



91S6488201



Scan to download User Guide
Scansiona per scaricare la Guida d'uso
Escanee el código QR para descargar la guía de usuario
Zum Download der Bedienungsanleitung scannen
Scannez pour télécharger le Guide d'utilisation
Digitalize para transferir o Guia do Utilizador

www.eliwell.com

LKDNext

⚠ DANGER / PERICOLO / PELIGRO / GEFAHR / DANGER / PERIGO

HAZARD OF ELECTRIC SHOCK, EXPLOSION OR ARC FLASH

- Disconnect all power from all equipment including connected devices, prior to removing any covers or doors, or installing or removing any accessories, hardware, cables, or wires except under the specific conditions specified in the appropriate hardware guide for this equipment.
- Always use a properly rated voltage sensing device to confirm the power is off where and when indicated.
- Replace and secure all covers, accessories, hardware, cables, and wires and confirm that a proper ground connection exists before applying power to the unit.
- Use only the specified voltage when operating this equipment and any associated products.

Failure to follow these instructions will result in death or serious injury.

RIESGO DE DESCARGA ELÉCTRICA, EXPLOSIÓN O ARCO ELÉCTRICO

- Deje sin tensión todos los aparatos, incluyendo los dispositivos conectados, antes de retirar cualquier tapa o ventanilla, o antes de instalar/desinstalar accesorios, hardware, cables o hilos, exceptuando las condiciones especificadas en la correspondiente Guía Hardware para este aparato.
- Para comprobar que el sistema está sin tensión, use siempre un voltímetro correctamente calibrado al valor nominal de tensión.
- Antes de volver a poner el dispositivo bajo tensión vuelva a montar y fijar todas las tapas, componentes hardware, los cables y compruebe que hay una buena conexión a tierra.
- Utilice este dispositivo y todos los productos conectados solo a la tensión especificada.

El incumplimiento de estas instrucciones podrá causar la muerte o lesiones serias.

RISQUE D'ELECTROCUTION, D'EXPLOSION OU D'ARC ELECTRIQUE

- Coupez toutes les alimentations de tous les équipements, y compris les équipements connectés, avant de retirer les caches ou les portes d'accès, ou avant d'installer ou de retirer des accessoires, matériels, câbles ou fils, sauf dans les cas de figure spécifiquement indiqués dans le guide de référence du matériel approprié à cet équipement.
- Utilisez toujours un appareil de mesure de tension réglé correctement pour vous assurer que l'alimentation est coupée conformément aux indications.
- Remettez en place et fixez tous les caches de protection, accessoires, matériels, câbles et fils et vérifiez que l'appareil est bien relié à la terre avant de le remettre sous tension.
- Utilisez uniquement la tension indiquée pour faire fonctionner cet équipement et les produits associés.

Le non-respect de ces instructions provoquera la mort ou des blessures graves.

This device is not designed to ensure intrinsic safety when used in areas classified as hazardous. Cet appareil n'est pas conçu pour garantir la sécurité intrinsèque lorsqu'il est utilisé dans des zones classées comme dangereuses. Este dispositivo no está diseñado para garantizar la seguridad intrínseca durante su uso en zonas clasificadas como peligrosas.

RISCHIO DI SHOCK ELETTRICO, ESPLOSIONE O ARCO ELETTRICO

- Mettere fuori tensione tutte le apparecchiature, inclusi i dispositivi collegati, prima di rimuovere qualunque coperchio o sportello, o prima di installare/disinstallare accessori, hardware, cavi o fili, tranne che per le condizioni specificate nell'apposta Guida hardware per questa apparecchiatura.
- Per verificare che il sistema sia fuori tensione, usare sempre un voltmetro correttamente tarato al valore nominale della tensione.
- Prima di rimettere l'unità sotto tensione rimontare e fissare tutti i coperchi, i componenti hardware, i cavi e verificare la presenza di un buon collegamento di terra.
- Utilizzare quest'apparecchiatura e tutti i prodotti collegati solo alla tensione specificata.

Il mancato rispetto di queste istruzioni provocherà morte o gravi infortuni.

GEFAHR EINES ELEKTRISCHEN SCHLAGS, EINER EXPLOSION ODER EINES LICHTBOGENS

- Trennen Sie die gesamte Spannungsversorgung des Systems, einschließlich aller angeschlossenen Geräte, bevor Sie Abdeckungen oder Türen des Systems abnehmen, sowie vor der Installation oder Deinstallation von Zubehör, Hardware, Kabeln oder Drähten, ausgenommen unter besonderen Bedingungen, die im Hardwarehandbuch dieses Geräts beschrieben werden.
- Verwenden Sie stets ein genormtes Spannungsprüfgerät, um festzustellen, ob die Spannungsversorgung wirklich abgeschaltet ist.
- Bringen Sie alle Abdeckungen, Zubehörteile, Hardware, Kabel und Drähte wieder an, sichern Sie sie und vergewissern Sie sich, dass eine ordnungsgemäße Erdung vorhanden ist, bevor Sie die Spannungszufuhr zum Gerät einschalten.
- Betreiben Sie dieses Gerät und jegliche zugehörigen Produkte nur mit der angegebenen Spannung.

Die Nichtbeachtung dieser Anweisungen führt zu Tod oder schweren Verletzungen.

PERIGO DE CHOQUE ELÉTRICO, EXPLOSAO OU ARCO ELÉTRICO

- Desconecte toda a energia de todos os equipamentos, incluindo dispositivos conecta dos, antes de remover qualquer cobertura ou porta, ou de instalar ou remover qualquer acessório, hardware, cabos ou fios, exceto em condições especificadas no guia de hardware apropriado para este equipamento.
- Sempre use um detector de tensão corretamente classificado para confirmar que a energia está desligada onde e quando indicado.
- Substitua e proteja todas as coberturas, acessórios, hardware, cabos e fios e confirme que existe aterramento adequado antes de aplicar energia à unidade.
- Use somente a voltagem especificada ao operar este equipamento e qualquer produto associado.

A não observância destas instruções resultará em morte, ou ferimentos graves.

Questo dispositivo non è progettato per garantire la sicurezza intrinseca durante l'uso in aree classificate come pericolose. Dieses Gerät ist nicht für die Gewährleistung der Eigensicherheit ausgelegt, wenn es in als gefährlich eingestuftem Bereichen verwendet wird. Este dispositivo não foi concebido para garantir a segurança intrínseca durante a utilização em áreas classificadas como perigosas.

⚠ DANGER / PERICOLO / PELIGRO / GEFAHR / DANGER / PERIGO

POTENTIAL FOR EXPLOSION

Do not use the device in hazardous locations (classified as such).⁽¹⁾

Failure to follow these instructions will result in death or serious injury.

RIESGO DE EXPLOSIÓN

No utilice el aparato en lugares peligrosos (clasificados como tales).⁽¹⁾

El incumplimiento de estas instrucciones podrá causar la muerte o lesiones serias.

RISQUE D'EXPLOSION

N'utilisez pas l'appareil dans des zones dangereuses (classées comme telles).⁽¹⁾

Le non-respect de ces instructions provoquera la mort ou des blessures graves.

⁽¹⁾ For more information see "Directive 2014/34/EU ATEX" and "NFPA 70, Hazardous Location".
⁽¹⁾ Para más información, consulte "Directiva 2014/34/UE ATEX" y "NFPA 70, Hazardous Location".
⁽¹⁾ Pour plus d'informations, voir "Directive 2014/34/EU ATEX" et "NFPA 70, Hazardous Location".

RISCHIO DI ESPLOSIONE

Non utilizzare il dispositivo in luoghi pericolosi (classificati come tali).⁽¹⁾

Il mancato rispetto di queste istruzioni provocherà morte o gravi infortuni.

EXPLOSIONSGEFAHR

Verwenden Sie das Gerät nicht in explosionsgefährdeten Bereichen (als solche klassifiziert).⁽¹⁾

Die Nichtbeachtung dieser Anweisungen führt zu Tod oder schweren Verletzungen.

PERIGO DE EXPLOSAO

Não utilizar o dispositivo em locais perigosos (classificados como tal).⁽¹⁾

A não observância destas instruções resultará em morte, ou ferimentos graves.

⁽¹⁾ Per maggiori informazioni si veda "Direttiva 2014/34/EU ATEX" e "NFPA 70, Hazardous Location".
⁽¹⁾ Für weitere Informationen siehe "Richtlinie 2014/34/EU ATEX" und "NFPA 70, Hazardous Location".
⁽¹⁾ Para mais informações, consulte "Diretiva 2014/34/UE ATEX" e "NFPA 70, Localização perigosa".

⚠ WARNING / AVVERTIMENTO / ADVERTENCIA / WARNUNG / AVERTISSEMENT / ATENÇÃO

UNINTENDED EQUIPMENT OPERATION

LKDNext is not a safety related device.

Failure to follow these instructions can result in death, serious injury, or equipment damage.

FUNCIONAMIENTO ANÓMALO DEL APARATO

LKDNext non è un dispositivo di sicurezza.

El incumplimiento de estas instrucciones podrá causar la muerte, lesiones serias o daños a los aparatos.

COMPORTEMENT INATTENDU DE L'ÉQUIPEMENT

LKDNext non è un dispositivo di sicurezza.

Le non-respect de ces instructions peut provoquer la mort, des blessures graves ou des dommages matériels.

FUNZIONAMENTO ANOMALO DELL'APPARECCHIATURA

LKDNext non è un dispositivo di sicurezza.

Il mancato rispetto di queste istruzioni può provocare morte, gravi infortuni o danni alle apparecchiature.

UNBEABSICHTIGTER GERÄTEBETRIEB

LKDNext non è un dispositivo di sicurezza.

Die Nichtbeachtung dieser Anweisungen kann Tod, schwere Verletzungen oder Sachschäden zur Folge haben.

OPERAÇÃO INVOLUNTÁRIA DO EQUIPAMENTO

LKDNext non è un dispositivo di sicurezza.

A não observância destas instruções pode provocar a morte, ferimentos graves, ou danos no equipamento.



WARNING: This product can expose you to chemicals including lead and lead compounds which are known to the State of California to cause cancer and birth defects or other reproductive harm. For more information go to www.P65Warnings.ca.gov.



AVVERTIMENTO: Questo prodotto può esporre l'utente a sostanze chimiche, tra cui il piombo e composti di piombo, considerate dallo Stato della California per causare cancro e difetti congeniti o altri danni al sistema riproduttivo. Per maggiori informazioni visita il sito www.P65Warnings.ca.gov.



ADVERTENCIA: Este producto puede exponerle a sustancias químicas, incluyendo plomo y compuestos de plomo que, conforme al estado de California, producen cáncer, defectos de nacimiento u otros daños reproductivos. Para más información, visite www.P65Warnings.ca.gov.



WARNING: Dieses Produkt kann Sie Chemikalien aussetzen, einschließlich Blei und Bleikomponenten, die im US-Bundesstaat Kalifornien als Ursache für Krebs, Geburtsfehler oder Einschränkung der Fortpflanzungsfähigkeit eingestuft werden. Für mehr Informationen besuchen Sie www.P65Warnings.ca.gov.



AVERTISSEMENT : Ce produit peut vous exposer à des produits chimiques, notamment au plomb et à des composants du plomb, qui sont reconnus dans l'état de Californie pour être la cause de cancer et de malformations congénitales ou d'autres préjudices en matière de reproduction. Pour plus d'informations, consulter le site www.P65Warnings.ca.gov.



ATENÇÃO: Este produto pode expô-lo a químicos incluindo chumbo e compostos de chumbo que são reconhecidos pelo Estado da Califórnia por causar cancro e defeitos congénitos ou outros problemas reprodutivos. Para mais informações, visite www.P65Warnings.ca.gov.



en Electrical equipment should be installed, operated, serviced, and maintained only by qualified personnel. No responsibility is assumed by Schneider Electric nor Eliwell for any consequences arising out of the use of this material.



it Le apparecchiature elettriche devono essere installate, usate e riparate solo da personale qualificato. Schneider Electric e Eliwell non si assumono nessuna responsabilità per qualunque conseguenza derivante dall'uso di questo materiale.



es La instalación, manejo, puesta en servicio y mantenimiento de equipos eléctricos deberán ser realizados sólo por personal cualificado. Schneider Electric y Eliwell no se hacen responsables de ninguna de las consecuencias del uso de este material.



de Elektrische Geräte dürfen nur von Fachpersonal installiert, betrieben, gewartet und instand gesetzt werden. Schneider Electric und Eliwell haftet nicht für Schäden, die durch die Verwendung dieses Materials entstehen



fr Les équipements électriques doivent être installés, exploités et entretenus par un personnel qualifié. Schneider Electric et Eliwell déclinent toute responsabilité quant aux conséquences de l'utilisation de ce matériel.



pt A instalação, utilização e manutenção do equipamento eléctrico devem ser efectuadas exclusivamente por pessoal qualificado. A Schneider Electric e Eliwell não assumem qualquer responsabilidade pelas consequências resultantes da utilização deste material.

LKDNext Reference	LKDNext Reference with Dongle BTLE (1)	Description	Refrigerant	Sensor style	Sensor technology	Sensor type	Operating range [ppm]	Power Supply	
LKDN67IR00BS	LKDN67IR00BSK	LKDNext, CO2, IR 10,000 ppm, Built-in, AO, DO, Modbus, BT(1)	CO2	Built-in	IR	/	10,000	24 Vdc ±20% 24 Vac ±20% 50/60 Hz	
LKDN67SC01BS	LKDN67SC01BSK	LKDNext, R32mix, SC 1,000 ppm, Built-in, AO, DO, Modbus, BT(1)	R32 mixtures			SC	Type 1 (R32 mixtures)		1,000
LKDN67SC02BS	LKDN67SC02BSK	LKDNext, HFC/HFO, SC 1,000 ppm, Built-in, AO, DO, Modbus, BT(1)	HFC/HFO				Type 2 (HFC/HFO)		1,000
LKDN67SC03BS	LKDN67SC03BSK	LKDNext, HC, SC 4,000 ppm, Built-in, AO, DO, Modbus, BT(1)	HC				Type 3. Hydrocarb. refr. (HC)		4,000
LKDN67EC04BS	LKDN67EC04BSK	LKDNext, NH3, EC 100ppm, Built-in, AO, DO, Modbus, BT(1)	Ammonia (NH3)			EC	/		100
LKDN67EC05BS	LKDN67EC05BSK	LKDNext, NH3, EC 1,000ppm, Built-in, AO, DO, Modbus, BT(1)	Ammonia (NH3)			EC	/		1,000
LKDN67EC06BS	LKDN67EC06BSK	LKDNext, NH3, EC 5,000ppm, Built-in, AO, DO, Modbus, BT(1)	Ammonia (NH3)			EC	/		5,000
LKDN67IR00RS	LKDN67IR00RSK	LKDNext, CO2, IR 10,000 ppm, Remote, AO, DO, Modbus, BT(1)	CO2	Remote	IR	/	10,000		
LKDN67SC01RS	LKDN67SC01RSK	LKDNext, R32mix, SC 1,000 ppm, Remote, AO, DO, Modbus, BT(1)	R32 mixtures			SC	Type 1 (R32 mixtures)		1,000
LKDN67SC02RS	LKDN67SC02RSK	LKDNext, HFC/HFO, SC 1,000 ppm, Remote, AO, DO, Modbus, BT(1)	HFC/HFO				Type 2 (HFC/HFO)		1,000
LKDN67SC03RS	LKDN67SC03RSK	LKDNext, HC, SC 4,000 ppm, Remote, AO, DO, Modbus, BT(1)	HC				Type 3. Hydrocarb. refr. (HC)		4,000
LKDN67EC04RS	LKDN67EC04RSK	LKDNext, NH3, EC 100 ppm, Remote, AO, DO, Modbus, BT(1)	Ammonia (NH3)			EC	/		100
LKDN67EC05RS	LKDN67EC05RSK	LKDNext, NH3, EC 1,000 ppm, Remote, AO, DO, Modbus, BT(1)	Ammonia (NH3)			EC	/		1,000
LKDN67EC06RS	LKDN67EC06RSK	LKDNext, NH3, EC 5,000 ppm, Remote, AO, DO, Modbus, BT(1)	Ammonia (NH3)			EC	/		5,000

IR Infrared / Infrarosso / Infrarrojo / Infrarot / Infrarouge / Infravermelho /
 SC Semiconductor / Semiconduttore / Semiconductor / Halbleiter / Semi-conducteur / Semi-condutor /
 EC Electrochemical / Elettrochimica / Electroquímico / Elektrochemisch / Électrochimique / Eletroquímico /

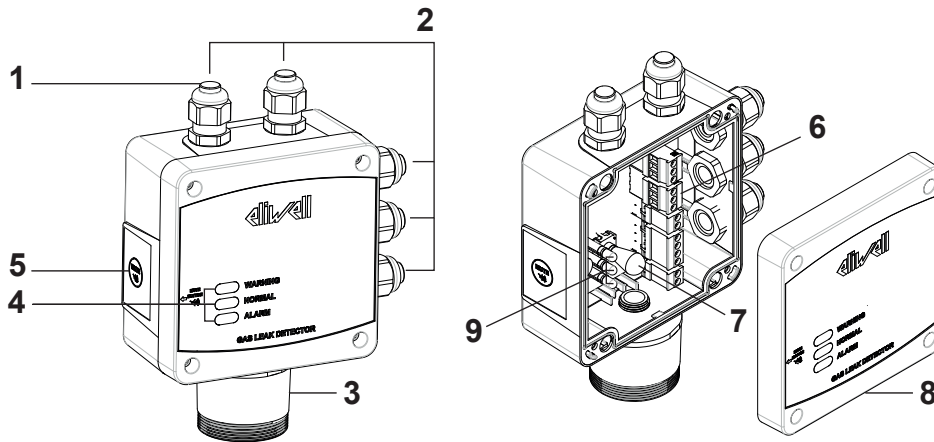

- en 1 - Cap
- 2 - Cable glands
- 3 - Sensor probe (Built-in models)
- 4 - LEDs
- 5 - Reset/Mute button
- 6 - Terminals
- 7 - Service wheel
- 8 - Front door
- 9 - Internal LEDs

- it 1 - Tappo
- 2 - Passacavi
- 3 - Sensore (modelli Built-in)
- 4 - LED
- 5 - Tasto Reset
- 6 - Morsettiera
- 7 - Service wheel
- 8 - Sportello frontale
- 9 - LED interni

- es 1 - Tapón
- 2 - Pasacables
- 3 - Sonda de sensor (modelos integrados)
- 4 - LED
- 5 - Botón Reiniciar/Silenciar
- 6 - Terminales
- 7 - Rueda de servicio
- 8 - Tapa frontal
- 9 - LED internos

- de 1 - Stöpsel
- 2 - Kabelverschraubungen
- 3 - Fühler (Einbaumodelle)
- 4 - LEDs
- 5 - Reset/Mute-Taste
- 6 - Klemmenleiste
- 7 - Service-Wheel
- 8 - Frontklappe
- 9 - Interne LEDs

- fr 1 - Bouchon
- 2 - Presse-étoupes
- 3 - Sonde capteur (Modèles intégrés)
- 4 - LEDs
- 5 - Bouton RAZ/Muet
- 6 - Bornes
- 7 - Roue de service
- 8 - Plaque avant
- 9 - LEDs internes

- pt 1 - Tampão
- 2 - Bucim
- 3 - Sonda do sensor (Modelos integrados)
- 4 - LEDs
- 5 - Botão Reset/Mute
- 6 - Terminais
- 7 - Roda de serviço
- 8 - Porta da frente
- 9 - LEDs internos

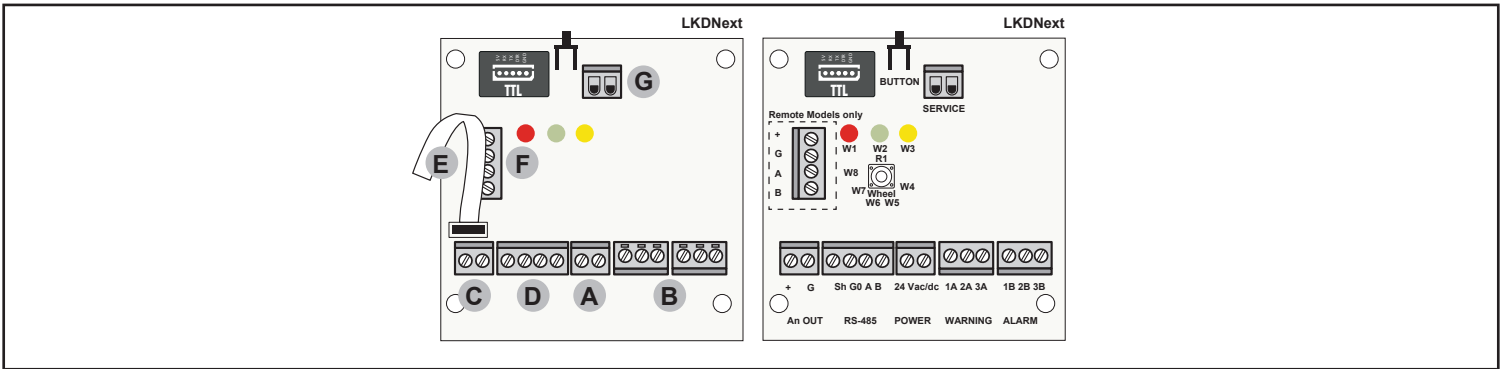

Cable size for digital outputs / Dimensione cavo per uscite digitali / Dimensión del cable para salidas digitales / Kabeldurchmesser für digitale Ausgänge / Dimension du câble pour les sorties numériques / Dimensão cabo para saídas digitais

Pitch 5,08 mm (0.20 in.) or 5,00 mm (0.197 in.) / Passo 5,08 mm o 5,00 mm / Paso 5,08 mm o 5,00 mm / Abstand 5,08 mm oder 5,00 mm / Pas de 5,08 mm ou 5,00 mm / Passagem 5,08 mm ou 5,00 mm

mm in.	7 0.28													
mm ²	0.2...2.5	0.2...2.5	0.25...2.5	0.25...2.5	2 x 0.2...1	2 x 0.2...1.5	2 x 0.25...1	2 x 0.5...1.5						
AWG	24...14	24...14	22...14	22...14	2 x 24...18	2 x 24...16	2 x 22...18	2 x 20...16						



Use copper conductors only. / Usare unicamente conduttori in rame. / Sólo utilice conductores de cobre. / Nur Kupferleiter verwenden. / N'utilisez que des conducteurs cuivre. / Usar unicamente condutores em cobre.

Power Supply / Alimentazione / Alimentación / Spannungsversorgung / Alimentation / Alimentação

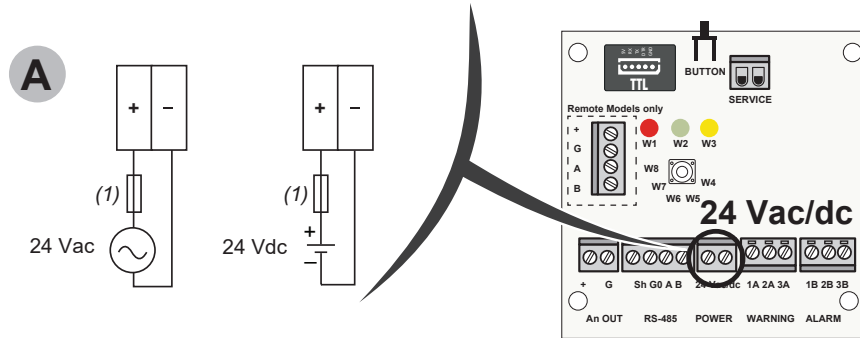

(1) Type T fuse 1.25 A
Fusibile tipo T 1.25 A
Fusible tipo T 1.25 A
Sicherung Typ T, 1.25 A
Fusible 1.25 A de type T
Fusível tipo T 1.25 A

WARNING / AVVERTIMENTO / ADVERTENCIA / WARNUNG / AVERTISSEMENT / ATENÇÃO

<p>POTENTIAL OF OVERHEATING AND FIRE</p> <ul style="list-style-type: none"> Do not connect the equipment directly to line voltage. Use only isolating SELV, Class 2 power suppliers/ transformers to supply power to the equipment. The cable for the relays must be sized and fitted with fuses based on the rated voltages, currents and environmental conditions. <p>Failure to follow these instructions can result in death, serious injury, or equipment damage.</p>	<p>RISCHIO DI SURRISCALDAMENTO E INCENDIO</p> <ul style="list-style-type: none"> Non collegare le apparecchiature direttamente alla tensione di linea. Utilizzare solo trasformatori/alimentatori in Classe 2, con tensioni isolate SELV per l'alimentazione alle apparecchiature. Il cavo per i relè deve essere dimensionato e dotato di fusibili in base alle tensioni nominali, alle correnti e alle condizioni ambientali. <p>Il mancato rispetto di queste istruzioni può provocare morte, gravi infortuni o danni alle apparecchiature.</p>	<p>RIESGO DE RECALENTAMIENTO E INCENDIO</p> <ul style="list-style-type: none"> No conecte el aparato directamente a la tensión de línea. Utilice únicamente fuentes de alimentación/transformadores de separación de tipo SELV, clase 2 para suministrar energía al equipo. El cable de los relés debe dimensionarse y equiparse con fusibles en función de las tensiones nominales, las corrientes y las condiciones medioambientales. <p>El incumplimiento de estas instrucciones podrá causar la muerte, lesiones serias o daños a los aparatos.</p>
<p>ÜBERHITZUNGS- UND BRANDGEFAHR</p> <ul style="list-style-type: none"> Schließen Sie die Geräte nicht direkt an die Netzspannung an. Verwenden Sie für die Spannungsversorgung der Geräte ausschließlich potentialgetrennte SELV-Netzteile/-Transformatoren der Klasse 2. Das Kabel der Relais muss in Abhängigkeit von den Nennspannungen, -strömen und Umgebungsbedingungen bemessen und abgesichert werden. <p>Die Nichtbeachtung dieser Anweisungen kann Tod, schwere Verletzungen oder Sachschäden zur Folge haben.</p>	<p>RISQUE DE SURCHAUFFE ET D'INCENDIE</p> <ul style="list-style-type: none"> Ne connectez pas les équipements directement à la tension du secteur. Utiliser uniquement des dispositifs d'alimentation/transformateurs SELV isolés de classe 2 pour alimenter l'équipement. Le câble des relais doit être dimensionné et équipé de fusibles en fonction des tensions nominales, des courants et des conditions environnementales. <p>Le non-respect de ces instructions peut provoquer la mort, des blessures graves ou des dommages matériels.</p>	<p>RISCO DE SOBREAQUECIMENTO E INCÊNDIO</p> <ul style="list-style-type: none"> Não conecte os equipamentos diretamente à voltagem de linha. Utilizar apenas alimentadores/transformadores de Classe 2, com tensões isoladas SELV, para alimentar o equipamento. O cabo para os relés deve ser dimensionado e instalado com fusíveis com base nas tensões nominais, correntes e condições ambientais. <p>A não observância destas instruções pode provocar a morte, ferimentos graves, ou danos no equipamento.</p>

WARNING / AVVERTIMENTO / ADVERTENCIA / WARNUNG / AVERTISSEMENT / ATENÇÃO

<p>IP DEGREE LOST</p> <p>Install and operate this equipment according to the conditions described in the Environmental and electrical characteristics of the User Guide for this equipment.</p> <p>Failure to follow these instructions can result in death, serious injury, or equipment damage.</p>	<p>PERDITA GRADO IP</p> <p>Installare e utilizzare questa apparecchiatura in base alle condizioni descritte nelle Caratteristiche ambientali ed elettriche del manuale d'uso della apparecchiatura.</p> <p>Il mancato rispetto di queste istruzioni può provocare morte, gravi infortuni o danni alle apparecchiature.</p>
<p>PÉRDIDA DE GRADO IP</p> <p>Instale y maneje este aparato según las condiciones descritas en el apartado dedicado a las características medioambientales y eléctricas de la guía de usuario de este aparato.</p> <p>El incumplimiento de estas instrucciones podrá causar la muerte, lesiones serias o daños a los aparatos.</p>	<p>VERLUST DER IP-SCHUTZART</p> <p>Installieren und betreiben Sie dieses Gerät entsprechend den in den Umgebungs- und elektrischen Eigenschaften der Bedienungsanleitung dieses Geräts beschriebenen Bedingungen.</p> <p>Die Nichtbeachtung dieser Anweisungen kann Tod, schwere Verletzungen oder Sachschäden zur Folge haben.</p>
<p>DEGRÉ IP PERDU</p> <p>Installez et utilisez cet équipement conformément aux conditions décrites dans les Caractéristiques environnementales et électriques du Guide de l'utilisateur de cet équipement.</p> <p>Le non-respect de ces instructions peut provoquer la mort, des blessures graves ou des dommages matériels.</p>	<p>GRAU DE IP PERDIDO</p> <p>Instale e utilize o equipamento de acordo com as condições descritas nas características ambientais e elétricas do Guia do utilizador para este equipamento.</p> <p>A não observância destas instruções pode provocar a morte, ferimentos graves, ou danos no equipamento.</p>

Mounting / Montaggio / Montaje / Montage / Montage / Montagem

Wall Mounting / Montaggio a parete / Montaje en pared / Wandmontage / Montage mural / Montagem na parede

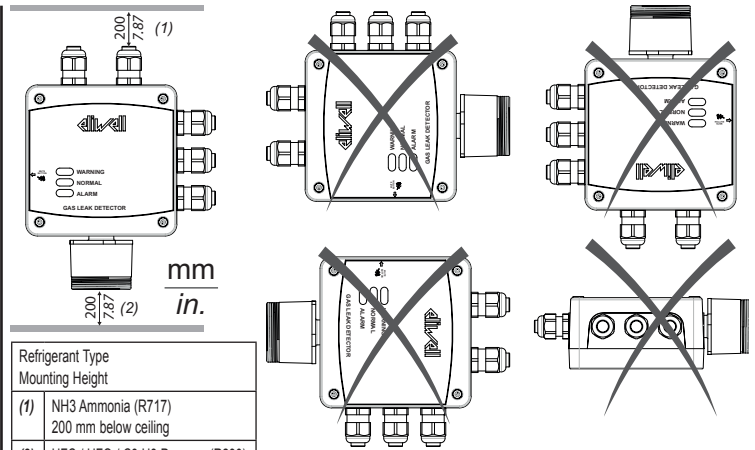
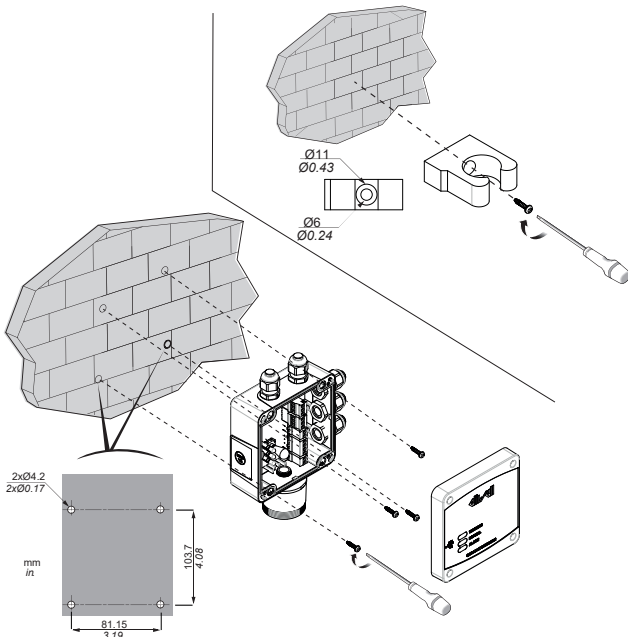

Refrigerant Type	Mounting Height
(1) NH3 Ammonia (R717)	200 mm below ceiling
(2) HFC / HFO / C3 H8 Propane (R290)	200 mm above the floor
(2) CO2 Carbon Dioxide (R744)	200 mm above the floor

For additional mounting positions, contact Technical Support / Per ulteriori posizioni di montaggio consultare il supporto tecnico / Para otras posiciones de montaje, póngase en contacto con el soporte técnico / Hinsichtlich zusätzlicher Montagepositionen kontaktieren Sie bitte den Technischen Support / Pour des positions de montage supplémentaires, contacter le support technique / Para posições de montagem adicionais, contacte o Suporte Técnico/

Torque for cable nuts and cable glands / Coppia per i dadi e i pressacavi / Par para tuercas de cable y pasacables / Anzugsmoment für Überwurfmuttern und Kabelverschraubungen / Couple de serrage des écrous de câble et des presse-étoupes / Binário para porcas de cabo e buçins/

Cable nut		N•m	2.5
		lb-in	22.12
Cable gland		N•m	2.5
		lb-in	22.12

Only use screws already installed to close the front door. Only use cable glands, caps and screws provided in the package. Refer to User Manual for the correct type of mounting screws.

Per chiudere il coperchio, utilizzare solo le viti già installate. Utilizzare solo i pressacavi, tappi e viti fornite nella confezione. Per il tipo corretto di viti di montaggio, consultare il Manuale d'Uso.

Utilice solo los tornillos ya instalados para cerrar la tapa frontal. Utilice solo los pasacables, tapones y tornillos proporcionados en el paquete. Consulte el tipo correcto de los tornillos de montaje en el manual de usuario.

Verwenden Sie ausschließlich die bereits installierten Schrauben zum Schließen der Frontklappe. Verwenden Sie ausschließlich die im Lieferumfang enthaltenen Kabelverschraubungen, Stöpsel und Schrauben. Siehe Bedienungsanleitung für den korrekten Typ der Montageschrauben.

Utiliser uniquement les vis déjà installées pour fermer la plaque avant. N'utiliser que les presse-étoupes, capuchons et vis fournis dans l'emballage. Se reporter au manuel d'utilisation pour le type correct de vis de montage.

Use apenas parafusos já instalados para fechar a porta da frente. Use apenas os buçins, tampões e parafusos fornecidos na embalagem. Consulte o Manual do Utilizador para o tipo correto de parafusos de montagem.

Dimensions / Dimensioni / Dimensiones / Abmessungen / Dimensions / Dimensões

Dimensions with Remote sensor / Dimensioni con sensore remoto / Dimensiones con sensor remoto / Abmessungen mit entferntem Fühler / Dimensions avec capteur à distance / Dimensões com sensor remoto

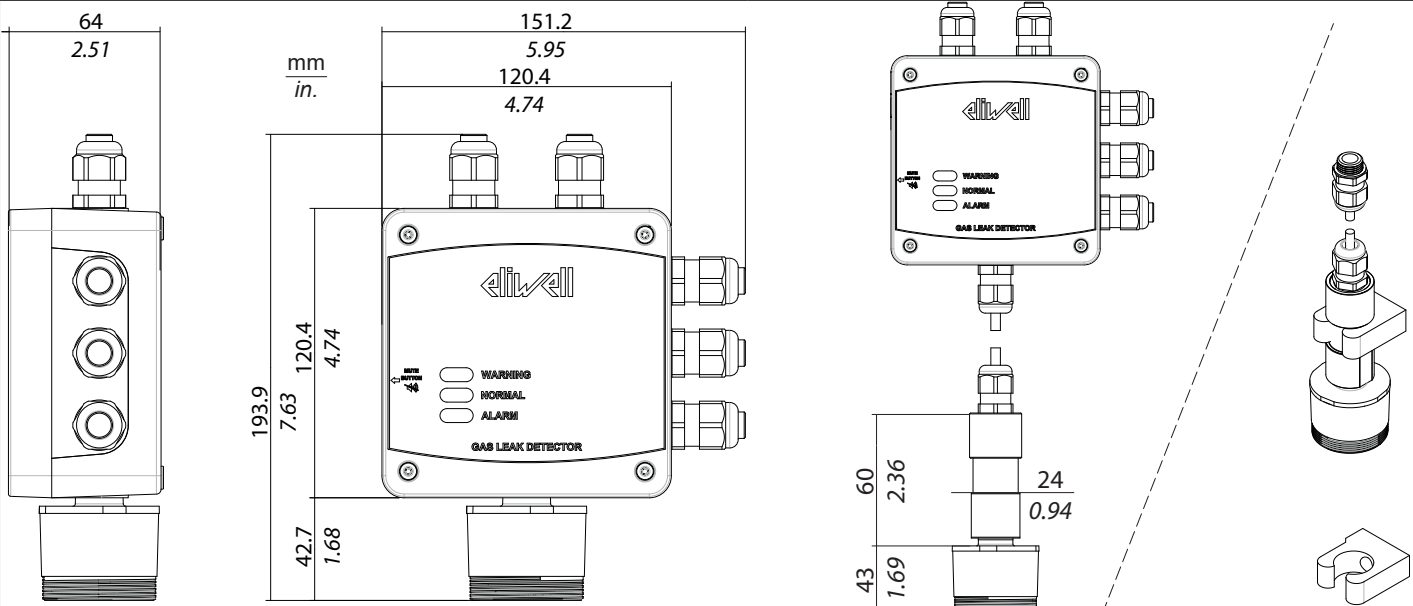

⚠ DANGER / PERICOLO / PELIGRO / GEFAHR / DANGER / PERIGO

<p>POTENTIAL FOR EXPLOSION No not throw the sensors into fire. Failure to follow these instructions will result in death or serious injury.</p>	<p>RISCHIO DI ESPLOSIONE Non gettare i sensori nel fuoco. Il mancato rispetto di queste istruzioni provocherà morte o gravi infortuni.</p>
<p>RIESGO DE EXPLOSIÓN No arroje los sensores al fuego. El incumplimiento de estas instrucciones podrá causar la muerte o lesiones serias.</p>	<p>EXPLOSIONSGEFAHR Werfen Sie die Fühler nicht ins Feuer. Die Nichtbeachtung dieser Anweisungen führt zu Tod oder schweren Verletzungen.</p>
<p>RISQUE D'EXPLOSION Ne pas jeter les capteurs dans le feu. Le non-respect de ces instructions provoquera la mort ou des blessures graves.</p>	<p>PERIGO DE EXPLOSAO Não atire os sensores para o fogo. A não observância destas instruções resultará em morte, ou ferimentos graves.</p>

⚠ DANGER / PERICOLO / PELIGRO / GEFAHR / DANGER / PERIGO

<p>HAZARD OF CHEMICAL BURNS Do not force open the electrochemical sensors. Failure to follow these instructions will result in death or serious injury.</p>	<p>PERICOLO DI USTIONI CHIMICHE Non forzare l'apertura dei sensori elettrochimici. Il mancato rispetto di queste istruzioni provocherà morte o gravi infortuni.</p>
<p>RIESGO DE QUEMADURAS QUÍMICAS No fuerce la apertura de los sensores electroquímicos. El incumplimiento de estas instrucciones podrá causar la muerte o lesiones serias.</p>	<p>GEFAHR CHEMISCHER VERÄTZUNGEN Versuchen Sie nicht, die elektrochemischen Fühler gewaltsam zu öffnen. Die Nichtbeachtung dieser Anweisungen führt zu Tod oder schweren Verletzungen.</p>
<p>RISQUE DE BRÛLURES CHIMIQUES Ne pas ouvrir de force les capteurs électrochimiques. Le non-respect de ces instructions provoquera la mort ou des blessures graves.</p>	<p>PERIGO DE QUEIMADURAS QUÍMICAS Não force a abertura dos sensores eletroquímicos. A não observância destas instruções resultará em morte, ou ferimentos graves.</p>

⚠ WARNING / AVVERTIMENTO / ADVERTENCIA / WARNUNG / AVERTISSEMENT / ATENÇÃO

<p>UNINTENDED EQUIPMENT OPERATION</p> <ul style="list-style-type: none"> Use appropriate safety interlocks where personnel and/or equipment hazards exist. Install and operate this equipment in an enclosure appropriately rated for its intended environment and secured by a keyed or tooled locking mechanism. Power line and output circuits must be wired and fused in compliance with local and national regulatory requirements for the rated current and voltage of the particular equipment. Do not use this equipment in safety-critical machine functions. Do not disassemble, repair, or modify this equipment. Do not connect wires to unused terminals and/or terminals indicated as "No Connection (N.C.)". <p>Failure to follow these instructions can result in death, serious injury, or equipment damage.</p>	<p>FUNZIONAMENTO ANOMALO DELL'APPARECCHIATURA</p> <ul style="list-style-type: none"> Qualora sussista il rischio di danni al personale e/o alle apparecchiature, utilizzare gli interblocchi di sicurezza necessari. Installare e utilizzare questa apparecchiatura in un cabinet di classe appropriata per l'ambiente di destinazione e protetto da un meccanismo di blocco a chiave o con appositi strumenti. Per il collegamento e i fusibili dei circuiti delle linee di alimentazione e di uscita, osservare i requisiti normativi locali e nazionali relativi alla corrente e alla tensione nominali dell'apparecchiatura in uso. Non utilizzare questa apparecchiatura per funzioni macchina critiche per la sicurezza. Non smontare, riparare o modificare l'apparecchiatura. Non collegare fili a dei morsetti non utilizzati e/o a morsetti che riportano la dicitura "Nessuna connessione (N.C.)". <p>Il mancato rispetto di queste istruzioni può provocare morte, gravi infortuni o danni alle apparecchiature.</p>
<p>FUNCIONAMIENTO ANÓMALO DEL APARATO</p> <ul style="list-style-type: none"> En caso de que persista el riesgo de daños al personal y/o a los aparatos, utilice los encclavamientos de seguridad necesarios. Instale y utilice este equipo en una carcasa con capacidad adecuada para el entorno correspondiente, y que esté protegida por un mecanismo de bloqueo que use llaves o herramientas. Para la conexión y los fusibles de los circuitos de las líneas de alimentación y de salida, respete los requisitos de las normativas locales y nacionales sobre corriente y tensión nominales del aparato en uso. No utilice este equipo en funciones de maquinaria críticas para la seguridad. No desmonte, repare o modifique el aparato. No conecte hilos a bornes no utilizados y/o a bornes con el mensaje "Ninguna conexión (N.C.)". <p>El incumplimiento de estas instrucciones puede causar la muerte, lesiones serias o daño al equipo.</p>	<p>UNBEABSICHTIGTER GERÄTEBETRIEB</p> <ul style="list-style-type: none"> Verwenden Sie geeignete Sicherheitssperren, wenn eine Gefahr für Personal und/oder Geräte gegeben ist. Installieren und betreiben Sie dieses Gerät in einem Schaltschrank mit einer für den Einsatzort geeigneten Schutzart und mit einer kodierten Sperre oder einem Verriegelungsmechanismus abgeschlossen werden kann. Die Stromversorgungs- und Ausgangskreise müssen in Übereinstimmung mit allen örtlichen, regionalen und nationalen Anforderungen an Nennstrom und Nennspannung für das jeweilige Gerät verdrahtet und abgesichert werden. Verwenden Sie dieses Gerät nicht für sicherheitskritische Maschinenfunktionen. Das Produkt darf weder zerlegt noch repariert oder verändert werden. Verdrahten Sie keine reservierten, ungenutzten bzw. als „Nicht angeschlossen (N.C.)“ ausgewiesenen Klemmen. <p>Die Nichtbeachtung dieser Anweisungen kann Tod, schwere Verletzungen oder Sachschäden zur Folge haben.</p>
<p>COMPORTEMENT INATTENDU DE L'ÉQUIPEMENT</p> <ul style="list-style-type: none"> Lorsque des risques de blessures corporelles ou de dommages matériels existent, utilisez des verrous de sécurité appropriés. Installez et utilisez cet équipement dans une armoire de classe appropriée à l'environnement prévu et sécurisée par un mécanisme de verrouillage à clé ou à outil. Vérifiez que le câblage et les fusibles utilisés pour les circuits d'alimentation et de sortie sont conformes aux réglementations locales et nationales relatives au courant et à la tension de l'équipement concerné. N'utilisez pas cet équipement dans des fonctions d'automatisme de sécurité. Ne désassemblez pas, ne réparez pas et ne modifiez pas cet équipement. Ne raccordez pas de câbles à des bornes réservées, inutilisées, et/ou portant la mention non connecté (N.C.). <p>Le non-respect de ces instructions peut provoquer la mort, des blessures graves ou des dommages matériels.</p>	<p>OPERAÇÃO INVOLUNTÁRIA DO EQUIPAMENTO</p> <ul style="list-style-type: none"> Use bloqueios de segurança apropriados onde houver perigo ao pessoal e/ou ao equipamento. Instale e utilize este equipamento em um local calibrado adequadamente para o ambiente pretendido e protegido por um mecanismo de segurança chaveado ou usinado. A linha de força e os circuitos de saída devem ser ligados em cumprimento com as exigências regulatórias locais e nacionais para a corrente e voltagem classificadas do equipamento específico. Não use este equipamento para funções que exijam segurança crítica. Não desmonte, repare ou modifique este equipamento. Não ligar fios a terminais não utilizados e/ou a terminais que reportem a indicação "Nenhuma ligação (N.C.)". <p>A não observância destas instruções pode provocar a morte, ferimentos graves, ou danos no equipamento.</p>

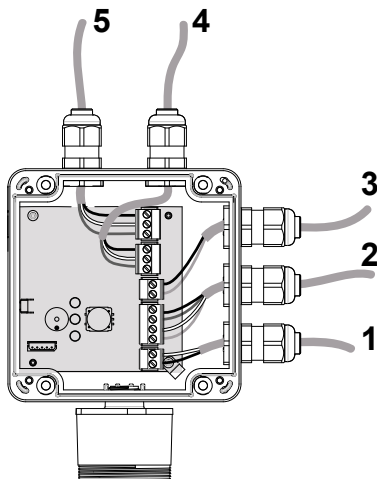

Follow wirings as indicated
Seguire i cablaggi come indicato
Siga los cableados tal y como se indica
Befolgen Sie die angegebenen Verdrahtungen
Respecter les branchements comme indiqué
Siga as ligações como indicado

Number	Terminal
1	Analog Output
2	Modbus RS-485
3	Power Supply
4	Relay Warning/Fault
5	Relay Alarm

B Digital Outputs / Uscite digitali / Salidas digitales / Digitalausgänge / Sorties numériques / Saídas digitais

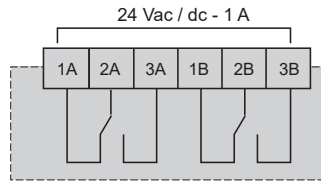
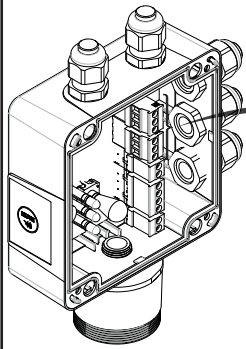

N°	Pin -out
1A	N.C Warning/Fault relay
2A	COMMON Warning/Fault relay
3A	N.O. Warning/Fault relay
1B	N.C. Alarm relay
2B	COMMON Alarm relay
3B	N.O. Alarm relay

N.C.: Normally Closed / N.C.: Normalmente chiuso / N.C.: normalmente cerrado / N.C.: Offner (Normally Closed) / N.C.: Normalement fermé / N.C.: Normalmente fechado

N.O.: Normally Open / N.O.: Normalmente aperto / N.O.: normalmente abierto / N.O.: Schließer (Normally Open) / N.O.: Normalement ouvert / N.O.: Normalmente aberto

Alarm relay / Relè Allarme / Relé de alarma / Alarmrelais / Relais alarme / Relé de alarme/

Warning/fault relay / Relè di avvertimento/guasto / Relé de advertencia/fallo / Warn-/Störungsrelais / Relais avertissement/défaut / Relé de atenção/falha

C Analog Output / Uscita Analogica / Salida analógica / Analogausgang / Sortie analogique / Saída analógica

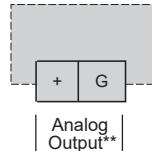
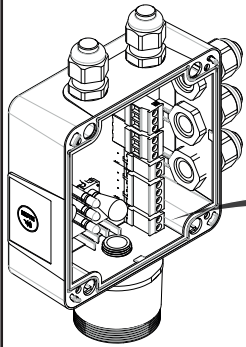

** 4...20mA / 0-10V / 1-5V / 2-10V selezionabile via software

	4...20 mA	0...10 V	1...5 V	2-10 V
Analog Output	p	p	p	p

D Seriale RS 485 / Seriale RS 485 / RS 485 serie / Serieller RS-485 Anschluss / Série RS 485 / RS 485 de série

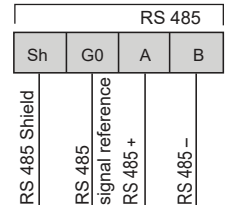
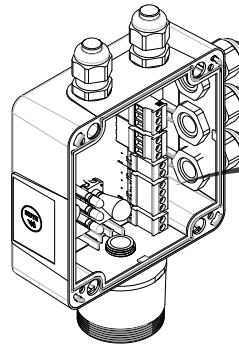

Dongle BTLE AIR

Example of laying the TTL cable using the clips on the cover (see mounting sequence). Refer to the user manual for more information.
 Esempio di posa del cavetto TTL utilizzando le clip presenti sul coperchio (vedi sequenza). Fare riferimento al manuale d'uso per ulteriori informazioni.
 Ejemplo de tendido del cable TTL utilizando los clips en la cubierta (consulte la secuencia de montaje). Consulte el manual de usuario para obtener más información.
 Verlegebeispiel des TTL-Kabels mithilfe der Deckelklammern (siehe Montagesequenz). Siehe Bedienungsanleitung für weitere Informationen.
 Exemple de pose du câble TTL à l'aide des clips sur le boîtier (voir séquence de montage). Se reporter au manuel d'utilisation pour plus d'informations.
 Exemplo de assentamento do cabo TTL usando os cliques na tampa (consulte a sequência de montagem). Consulte o manual do utilizador para obter mais informações.

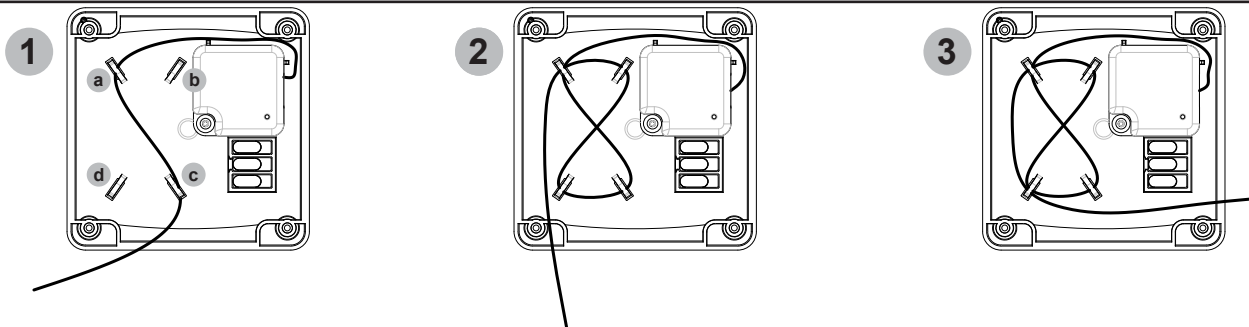
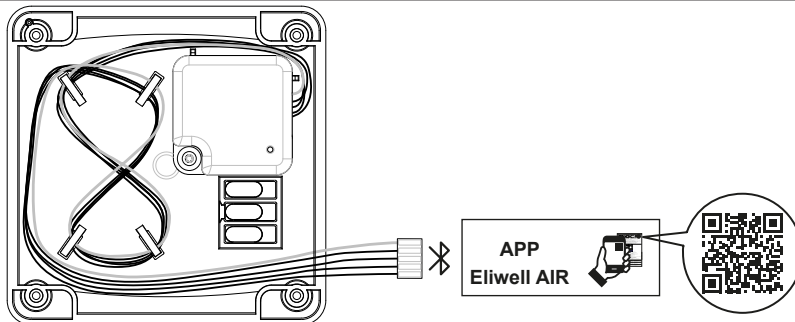

For installation and use of any other accessories, not described in this guide, refer to the user manual.
 Per l'installazione e l'utilizzo di eventuali altri accessori, non descritti nella presente guida, fare riferimento al manuale d'uso.
 Para instalar y utilizar cualquier otro accesorio no descrito en esta guía, consulte el manual de usuario.
 Hinsichtlich der Installation und Verwendung von anderem, nicht in dieser Anleitung beschriebenen Zubehör siehe Bedienungsanleitung.
 Pour l'installation et l'utilisation de tout autre accessoire non décrit dans ce guide, se reporter au manuel d'utilisation.
 Para instalação e utilização de quaisquer outros acessórios, não descritos neste guia, consulte o manual do utilizador.

LED	en	it	es	de	fr	pt
W1	Not used	Non utilizzato	No se usa	Nicht verwendet	Non utilisée	Não usado
W2	Warning level	Livello di warning	Nivel de advertencia	Warnstufe	Niveau d'avertissement	Nível de atenção
W3	Alarm level	Livello di allarme	Nivel de alarma	Alarmstufe	Niveau d'alarme	Nível de alarme
W4	Modbus Address	Indirizzo Modbus	Dirección Modbus	Modbus-Adresse	Adresse Modbus	Endereço Modbus
W5	Alarm delay	Ritardo allarme	Retardo de alarma	Alarmverzögerung	Retard d'alarme	Atraso do alarme
W6	Type of analog output	Tipo di tensione di uscita analogica	Tipo de salida analógica	Typ Analogausgang	Type de sortie analogique	Tipo de entrada analógica
W7	Alarm/Warning reset function mode	Modalità funzione reset allarme/avviso	Modo de función de reinicio de alarma/advertencia	Reset-Funktionsmodus Alarm/Warnung	Mode de fonction de réinitialisation d'alarme/avertissement	Modo de função de reposição do alarme/atenção
W8	Modbus configuration	Configurazione Modbus	Configuración de Modbus	Modbus-Konfiguration	Configuration Modbus	Configuração Modbus

State		LED WARNING YELLOW	LED NORMAL GREEN	LED ALARM RED	Relay Warning/Fault	Relay Alarm	Buzzer
Warm-up	-	-	●)))	-	OFF	OFF	Deactivated
Normal	-	-	●	-	OFF	OFF	Deactivated
APP connected to LKDNext ⁽²⁾	-	-	●)))	-	OFF	OFF	Deactivated
Ongoing Modbus communication	-	Internal LED W8 constantly lit			-	-	-
Warning, Delayed	-	●)))	●	-	OFF	OFF	Deactivated
Alarm, Delayed	(DFR ⁽¹⁾ = 0)	●	●	●)))	ON	OFF	Deactivated
	(DFR = 1)	●	●	●)))	OFF	OFF	Deactivated
Warning	(DFR = 0)	●	●	-	ON	OFF	Deactivated
	(DFR = 1)	●	●	-	OFF	OFF	Deactivated
Alarm	(DFR = 0)	●	●	●	ON	ON	Active
	(DFR = 1)	●	●	●	OFF	ON	Active
Fault	(DFR = 0)	●	-	●	ON	ON	Active
	(DFR = 1)	●	-	●	ON	OFF	Active

⁽¹⁾ ON and OFF meaning based on Failsafe function status. See User Manual for more information

⁽²⁾ Eliwell AIR App connected

⁽³⁾ DFR: Dedicate Fault Relay enable

LKDNext

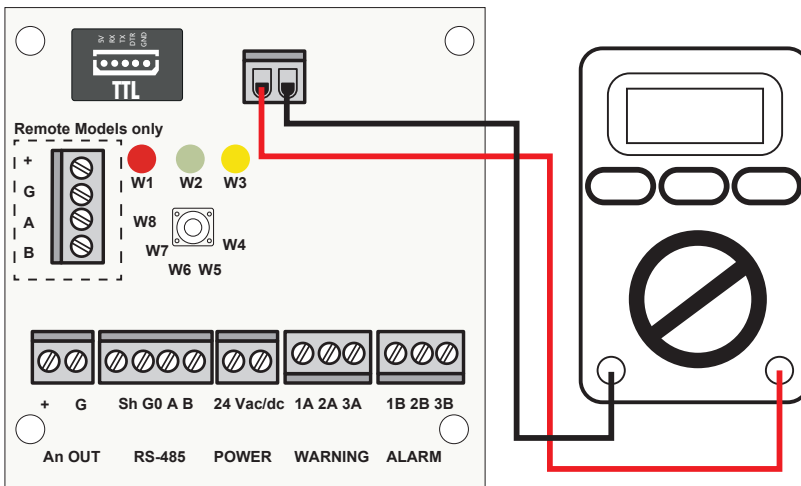

NOTE. Multimeter is not available in the product offer.

NOTA. Il multimetro non è incluso nell'offerta.

NOTA: El multimetro no está disponible en la oferta de productos.

HINWEIS. Das Multimeter ist nicht im Angebot enthalten.

REMARQUE : Le multimètre n'est pas disponible dans l'offre produit.

NOTA. O multimetro não está disponível na oferta de produto.

LABEL	R/W	RANGE	ADDR	BIT	DESCRIPTION	UM	DEF
FWVer	R	-	107	16	Firmware version	num	-
HWVer	R	-	113	16	Hardware version	num	-
dUS	R	0 ... 999	115	16	Gas concentration unit 0 = ppm; 1 = %VOL; 2 = %LEL; 3...999 = RESERVED	num	0
GasGr	R	1 ... 5	117	16	Gas group 1 = R32 mixtures, 2 = HFC/HFO, 3 = HC, 4 = CO2, 5 = NH3	num	(1)
DSS	R	0 ... 65535	118	16	Days since last service	Day	-
LTS	R	0 ... 65535	119	16	Max allowed online days for sensor before change is needed	Day	-
MDS	R	0 ... 65535	120	16	Max days until next service	Day	-
HAL	RW	WAL ... FUL (2)	200	16	Maximum alarm threshold	(3) see dUS	(1)
WAL	RW	0 ... HAL	203	16	Threshold for warning	(3) see dUS	(1)
AOd	RW	0 ... 20	201	16	Alarm/Warning delay	min	0
AOt	RW	2/5/8/10	204	16	Analog output 1 type. Type of analog output signal 2 = 4...20mA; 5 = 1...5V; 8 = 2...10V; 10 = 0...10V	num	2
GTy	RW	1 ... 54	206	16	Select refrigerant type. See Refrigerant List table below	num	(1)
BMD	RW	1 ... 60	207	16	Buzzer Reactivation Time Interval	min	5
LEDW	R	0 ... 1	305	16	LED Warning (Yellow)	num	0
LEDN	R	0 ... 1	304	16	LED Normal (Green)	num	0
LEDE	R	0 ... 1	303	16	LED Alarm (Red)	num	0
CEF	R	0 ... 1	311	16	Sensor calibration expired	num	0
FSR	RW	0 ... 1	403	16	Failsafe relay enable 0 = Relay in failsafe mode; 1 = Relay in not failsafe mode	num	0
DFR	RW	0 ... 1	404	16	Dedicated fault relay enable 0 = 1 = Warning relay not used as fault; 1 = Warning relay used as fault	num	0
WRR	RW	0 ... 1	405	16	Warning reset mode selection (automatic/manual) 0 = manual reset; 1 = automatic reset	num	0
ALb	RW	0 ... 1	406	16	Alarm reset mode selection (automatic/manual) 0 = manual reset; 1 = automatic reset	num	0
Adr	RW	1 ... 247	600	16	Modbus protocol controller address	num	1
bAU	RW	9600/19200	601	16	Baudrate selection 9600 = 9600 bps; 19200 = 19200 bps	num	19200
PTy	RW	69/78/79	602	16	Modbus parity bit 69 = even parity; 78 = no parity; 79 = odd parity	num	69
StP	RW	1 ... 2	603	16	Modbus stop bit 1 = 1 bit; 2 = 2 bits	num	1

(1) depending on Sensor type; (2) FUL: full range of sensor; (3) UM based on parameter dUS

Refrigerant List Table

GTy	Gas	Rnumber
1	-	R22
2	-	R134a
3	-	R404A
4	-	R407C
5	-	R410A
6	NA	
7	Propane (C3H8)	R290
8	NA	
9	Butane	R600A
10	Ammonia (NH3)	R717
11	CO2	R744
12	NA	
13	Propylene	R1270

GTy	Gas	Rnumber
14-18	NA	
19	-	R407A
20-21	NA	
22	-	R407F
23	-	R32
24-26	NA	
27	-	R1234yf
28	-	R1234ze
29	Solstice L40X	R455A
30-32	NA	
33	-	R448A
34	-	R449A

GTy	Gas	Rnumber
35	-	R450A
36	-	R452A
37	NA	
38	Solstice L41Y	R452B
39	-	R513A
40	-	R454B
41-42	NA	
43	OPTEON XL40	R454A
44	OPTEON XL20	R454C

GTy	Gas	Rnumber
45-46	NA	
47	-	R466A
48	-	R464A
49	-	R465A
50	-	R468A
51	-	R1233zde
52	CH4	R50
53	Ethylene	R1150
54	-	R507A

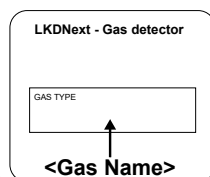
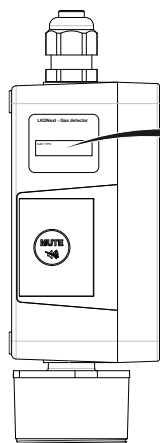

Multiple labels 7x20 mm, with gas name, are available in the package. Place the label of the relevant gas, used in the system (GTy parameter) as shown. White label can filled by the customer if the gas is not available in the list. / Nella confezione sono disponibili varie etichette, formato 7x20 mm, con il nome del gas. Posizionare l'etichetta del gas utilizzato nel sistema (parametro GTy), come indicato. L'etichetta bianca può essere compilata a cura del cliente se il gas non è disponibile nell'elenco. / En el paquete están disponibles varias etiquetas de 7x20 mm con el nombre del gas. Coloque la etiqueta del gas correspondiente utilizado en el sistema (parámetro GTy) tal y como se muestra en la ilustración. / El cliente puede rellenar la etiqueta blanca si el gas no está disponible en la lista. In der Verpackung sind mehrere Etiketten 7x20 mm mit dem Namen des Gases enthalten. Bringen Sie das Etikett des jeweils im System verwendeten Gases (Parameter GTy) lt. Abbildung an. Ist das Gas nicht in der Liste aufgeführt, kann der Kunde das weiße Etikett ausfüllen. / Plusieurs étiquettes 7x20 mm, avec le nom du gaz, sont disponibles dans l'emballage. Placez l'étiquette du gaz correspondant, utilisé dans le système (paramètre GTy) comme indiqué. L'étiquette blanche peut être remplie par le client si le gaz ne figure pas dans la liste. / No pacote estão disponíveis múltiplas etiquetas 7x20 mm, com o nome do gás. Coloque a etiqueta do gás em causa, usado no sistema (parâmetro GTy) como ilustrado. A etiqueta branca pode ser preenchida pelo cliente se o gás não estiver disponível na lista.

Technical Data / Dati tecnici / Datos técnicos / Technische Daten / Données techniques / Dados técnicos			
The product complies with the following harmonized Standards Il prodotto risulta conforme alle seguenti Norme armonizzate: El producto es conforme con las siguientes Normas armonizadas: Das Produkt entspricht den folgenden harmonisierten Normen: Le produit est conforme aux Normes harmonisées suivantes : O produto está conforme as seguintes Normas harmonizadas:	<ul style="list-style-type: none"> • (EMC) 2014/30/EU • (LVD) 2014/35/EU • EN61010-1 UL61010-1/CSA C22.2 No. 61010-1 • EN 378 • EN14624 • EN50270 • EN50271 		
Degree of protection provided by enclosure / Degré de protection fourni par le boîtier / Von Gehäuse bereitgestellte Schutzart / Grado de protección proporcionado por la carcasa / Grado di protezione fornito dall'involucro / Grau de proteção do invólucro /	IP67		
Method of mounting / Méthode de montage / Art der Montage / Método de montaje / Metodo di montaggio / Método de montagem /	Montaje en pared / Montaggio a muro / Sí, seleccionable / Wandmontage / Montage mura / Montagem na parede		
Maximum Overall Dimensions / Dimensioni massime di ingombro / Dimensiones máximas totales / Maximale Gesamtabmessungen / Dimensions hors tout maximales / Dimensões totais máximas	193.9 x 151.2 x 64 mm (7.63 x 5.95 x 2.52 in.)		
Serial Communication / Comunicazione Seriale / Comunicación serie / Serielle Kommunikation / Communication série / Comunicação de série	Modbus RS485 isolated slaves		
Digital output 1 SPDT / Uscita digitale 1 SPDT / Salida digital 1 SPDT / Digitalausgang 1 SPDT / Sortie numérique 1 SPDT / Saída digital 1 SPDT /	Alarm - relay 1 A / 24 Vac/dc, resistive load		
Digital output 2 SPDT / Uscita digitale 2 SPDT / Salida digital 2 SPDT / Digitalausgang 2 SPDT / Sortie numérique 2 SPDT / Saída digital 2 SPDT /	Warning/FAULT - relay 1 A / 24 Vac/dc, resistive load		
Relay failsafe / Relé di sicurezza / Relé de seguridad / Fehlersicheres Relais / Sécurité intégrée à relais / Relé à prova de falhas	Yes, selectable / Sì, selezionabile / Sí, seleccionable / Ja, einstellbar / Oui, sélectionnable / Sim, selecionável /		
Buzzer / Buzzer / Zumbador / Summer / Alarme sonore / Besouro	Yes / Sì / Sí / Ja / Oui / Sim		
Hysteresis / Isteresi / Histéresis / Hysterese / Hystérésis / Histerese	± 10% of the threshold value / ± 10% del valore di soglia / ± 10 % del valor de umbral / ± 10% des Schwellenwerts / ± 10% de la valeur seuil / ± 10% do valor limite		
Selectable alarm delay / Delay selezionabile / Retardo de alarma seleccionable / Einstellbare Alarmverzögerung / Retard d'alarme sélectionnable / Atraso do alarme selecionável /	20 min; 1-minute steps, selectable via Modbus register/app/Service Wheel 20 min; incrementi di 1 minuto, selezionabili tramite registro Modbus/app/Service Wheel 20 min; intervalos de 1 minuto, seleccionables a través del registro Modbus/app/rueda de servicio 20 min; 1-Minuten-Schritte, per Modbus Register/App/Service-Wheel einstellbar 20 min; pas de 1 minute, sélectionnable via le registre Modbus/l'application/la roue de service Passos de 1 minuto e 20 min, selecionáveis através do registo Modbus/app/Roda de serviço		
Power supply / Alimentazione / Alimentación / Versorgung / Alimentation / Alimentação	24 Vac/dc ±20% 50/60 Hz		
Power draw / Potenza assorbita / Potencia consumida / Leistungsaufnahme / Puissance absorbée / Potência absorvida	5 W		
Sensing element / Elemento sensibile / Elemento sensor / Fühlerelement / Élément détecteur / Elemento de deteção	Pre-calibrated (also available as a spare part) with certificate Pre-calibrato (disponibile anche come pezzo di ricambio) con certificato Precalibrado (también disponible como pieza de repuesto) con certificado Vorkalibriert (auch als Ersatzteil verfügbar) mit Zertifikat Pré-calibré (également disponible en pièce de rechange) avec certificat Pré-calibrado (também disponível como peça sobresselente) com certificado		
Remote cable length / Lunghezza cavo remoto / Longitud de cable remoto / Entfernte Kabellänge / Longueur du câble à distance / Comprimento do cabo remoto	5 m		
Ambient operating conditions / Conditions opérationnelles ambiantes / Betriebsumgebungsbedingungen / Condiciones ambientales operativas / Condizioni operative ambientali / Condições operativas ambientais	-40 ... 50 °C (-40 ... 122 °F) 5 ... 90 % (1) DONGLE MODELS -20 ... 50 °C (-4 ... 122 °F) 5 ... 90 % (1)		
Transportation and storage conditions / Conditions de transport et de stockage / Transport- und Lagerbedingungen / Condiciones de transporte y almacenamiento / Condizioni di trasporto e immagazzinamento / Condições de transporte e armazenamento	-40 ... 50 °C (-40 ... 122 °F) 5 ... 90 % (1) DONGLE MODELS -25 ... 50 °C (-13 ... 122 °F) 5 ... 90 % (1)		
Operating altitude / Altitudine di funzionamento / Altitud de funcionamiento / Einsatzhöhe / Altitude de fonctionnement / Altitude operacional /	0...2,000 m (0...6,560 ft)		
Storage altitude / Altitudine di immagazzinamento / Altitud de almacenamiento / Lagerhöhe / Altitude de stockage / Altitude de armazenamento /	0...3,000 m (0...9,842 ft)		
Operating Position / Posizione di funzionamento / Posición de funcionamiento / Betriebsposition / Position de fonctionnement / Posição operacional /	Intended for vertical mounting with the sensor at the bottom / Previsto per il montaggio verticale con il sensore in basso / Prevista para montaje vertical con el sensor en la parte inferior / Für vertikale Montage mit Fühler unten vorgesehen / Prévu pour un montage vertical avec le capteur en bas / Destinado a montagem vertical com o sensor no fundo		
	Semiconductor version	Electrochemical version	Infrared version (CO2)
Typical operating range / Range di funzionamento tipico / Rango de funcionamiento típico / Typischer Betriebsbereich / Plage de fonctionnement typique / Gama operacional típica /	1,000 ppm 4,000 ppm	100 ppm 1,000 ppm 5,000 ppm	10,000 ppm
Accuracy / Accuratezza / Precisión / Genauigkeit / Précision / Precisão /	<-10%/+15%	±5%	±5%
Start-up Time / Ora di attivazione / Tiempo de arranque / Anlaufzeit / Temps de démarrage / Tempo de arranque /	5 minutes	5 minutes	2 minutes
Sensor Working Life / Tempo di vita del sensore / Vida útil del sensor / Fühlerlebensdauer / Durée de vie utile du capteur / Vida útil do sensor /	5 Years	2 Years	7 Years
Storage Position / Posizione di stoccaggio / Posición de almacenamiento / Lagerposition / Position de stockage / Posição de armazenamento /	Any / Qualsiasi / Cualquiera / Jede / N'importe laquelle / Qualquer		
*Reference conditions at 25°C 50% RH atmospheric pressure 101.3 kPa ** The device is intended to be supplied from an isolated Limited Energy Source per UL61010-1, 3rd edition cl. 9.4 or Limited Power Source per UL60950-1 or Class 2 per NEC			
(1) Non condensing / Senza condensa / Sin condensación / Nicht kondensierend / Sans condensation / Sem condensação			
SUPPORT AND CONTACT INFORMATION			
T: +39 0437 986 111 T: +39 0437 166 0000 (Italy) T: +39 0437 986 200 (other countries) E: saleseliwell@se.com Technical helpline: +39 0437 986 300 E: techsuppeliwell@se.com www.eliwell.com			
MADE IN SWEDEN			