

RTD 600 /V DOMINO ZERO

Dispositivi per il controllo di banchi remoti e celle frigorifere con gestione di valvole di espansione elettronica pulse

Manuale Utente

11/2022

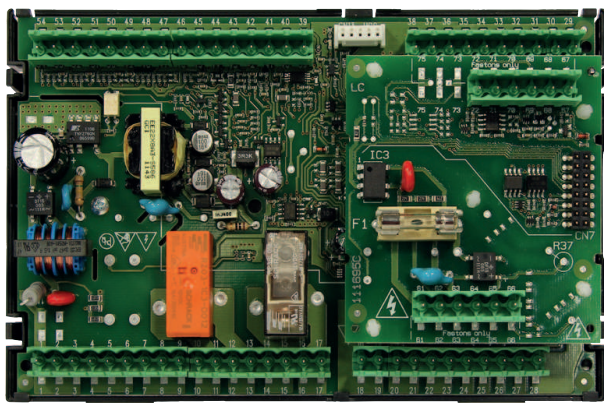

Informazioni di carattere legale

Il marchio Schneider Electric e qualsiasi altro marchio registrato di Schneider Electric SE e delle sue consociate citati nella presente guida sono di proprietà di Schneider Electric SE o delle sue consociate. Tutti gli altri marchi possono essere marchi registrati dei rispettivi proprietari.

La presente guida e il relativo contenuto sono protetti dalle leggi vigenti sul copyright e vengono forniti esclusivamente a titolo informativo. Si fa divieto di riprodurre o trasmettere la presente guida o parte di essa, in qualsiasi formato e con qualsiasi metodo (elettronico, meccanico, fotocopia, registrazione, o in altro modo), per qualsiasi scopo, senza previa autorizzazione scritta di Schneider Electric.

Schneider Electric non concede alcun diritto o licenza per uso commerciale della guida e del relativo contenuto, a eccezione di una licenza personale e non esclusiva per consultarli "così come sono". I prodotti e le apparecchiature di Schneider Electric devono essere installati, utilizzati, posti in assistenza e in manutenzione esclusivamente da personale qualificato.

Considerato che le normative, le specifiche e i progetti possono variare di volta in volta, le informazioni contenute nella presente guida possono essere soggette a modifica senza alcun preavviso.

Nella misura in cui sia consentito dalla legge vigente, Schneider Electric e le sue consociate non si assumono alcuna responsabilità od obbligo per eventuali errori od omissioni nel contenuto informativo del presente materiale, o per le conseguenze risultanti dall'uso delle informazioni ivi contenute.

Come parte di un gruppo di aziende responsabili e inclusive, stiamo aggiornando le nostre pubblicazioni che contengono una terminologia non inclusiva. Fino a quando non avremo completato questo processo, tuttavia, i contenuti potrebbero ancora riportare terminologia standard dell'industria che potrebbe essere considerata inappropriata dai nostri clienti.

© 2022 Eliwell. Tutti i diritti riservati.



Informazioni sulla sicurezza	8
Informazioni su...	11
Panoramica della gamma	14
Introduzione	15
Contenuto della Confezione	15
Modelli	16
Caratteristiche Principali	16
Componenti Principali	18
Accessori	19
Lista Valvole	20
Configurazioni Preliminari	21
Introduzione	22
Applicazioni disponibili	23
Applicazione AP1	24
Applicazione AP2	25
Applicazione AP3	26
Applicazione AP4	27
Applicazione AP5	28
Applicazione AP6	29
Applicazione AP7	30
Applicazione AP8	31
Montaggio meccanico	32
Prima di iniziare	33
Scollegamento dell'alimentazione	33
Considerazioni relative alla programmazione	33
Ambiente di funzionamento	34
Considerazioni relative all'installazione	34
Installazione	35
Connessioni elettriche	37
Prassi ottimali di cablaggio	38
Linee guida per il cablaggio	39
Connessioni seriali	44
Connettori	45
Schemi di connessione	47
Caratteristiche tecniche	51
Introduzione	52
Caratteristiche ambientali ed elettriche	52
Caratteristiche ingressi	53
Caratteristiche uscite	54
Seriali	54
Alimentazione	55
Alimentazione ausiliaria EEV	55
Interfaccia utente e uso	56
Terminale KDEPlus	57

Terminale KDWPlus	58
Terminale KDT (Verticale e Orizzontale)	60
Terminale KDX	62
Connessione dispositivo con terminale e/o visualizzatore echo	64
Usare il dispositivo	66
Menu "Stato Macchina"	69
Menu "Programmazione"	70
Impostare e calibrare le sonde	71
Impostare la visualizzazione a display	72
Connessione tramite protocollo Televis	74
Funzioni	75
MFK (Multi Function Key)	76
UNICARD	76
Copia parametri (UNICARD/MFK)	77
Boot Loader Firmware	78
Terminale condiviso su Link2	78
Valvola di Espansione Elettronica (EEV)	79
Introduzione	80
Elenco valvole	81
Tipologia valvola	82
Tipologia refrigerante	83
Trasduttore di pressione locale (4...20 mA)	84
Trasduttore raziometrico locale	84
Trasduttore di pressione/raziometrico condiviso via Link2	85
Trasduttore raziometrico condiviso via hardware	86
Sonda di saturazione di backup da remoto	86
Sonda di surriscaldamento	86
Fusibile di Protezione	87
Parametri di regolazione della valvola	89
Descrizione driver EEV	90
Gestione manuale EEV	91
Regolazioni driver EEV	92
RTD DOMINO ZERO Tuning	94
Rete Locale	98
Introduzione	99
Gateway di supervisione	99
Condivisione sonda di temperatura	100
Sbrinamento Sincronizzato	101
Sbrinamento Simultaneo	102
Sbrinamento Sequenziale	104
Visualizzazione condivisa su Link2	106
Condivisione valore setpoint	106
Condivisione comandi	107
Condivisione del buzzer e del comando di tacitazione allarme	107
Sbrinamento	108
Sbrinamento/Sgocciolamento	109
Funzionamento display e allarmi	110

Sbrinamento Automatico	111
Sbrinamento Manuale	112
Sbrinamento RTC	114
Sbrinamento a resistenze elettriche	116
Sbrinamento a inversione	118
Sbrinamento a gas caldo per sistemi plug-in	120
Sbrinamento a gas caldo per sistemi con gruppo remotizzato	121
Sbrinamento a resistenze elettriche modulanti: Smart Defrost	122
Sbrinamento con doppio evaporatore	123
Regolatori	124
Regolazione	125
Regolazione a Singolo Termostato (rE=0)	126
Regolazione a Doppio Termostato "serie" (rE=1)	127
Regolazione a Doppio Termostato "parallelo" (rE=2)	128
Due regolatori Indipendenti per scopi generici (rE=4)	129
Modulazione Continua (rE=5 o 6)	130
Compressore	131
Ventole Evaporatore	135
Ventole Modulate	141
Ventole Condensatore	144
Preriscaldamento	145
Risparmio Energetico	146
Ciclo abbattimento di temperatura (DCC)	147
Resistenze anticondensa (Frame Heater)	149
Uscita Ausiliaria (AUX)	152
Uscita Ausiliaria (Luce)	153
Gestione porta / Allarme esterno	154
Stand-by	156
Soft Start	157
Pump down (Pump out)	158
Riscaldatore olio compressore	159
Funzione pulizia del banco (Cleaning Function)	160
Esempi Pratici	161
Aspirazione flottante per surriscaldamento positivo (≥ 4 K)	162
Aspirazione flottante con basso surriscaldamento (~ 0 K)	163
Diagnostica	165
Allarmi e segnalazioni	166
Allarme sonde	169
Allarme di minima e massima temperatura	170
Allarme sbrinamento terminato per time out	172
Allarme esterno	173
Allarme porta aperta	174
Parametri	175
Parametri utente RTD 600 /V	176
Parametri installatore RTD 600 /V	188
Funzioni e risorse Modbus MSK 756	215
Impostazione parametri tramite Modbus	216

Contenuti tabelle Modbus	217
Tabella Parametri Modbus	219
Tabella Visibilità Cartelle	324
Tabella Risorse Modbus	328

Informazioni sulla sicurezza



Informazioni importanti

Leggere attentamente le presenti istruzioni ed esaminare visivamente l'apparecchiatura per acquisire dimestichezza con il dispositivo prima dell'installazione e/o della messa in funzione o prima di effettuarne la manutenzione. I seguenti messaggi speciali possono comparire ovunque nella presente documentazione o sull'apparecchiatura per informare su potenziali pericoli o richiamare l'attenzione su informazioni che chiarificano o semplificano una procedura.



L'aggiunta di questo simbolo a un'etichetta di sicurezza di segnalazione di "Pericolo" o "Avvertimento" indica che esiste un pericolo di natura elettrica che sarà causa di lesioni personali in caso di mancata osservanza delle istruzioni.



Questo è il simbolo di allarme di sicurezza. Si utilizza per avvisare l'utente di potenziali pericoli di lesioni personali. Rispettare tutti i messaggi di sicurezza che seguono questo simbolo al fine di evitare possibili infortuni con esiti anche fatali.

PERICOLO

PERICOLO indica una situazione pericolosa che, se non evitata, **avrà conseguenze** fatali o provocherà gravi infortuni.

AVVERTIMENTO

AVVERTIMENTO indica una situazione pericolosa che, se non evitata, **potrebbe avere conseguenze** fatali o provocare gravi infortuni.

ATTENZIONE

ATTENZIONE indica una situazione potenzialmente pericolosa che, se non evitata, **potrebbe provocare** infortuni di lieve o moderata entità.

AVVISO

AVVISO si utilizza per fare riferimento a prassi non connesse con lesioni fisiche.

Nota bene

Le apparecchiature elettriche devono essere installate, usate e riparate solo da personale qualificato. Schneider Electric e Eliwell non si assumono responsabilità per qualunque conseguenza derivante dall'uso di questo materiale. Una persona qualificata è una persona che ha le competenze e le conoscenze relative alla struttura e al funzionamento delle apparecchiature elettriche e alla loro installazione e ha ricevuto una formazione concernente la sicurezza atta a riconoscere ed evitare i pericoli implicati.

Qualificazione del personale

Solo personale con idonea formazione e con profonda conoscenza e comprensione del contenuto del presente manuale e di ogni altra documentazione sul prodotto pertinente è autorizzato a lavorare sul e con il presente prodotto. L'addetto qualificato deve essere in grado di individuare eventuali pericoli che possono derivare dalla parametrizzazione, dalla modifica dei valori dei parametri e in generale dall'impiego di apparecchiature meccaniche, elettriche ed elettroniche. Inoltre, deve avere familiarità con le normative, le disposizioni e i regolamenti antinfortunistici, che deve rispettare mentre progetta e implementa il sistema.

Impiego consentito

Questo dispositivo è progettato per il controllo di banchi remoti e celle frigorifere con valvola di espansione elettronica (EEV) pulse in configurazione a evaporatore singolo o doppio.

Il dispositivo deve essere installato e usato secondo le istruzioni fornite e, in particolare, in condizioni normali, non dovranno essere accessibili parti a tensione pericolosa.

Il dispositivo deve essere adeguatamente protetto dall'acqua e dalla polvere. L'accessibilità alle parti del prodotto diverse dal suo frontale, dovrà essere preclusa mediante l'uso di un meccanismo di bloccaggio a chiave o di utensili.

Il dispositivo è idoneo ad essere incorporato in un apparecchio per uso commerciale e/o simile nell'ambito della refrigerazione ed è stato verificato sulla base delle norme armonizzate europee di riferimento.

Utilizzare il prodotto solo con cavi e accessori specificati. Utilizzare solo accessori e ricambi originali.

Impiego non consentito

Qualsiasi uso diverso da quello indicato nel precedente paragrafo "Impiego consentito" è rigorosamente vietato.

I contatti dei relè forniti sono di tipo elettromeccanico e soggetti a usura. I dispositivi di protezione di sicurezza funzionale, specificati nelle norme internazionali o locali, devono essere installati esternamente a questo dispositivo.

Responsabilità e rischi residui

La responsabilità di Schneider Electric e Eliwell è limitata all'uso corretto e professionale del prodotto secondo le direttive contenute nel presente e negli altri documenti di supporto, e non è estesa a eventuali danni causati da quanto segue (in via esemplificativa ma non esaustiva):

- installazione/uso diversi da quelli previsti e, in particolare, difformi dalle prescrizioni di sicurezza previste dalle normative vigenti nel paese di installazione del prodotto e/o date con il presente manuale;
- uso su apparecchi che non garantiscono adeguata protezione contro la scossa elettrica, l'acqua e la polvere nelle condizioni di montaggio realizzate;
- uso su apparecchi che permettono l'accesso a parti pericolose senza l'uso di utensili e/o perché sprovvisti di un meccanismo di bloccaggio a chiave;
- manomissione e/o alterazione del prodotto;
- installazione/uso in apparecchi non conformi alle normative vigenti nel paese di installazione del prodotto.

Smaltimento



L'apparecchiatura (o il prodotto) deve essere oggetto di raccolta separata in conformità alle vigenti normative locali in materia di smaltimento dei rifiuti.

Informazioni su...

Scopo del documento

Il presente documento descrive i dispositivi **RTD 600 /V** per il controllo di banchi remoti e celle frigorifere con gestione di valvole di espansione elettronica (EEV) pulse ad evaporatore singolo o doppio, incluse le informazioni relative a installazione e cablaggio.

Utilizzare il presente documento per:

- Installare e utilizzare il proprio dispositivo
- Acquisire dimestichezza con le funzioni del dispositivo

Nota: leggere attentamente il presente documento e i documenti ad esso correlati prima di installare, porre in funzione o sottoporre a manutenzione il dispositivo.

Nota sulla validità

Le caratteristiche tecniche dei dispositivi descritti nel presente documento sono consultabili anche online.

Per accedere alle informazioni online, visitare la pagina web Eliwell: www.eliwell.com.

Documenti correlati

Titolo della pubblicazione	Codice del documento di riferimento
Foglio Tecnico RTD 600 /V DOMINO ZERO	9IS24739 (EN-IT)

È possibile scaricare queste pubblicazioni tecniche e altre informazioni tecniche dal nostro sito web all'indirizzo www.eliwell.com

Informazioni relative al prodotto

PERICOLO

RISCHIO DI SHOCK ELETTRICO, ESPLOSIONE, INCENDIO O ARCO ELETTRICO

- Mettere fuori tensione tutte le apparecchiature, inclusi i dispositivi collegati, prima di rimuovere qualunque coperchio o sportello, o prima di installare/disinstallare accessori, hardware, cavi o fili.
- Per verificare che il sistema sia fuori tensione, usare sempre un voltmetro correttamente tarato al valore nominale della tensione.
- Prima di rimettere il dispositivo sotto tensione rimontare e fissare tutti i coperchi, i componenti hardware e i cavi.
- Per tutti i dispositivi che lo prevedono, verificare la presenza di un buon collegamento di terra.
- Utilizzare questo dispositivo e tutti i prodotti collegati solo alla tensione specificata.
- Qualora sussista il rischio di danni al personale e/o alle apparecchiature, utilizzare gli interblocchi di sicurezza necessari.
- Installare e utilizzare questa apparecchiatura in un cabinet di classe appropriata per l'ambiente di destinazione e protetto da un meccanismo di blocco a chiave o con appositi strumenti.
- Non utilizzare questa apparecchiatura per funzioni critiche per la sicurezza.
- Non smontare, riparare o modificare l'apparecchiatura.
- Non collegare il dispositivo direttamente alla tensione di linea, salvo dove espressamente indicato.

Il mancato rispetto di queste istruzioni provocherà morte o gravi infortuni.

PERICOLO

UN CABLAGGIO ALLENTATO PROVOCA SHOCK ELETTRICO E/O INCENDIO

- Serrare le connessioni in conformità con le specifiche tecniche relative alle coppie di serraggio e verificarne il corretto cablaggio.
- Non inserire più di un cavo per connettore della morsettiera, a meno che non si utilizzino le estremità dei cavi (capicorda).

Il mancato rispetto di queste istruzioni provocherà morte o gravi infortuni.

AVVERTIMENTO

RISCHIO DI SURRISCALDAMENTO E/O INCENDIO

- Non utilizzare con carichi differenti da quelli indicati nei dati tecnici.
- Non superare la corrente massima consentita; in caso di carichi superiori usare un contattore di adatta potenza.
- Assicurarsi che l'applicazione non sia stata progettata con le uscite dello strumento collegate direttamente a strumenti che generano un carico capacitivo attivato frequentemente (1).
- Linee d'alimentazione e connessioni d'uscita devono essere opportunamente cablate e protette a mezzo di fusibili quando richiesto da requisiti normativi nazionali e locali.
- Connettere le uscite relè, compreso il polo comune, utilizzando conduttori di sezione almeno pari a 2,0 mm² (AWG 14), con valore di temperatura nominale di almeno 80 °C (176 °F).

Il mancato rispetto di queste istruzioni può provocare morte, gravi infortuni o danni alle apparecchiature.

(1) Anche se l'applicazione non connette al relè un carico capacitivo attivato frequentemente, i carichi capacitivi riducono la vita di ogni relè elettromeccanico e l'installazione di un contattore o di un relè esterno, dimensionato e mantenuto in accordo alle dimensioni e caratteristiche del carico capacitivo, aiuta a minimizzare le conseguenze della degradazione del relè.

AVVERTIMENTO

PERDITA DI CONTROLLO

- Il progettista di un impianto deve considerare le potenziali modalità di guasto dei circuiti di controllo e, per talune funzioni di controllo critiche, prevedere un mezzo per raggiungere una condizione di sicurezza durante e dopo il guasto di un circuito. Esempi di funzioni di controllo critiche sono l'arresto di emergenza e l'arresto di fine corsa, l'interruzione di alimentazione e il riavvio.
- Per le funzioni di controllo critiche devono essere previsti circuiti di controllo separati e ridondanti.
- I circuiti di controllo del sistema possono includere collegamenti di comunicazione. Occorre tenere conto delle implicazioni dei ritardi di trasmissione o dei guasti del collegamento imprevisti.
- Attenersi a tutte le norme per la prevenzione degli infortuni e alle direttive di sicurezza locali vigenti.
- Ogni implementazione di questa apparecchiatura deve essere collaudata singolarmente e in modo esaustivo per verificarne il corretto funzionamento prima della messa in servizio.

Il mancato rispetto di queste istruzioni può provocare morte, gravi infortuni o danni alle apparecchiature.

⚠ AVVERTIMENTO
<p>FUNZIONAMENTO ANOMALO DELL'APPARECCHIATURA</p> <ul style="list-style-type: none"> • Usare cavi schermati per tutti i segnali di I/O analogici e di comunicazione. • Collegare a massa gli schermi dei cavi per tutti i segnali di I/O analogici e di comunicazione in un unico punto (1). • I cavi di segnale (sonde, ingressi digitali, comunicazione, e relative alimentazioni) devono essere instradati separatamente dai cavi di potenza e di alimentazione del dispositivo. • Ridurre il più possibile la lunghezza di fili e cavi ed evitare di avvolgerli intorno a parti collegate elettricamente. <p>Il mancato rispetto di queste istruzioni può provocare morte, gravi infortuni o danni alle apparecchiature.</p>

(1) Il collegamento a terra in più punti è ammissibile se i collegamenti vengono effettuati a un piano di terra equipotenziale di dimensioni tali da evitare danni alla schermatura del cavo in caso di correnti di corto circuito del sistema di alimentazione.

Quando si maneggia l'apparecchiatura occorre fare attenzione ad evitare danni dovuti a scariche elettrostatiche. In particolare i connettori scoperti sono estremamente vulnerabili alle scariche elettrostatiche.

⚠ AVVERTIMENTO
<p>FUNZIONAMENTO ANOMALO DELL'APPARECCHIATURA DOVUTO A DANNI PROVOCATI DA SCARICHE ELETTROSTATICHE</p> <ul style="list-style-type: none"> • Conservare l'apparecchiatura nell'imballo di protezione fino a quando non si è pronti per l'installazione. • Il dispositivo deve essere installato solo in armadi omologati e/o in punti che impediscano l'accesso non autorizzato e offrano protezione contro le scariche elettrostatiche. • Quando si maneggiano apparecchiature sensibili, usare un dispositivo di protezione dalle scariche elettrostatiche collegato a una messa a terra. • Prima di maneggiare l'apparecchiatura, scaricare sempre l'elettricità statica dal corpo toccando una superficie messa a terra o un tappetino antistatico omologato. <p>Il mancato rispetto di queste istruzioni può provocare morte, gravi infortuni o danni alle apparecchiature.</p>

La procedura di caricamento di una delle applicazioni predefinite, ripristina i valori originari di fabbrica, cioè i default riportati nella tabella parametri, tranne i parametri che non sono presenti all'interno delle applicazioni predefinite **AP1...AP8** che mantengono il valore impostato precedentemente. Questi valori, se non modificati, potrebbero non essere appropriati e potrebbero di conseguenza richiedere di essere modificati.

AVVISO
<p>APPARECCHIATURA NON FUNZIONANTE</p> <p>Verificare i parametri dopo il caricamento di una applicazione predefinita.</p> <p>Il mancato rispetto di queste istruzioni può provocare danni alle apparecchiature.</p>

Gas refrigeranti infiammabili

Questa apparecchiatura è stata progettata per funzionare al di fuori di qualsiasi area pericolosa e sono escluse le applicazioni che generano, o hanno il potenziale per generare, atmosfere pericolose. Installare questa apparecchiatura esclusivamente in zone e applicazioni notoriamente sempre prive di atmosfere pericolose.

⚠ PERICOLO
<p>RISCHIO DI ESPLOSIONE</p> <ul style="list-style-type: none"> • Installare ed utilizzare questa apparecchiatura solo in luoghi non a rischio. • Non installare e utilizzare questa apparecchiatura in applicazioni in grado di generare atmosfere pericolose, come quelle che impiegano refrigeranti infiammabili. <p>Il mancato rispetto di queste istruzioni provocherà morte o gravi infortuni.</p>

Per informazioni sull'utilizzo di apparecchiature di controllo in applicazioni in grado di generare materiali pericolosi, consultare l'ufficio normative o l'ente di certificazione locale, regionale o nazionale.

Panoramica della gamma

Contenuti

Questa sezione include i seguenti argomenti:

Introduzione	15
Contenuto della Confezione	15
Modelli	16
Caratteristiche Principali	16
Componenti Principali	18
Accessori	19
Lista Valvole	20

Introduzione

Descrizione Generale

La famiglia **RTD 600 /V** è composta da dispositivi per il controllo di banchi remoti e celle frigorifere con gestione di valvole di espansione elettronica (EEV) pulse ad evaporatore singolo o doppio.

I dispositivi sono disponibili nella versione con montaggio su guida DIN.

Ogni dispositivo ha 8 Applicazioni predefinite **AP1...AP8** che pre-configurano il dispositivo per lavorare con 8 situazioni reali di utilizzo, riducendo i tempi di installazione e richiedendo solo modifiche puntuali dei parametri.

Caratteristiche Principali

Le caratteristiche principali sono le seguenti:

- Regolazione surriscaldamento evaporatore mediante un driver integrato
- 2 regolatori ON/OFF per CALDO/FREDDO
- Sbrinamento singolo & doppio evaporatore (resistenze, ciclo di inversione, gas caldo)
- Ventole evaporatore
- Resistenze anticondensa (Frame Heater)
- AUX
- Luce
- Micro porta
- ON /OFF
- Ciclo abbattimento (Deep Cooling)
- Setpoint dinamico
- Giorno (Day) / Notte (Night)
- Diagnostica
- Applicazioni predefinite
- Ingressi/Uscite configurabili
- Rete locale Link2
- Protocollo di comunicazione Modbus via RS485
- Compatibilità con il Device Manager (DM)
- Compatibilità con UNICARD e Multi Function Key (MFK)

Nel presente manuale, le fotografie e i disegni servono a mostrare il dispositivo (e altri dispositivi Eliwell) e hanno scopo puramente illustrativo. Le relative dimensioni e proporzioni potrebbero non corrispondere alle dimensioni reali né a grandezza naturale né in scala. Inoltre, tutti gli schemi di cablaggio o elettrici devono essere considerati come rappresentazioni semplificate che potrebbero non corrispondere alla realtà.

Contenuto della Confezione

La figura sotto mostra il contenuto della confezione:

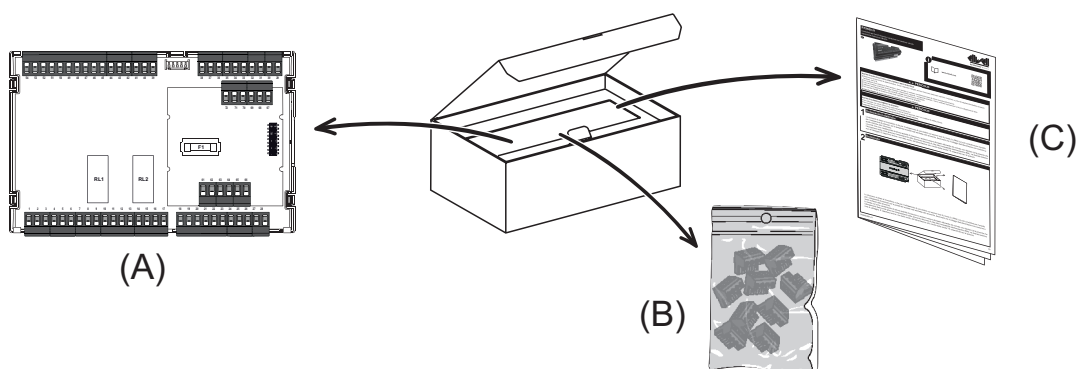

All'interno della confezione sono presenti:

Etichetta	Descrizione
A	Dispositivo
B	KIT morsetti a vite sconnettibili
C	Foglio istruzioni

Modelli

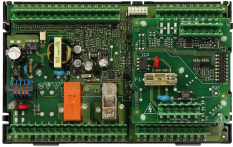
Immagine	Descrizione
	RTD 600 /V DOMINO ZERO

Caratteristiche Principali

I dispositivi sono disponibili nella versione con montaggio su guida DIN.

La figura sotto mostra un esempio di connessione del dispositivo:

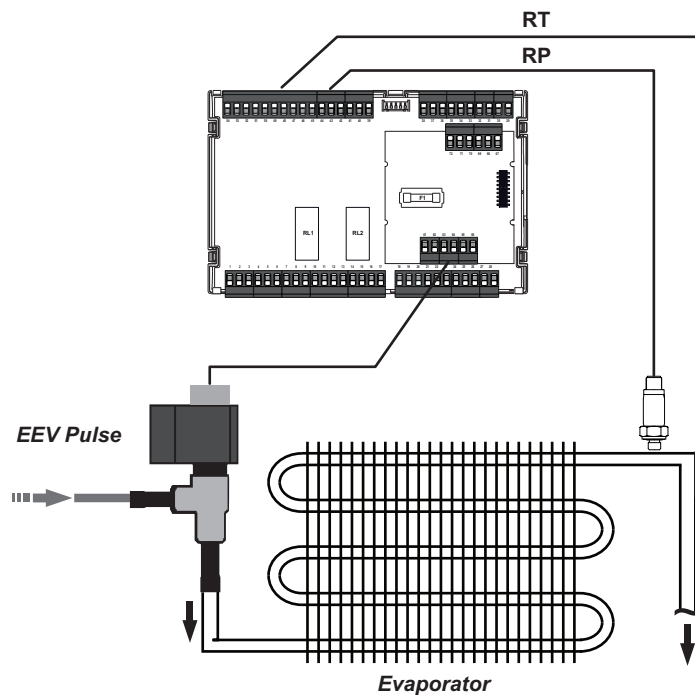

Legenda: RT = Temperatura uscita evaporatore; RP = Pressione di evaporazione; **EEV Pulse** = Valvola Pulse; **Evaporator** = Evaporatore.

L'offerta del dispositivo è composta da una scheda base e una superiore:

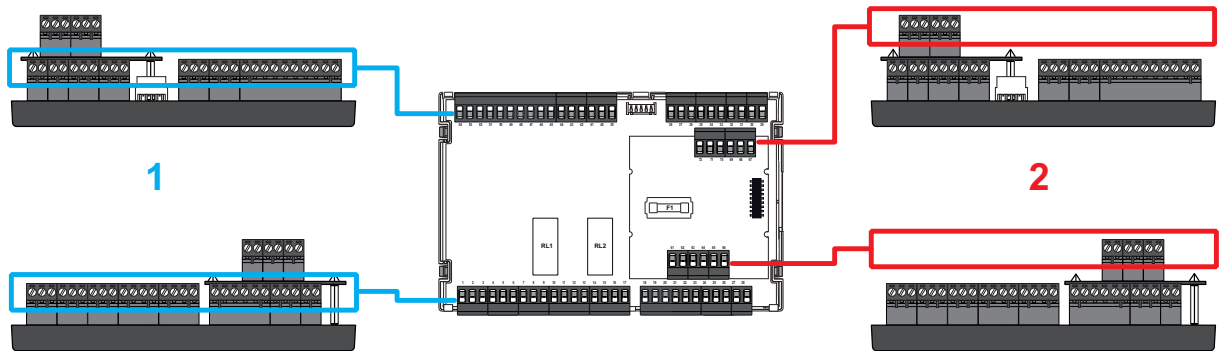

Legenda: 1 = Scheda Base; 2 = Scheda Superiore.

La tabella seguente mostra le caratteristiche principali del dispositivo:

Caratteristica	Descrizione
Alimentazione	SMPS 100...240 Vac ($\pm 10\%$) 50/60 Hz
Tipo di ingressi	<ul style="list-style-type: none"> • 5 ingressi NTC/PTC/Pt1000/DI configurabili (Pb1...Pb5) • 1 ingresso 4...20 mA / DI configurabile (Pb6) • 1 ingresso raziometrico / DI configurabile (Pb7) • 1 ingresso digitale multifunzione libero da tensione (DI)
Tipo di uscite	<ul style="list-style-type: none"> • 5 uscite digitali a relè • 1 uscita multifunzione OC (Open Collector) • 1 uscita multifunzione DAC (0...10 Vdc / 4...20 mA) • 1 uscita driver EEV pulse su relè SSR con corrente massima di 300 mA
Display	NO
Calotta	NO
Porte comunicazione	<ul style="list-style-type: none"> • 1 TTL per collegamento UNICARD / Device Manager (via DMI) / Multi Function Key (lunghezza massima 3 m / 9.84 ft.) • 1 seriale RS485 opto-isolata per supervisione • 1 seriale per collegamento rete Link2 locale • 1 seriale per collegamento terminale (KDEPlus, KDWPlus, KDT o KDX) o visualizzatore (ECPlus)

Componenti Principali

I componenti principali del dispositivo sono:

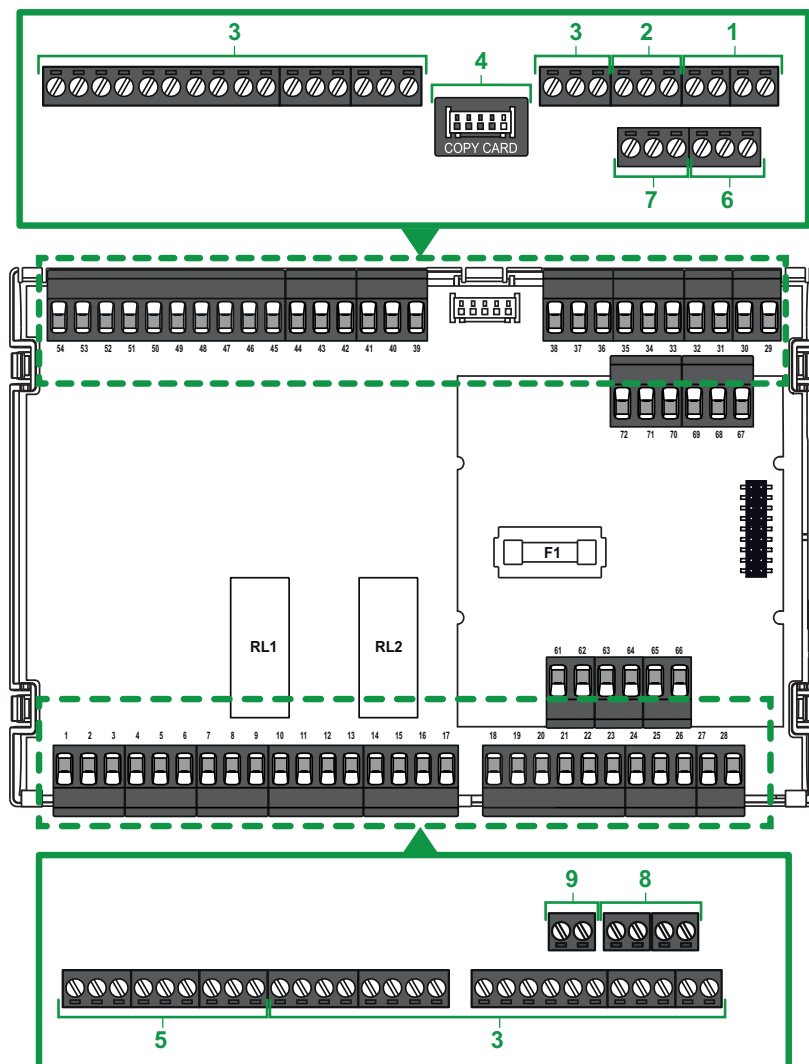

NOTA: nella figura il dispositivo presenta i morsetti a vite sconnettibili montati.

Label	Descrizione	Posizione	Per ulteriori informazioni fare riferimento a:
1	Link2	Scheda Base	Connessioni seriali e Seriali
2	Terminale	Scheda Base	Seriali
3	Ingressi/Uscite	Scheda Base	Schemi di connessione scheda base
4	TTL	Scheda Base	Seriali
5	Alimentazione	Scheda Base	Alimentazione
6	Porta RS485-1	Scheda Superiore	Connessioni seriali e Seriali
7	Porta RS485-2	Scheda Superiore	Connessioni seriali e Seriali
8	Alimentazione valvola EEV pulse	Scheda Superiore	Alimentazione EEV pulse
9	Uscita EEV Pulse	Scheda Superiore	Schema di connessione della scheda superiore

Accessori

PERICOLO

RISCHIO DI SHOCK ELETTRICO, INCENDIO O ARCO ELETTRICO

Collegare allo strumento solamente accessori compatibili.

Il mancato rispetto di queste istruzioni provocherà morte o gravi infortuni.

Contattare un rappresentante Eliwell per maggiori informazioni sugli accessori utilizzabili.

Accessorio	Descrizione
	KDX 500/5000
	KDEPlus
	KDWPlus
	KDT Verticale
	KDT Orizzontale
	ECPlus
	Multi Function Key (MFK)
	UNICARD USB/TTL CAVO PROLUNGA USB-A/A ALIMENTATORE DA RETE USB
	NTC, PTC, Pt1000

Accessorio	Descrizione
A cylindrical metal pressure transducer with a threaded end and a smaller diameter section.	TRASDUTTORE DI PRESSIONE (EWPA)
A black and silver ratio transducer with a nozzle-like tip and a threaded base.	TRASDUTTORE RAZIOMETRICO (EWPA)
A brass and black electronic expansion valve with a solenoid coil and a copper tube.	Valvole di espansione elettronica (EEV) pulse PXV (con orifici da 0,5 a 2,7 mm)

Lista Valvole

Di seguito l'elenco delle valvole di espansione elettronica (EEV) compatibili con il dispositivo:

⚠ AVVERTIMENTO
FUNZIONAMENTO ANOMALO DELL'APPARECCHIATURA
Prima di utilizzare la valvola verificare i parametri e i dati forniti dal produttore della valvola.
Il mancato rispetto di queste istruzioni può provocare morte, gravi infortuni o danni alle apparecchiature.

Le valvole seguenti sono **COMPATIBILI** con il dispositivo:

Produttore	Valvola	Note
Eliwell by Schneider Electric	PXV	Orifici da 0,5 a 2,7 mm

Configurazioni Preliminari

Contenuti

Questa sezione include i seguenti argomenti:

Introduzione	22
Applicazioni disponibili	23
Applicazione AP1	24
Applicazione AP2	25
Applicazione AP3	26
Applicazione AP4	27
Applicazione AP5	28
Applicazione AP6	29
Applicazione AP7	30
Applicazione AP8	31

Introduzione

Panoramica

La famiglia **RTD 600 /V** è composta da dispositivi per il controllo di banchi remoti e celle frigorifere con gestione di valvole di espansione elettronica (EEV) pulse ad evaporatore singolo o doppio.

Ogni dispositivo ha 8 Applicazioni predefinite **AP1...AP8** che pre-configurano il dispositivo per lavorare con 8 situazioni reali di utilizzo, riducendo i tempi di installazione e richiedendo solo modifiche puntuali dei parametri.

Applicazioni

La modifica dei parametri di funzionamento del controllore non influisce sui valori delle applicazioni predefinite. Alla prima accensione dello strumento, i parametri di funzionamento sono gli stessi (per valore e visibilità) dell'applicazione **AP1**.

Le applicazioni **AP1...AP8** non sono modificabili da strumento ma unicamente mediante Device Manager, un software scaricabile dal sito www.eliwell.com.

Prima accensione

Una volta conclusi i collegamenti elettrici, è sufficiente alimentare il dispositivo affinché esso funzioni.
Al primo avvio:

1. Selezionare e caricare l'applicazione predefinita **AP1...AP8** che meglio rispecchia l'esigenza applicativa.
2. Verificare e eventualmente modificare puntualmente il valore dei parametri principali del dispositivo per adattare l'applicazione selezionata al proprio sistema.
3. Verificare che non vi siano allarmi attivi (vedere sezione allarmi).

Caricamento Applicazioni Predefinite

La procedura per caricare una delle applicazioni predefinite è:

1. Accendere il terminale collegato al dispositivo tenendo premuto il tasto **SET** fino a quando apparirà la label "AP1".
Nota: Sul terminale **KDT**, entro 30 secondi dall'accensione, premere per almeno 1 secondo un tasto qualsiasi per sbloccare il terminale e poi premere contemporaneamente i tasti **▲** e **▼** fino a quando apparirà la label "AP1".
Nota: Sul terminale **KDX**, entro 30 secondi dall'accensione, premere contemporaneamente i tasti **▲** e **SET** fino a quando apparirà la label "AP1".
2. Scorrere le applicazioni **AP1...AP8** mediante i tasti **▲** e **▼**
3. Confermare la scelta dell'applicazione predefinita mediante il tasto **SET**.
Nota: L'operazione può essere annullata premendo il tasto **⏻** o per time out (15 secondi)
4. Se l'operazione è avvenuta con successo, il display visualizzerà "**YES**", in caso contrario visualizzerà "**Err**"
5. Il dispositivo si riavvierà e tornerà alla visualizzazione principale

La procedura di caricamento di una delle applicazioni predefinite, ripristina i rispettivi valori di default ad eccezione dei parametri non specifici dell'applicazione che mantengono il valore impostato precedentemente. Questi valori, se non modificati, potrebbero non essere appropriati e potrebbero di conseguenza richiedere modifiche.

AVVISO

APPARECCHIATURA NON FUNZIONANTE

Verificare i parametri dopo il caricamento di una applicazione predefinita.

Il mancato rispetto di queste istruzioni può provocare danni alle apparecchiature.

Applicazioni disponibili

Descrizione

Di seguito una breve descrizione delle applicazioni predefinite:

- **AP1:** "BANCHI REFRIGERATI" TN (0 °C / 32 °F) per la conservazione di Latticini, Frutta/Verdura e Surgelati.
- **AP2:** "BANCHI REFRIGERATI" TM (3 °C / 37,4 °F) per la conservazione di Latticini, Frutta/Verdura e Surgelati.
- **AP3:** "BANCHI REFRIGERATI" BT (-18 °C / 0,4 °F) per la conservazione di Surgelati.
- **AP4:** "CELLE" TN (0 °C / 32 °F) per la conservazione di Latticini, Frutta/Verdura e Surgelati.
- **AP5:** "CELLE" TM (3 °C / 37,4 °F) per la conservazione di Latticini, Frutta/Verdura e Surgelati.
- **AP6:** "CELLE" BT (-18 °C / 0,4 °F) per la conservazione di Surgelati.
- **AP7:** "ISOLA ORIZZONTALE" BT (-18 °C / 0,4 °F) per la conservazione di Surgelati.
- **AP8:** "BANCHI VERTICALI COMBINATI" BT (-18 °C / 0,4 °F) per la conservazione di Surgelati.

Riassunto

		AP1	AP2	AP3	AP4	AP5	AP6	AP7	AP8
INGRESSI									
Pb1	NTC	REG1/ (☉)	REG1/ (☉)	REG1/ (☉)	REG1/ (☉)	REG1/ (☉)	REG1/ (☉)	REG1/ (☉)	REG1/ (☉)
Pb2	NTC								REG2/ (☉)
Pb3	NTC	-	-	-	-	-	-	-	
Pb4	NTC	-	-	-	-	-	-	-	-
Pb5	NTC	EEV	EEV	EEV	EEV	EEV	EEV	EEV	EEV
Pb6	4...20 mA	EEV	EEV	EEV	EEV	EEV	EEV	EEV	EEV
Pb7	Raziometrico	-	-	-	-	-	-	-	-
DI	Ingresso Digitale	-	-					-	-
USCITE									
OUT1	Relè								
OUT2	Relè								
OUT3	Relè								
OUT4	Relè								
OUT5	Relè	AUX	AUX	-	-	-	-	-	-
EEV	Uscita	EEV	EEV	EEV	EEV	EEV	EEV	EEV	EEV
A OUT	Uscita	-	-	-	-	-	-	-	-
OC	Uscita	-	-	-	-	-	-	-	-
INGRESSI / USCITE PRESENTI SOLO SUL TERMINALE KDX									
Pb8	4...20 mA	-	-	-	-	-	-	-	-
DI1	Ingresso Digitale	-	-	-	-	-	-	-	-
DI2	Ingresso Digitale	-	-	-	-	-	-	-	-
OUT4	Relè	-	-	-	-	-	-	-	-
OUT5	Relè	-	-	-	-	-	-	-	-

Legenda:

REG1 = Regolatore 1	REG2 = Regolatore 2
EEV = Ingresso o uscita EEV	AUX = Regolatore uscita ausiliaria
(☉) = Regolatore allarme	= Regolatore sbrinamento
= Regolatore compressore	= Regolatore ventole
= Regolatore Microporta	= Regolatore luce

Regolazione

Il Regolatore 1 (**REG1**) si attiverà quando la temperatura supererà il valore $T > SP1 + dF1$ e si disattiverà quando $T < SP1$. Per queste applicazioni, il differenziale di regolazione lavorerà in modo relativo.

Applicazione AP1

Panoramica

L'applicazione è configurata per "BANCHI" TN (0 °C / 32 °F) per la conservazione di Latticini, Frutta/Verdura e Surgelati. La configurazione impostata prevede:

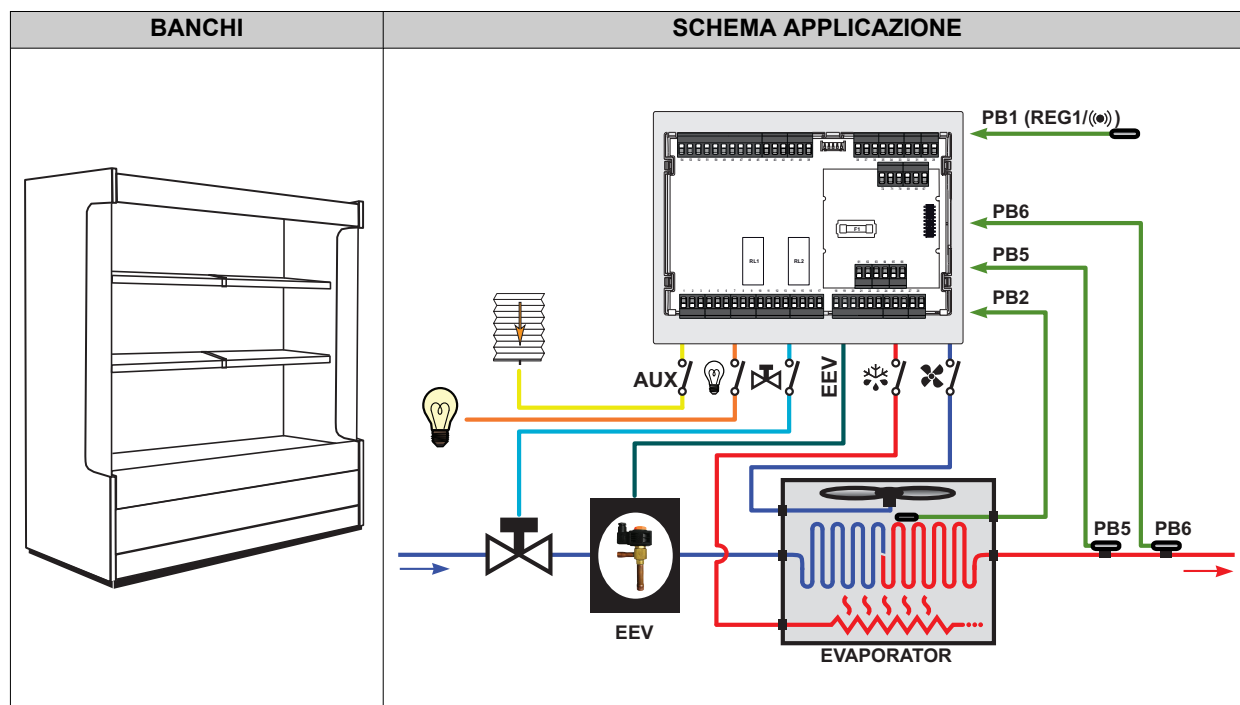

Legenda: REG1 = Regolatore 1; EEV = Valvola di espansione elettronica; Evaporator = Evaporatore.

Dettaglio applicazione

Configurazione Ingressi:

- Ingresso Pb1 = Regolazione 1 / Allarme
- Ingresso Pb2 = Sbrinamento / Ventole evaporatore
- Ingresso Pb3 = Non impostato
- Ingresso Pb4 = Non impostato
- Ingresso Pb5 = Sensore di temperatura valvola EEV
- Ingresso Pb6 = Trasduttore di pressione Valvola EEV
- Ingresso Pb7 = Non impostato
- Ingresso D1 = Non impostato
- Ingresso Pb8 (KDX) = Non impostato
- Ingresso D11 (KDX) = Non impostato
- Ingresso D12 (KDX) = Non impostato

Configurazione Uscite:

- Uscita OUT1 (relè) = Compressore
- Uscita OUT2 (relè) = Ventole evaporatore
- Uscita OUT3 (relè) = Sbrinamento
- Uscita OUT4 (relè) = Luce
- Uscita OUT5 (relè) = AUX
- Uscita EEV = Valvola EEV
- Uscita A OUT = Non impostata
- Uscita OC = Non impostata
- Uscita OUT4 (KDX - relè) = Non impostata
- Uscita OUT5 (KDX - relè) = Non impostata

Applicazione AP2

Panoramica

L'applicazione è configurata per "BANCHI" TM (3 °C / 37,4 °F) per la conservazione di Latticini, Frutta/Verdura e Surgelati. La configurazione impostata prevede:

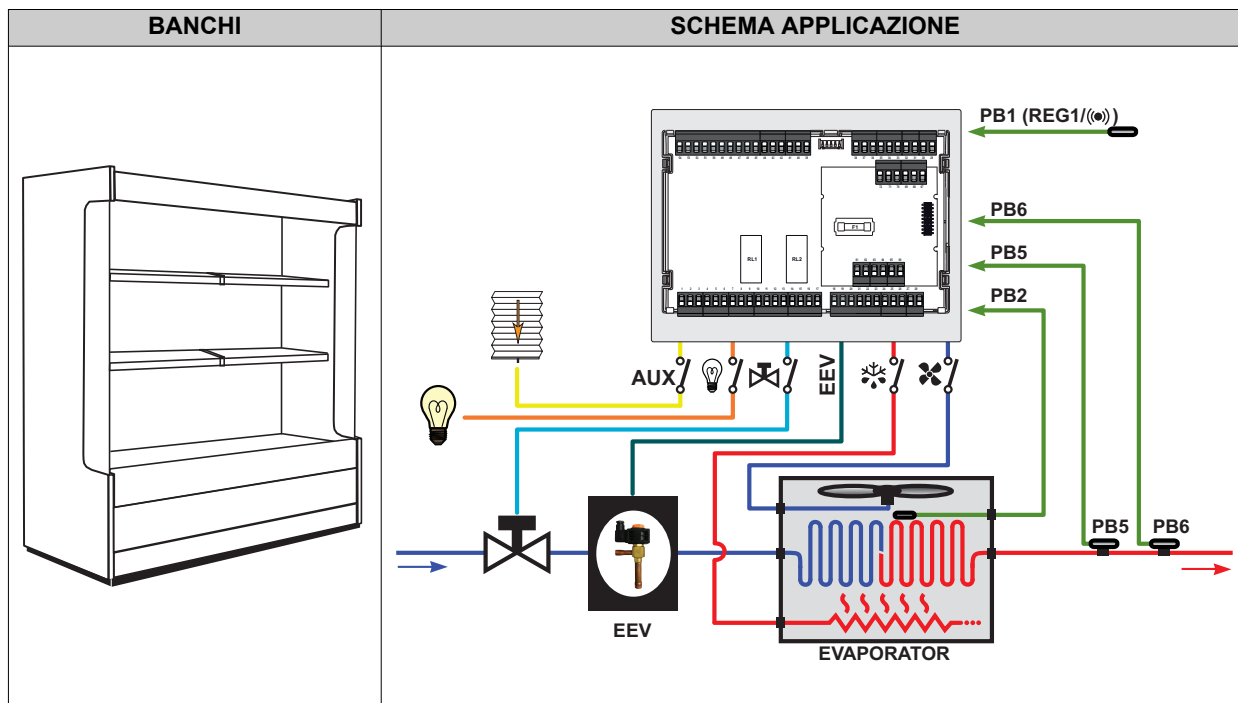

Legenda: REG1 = Regolatore 1; EEV = Valvola di espansione elettronica; Evaporator = Evaporatore.

Dettaglio applicazione

Configurazione Ingressi:

- Ingresso Pb1 = Regolazione 1 / Allarme
- Ingresso Pb2 = Sbrinamento / Ventole evaporatore
- Ingresso Pb3 = Non impostato
- Ingresso Pb4 = Non impostato
- Ingresso Pb5 = Sensore di temperatura valvola EEV
- Ingresso Pb6 = Trasduttore di pressione Valvola EEV
- Ingresso Pb7 = Non impostato
- Ingresso D1 = Non impostato
- Ingresso Pb8 (KDX) = Non impostato
- Ingresso D11 (KDX) = Non impostato
- Ingresso D12 (KDX) = Non impostato

Configurazione Uscite:

- Uscita OUT1 (relè) = Compressore
- Uscita OUT2 (relè) = Ventole evaporatore
- Uscita OUT3 (relè) = Sbrinamento
- Uscita OUT4 (relè) = Luce
- Uscita OUT5 (relè) = AUX
- Uscita EEV = Valvola EEV
- Uscita A OUT = Non impostata
- Uscita OC = Non impostata
- Uscita OUT4 (KDX - relè) = Non impostata
- Uscita OUT5 (KDX - relè) = Non impostata

Applicazione AP3

Panoramica

L'applicazione è configurata per "BANCHI" BT (-18 °C / 0,4 °F) per la conservazione di Surgelati. La configurazione impostata prevede:

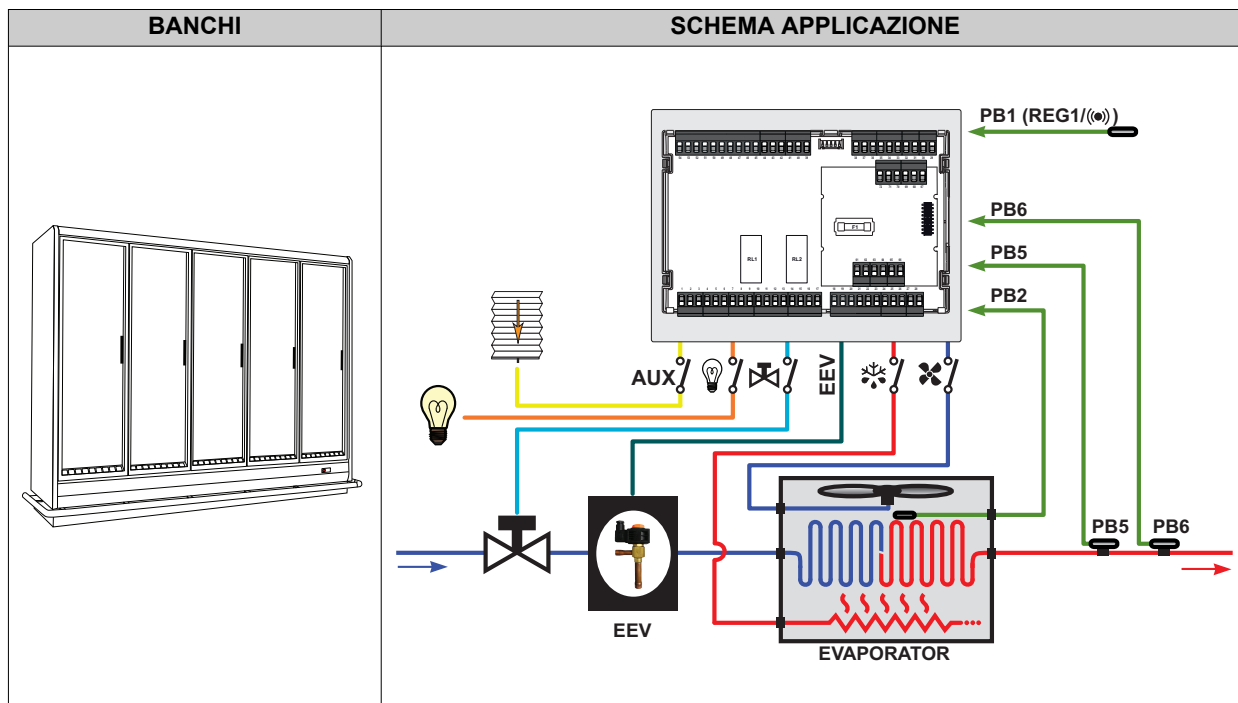

Legenda: REG1 = Regolatore 1; EEV = Valvola di espansione elettronica; Evaporator = Evaporatore.

Dettaglio applicazione

Configurazione Ingressi:

- Ingresso Pb1 = Regolazione 1 / Allarme
- Ingresso Pb2 = Sbrinamento / Ventole evaporatore
- Ingresso Pb3 = Non impostato
- Ingresso Pb4 = Non impostato
- Ingresso Pb5 = Sensore di temperatura valvola EEV
- Ingresso Pb6 = Trasduttore di pressione Valvola EEV
- Ingresso Pb7 = Non impostato
- Ingresso DI = Non impostato
- Ingresso Pb8 (KDX) = Non impostato
- Ingresso DI1 (KDX) = Non impostato
- Ingresso DI2 (KDX) = Non impostato

Configurazione Uscite:

- Uscita OUT1 (relè) = Compressore
- Uscita OUT2 (relè) = Ventole evaporatore
- Uscita OUT3 (relè) = Sbrinamento
- Uscita OUT4 (relè) = Luce
- Uscita OUT5 (relè) = AUX
- Uscita EEV = Valvola EEV
- Uscita A OUT = Non impostata
- Uscita OC = Non impostata
- Uscita OUT4 (KDX - relè) = Non impostata
- Uscita OUT5 (KDX - relè) = Non impostata

Applicazione AP4

Panoramica

L'applicazione è configurata per "CELLE" TN (0 °C / 32 °F) per la conservazione di Latticini, Frutta/Verdura e Surgelati. La configurazione impostata prevede:

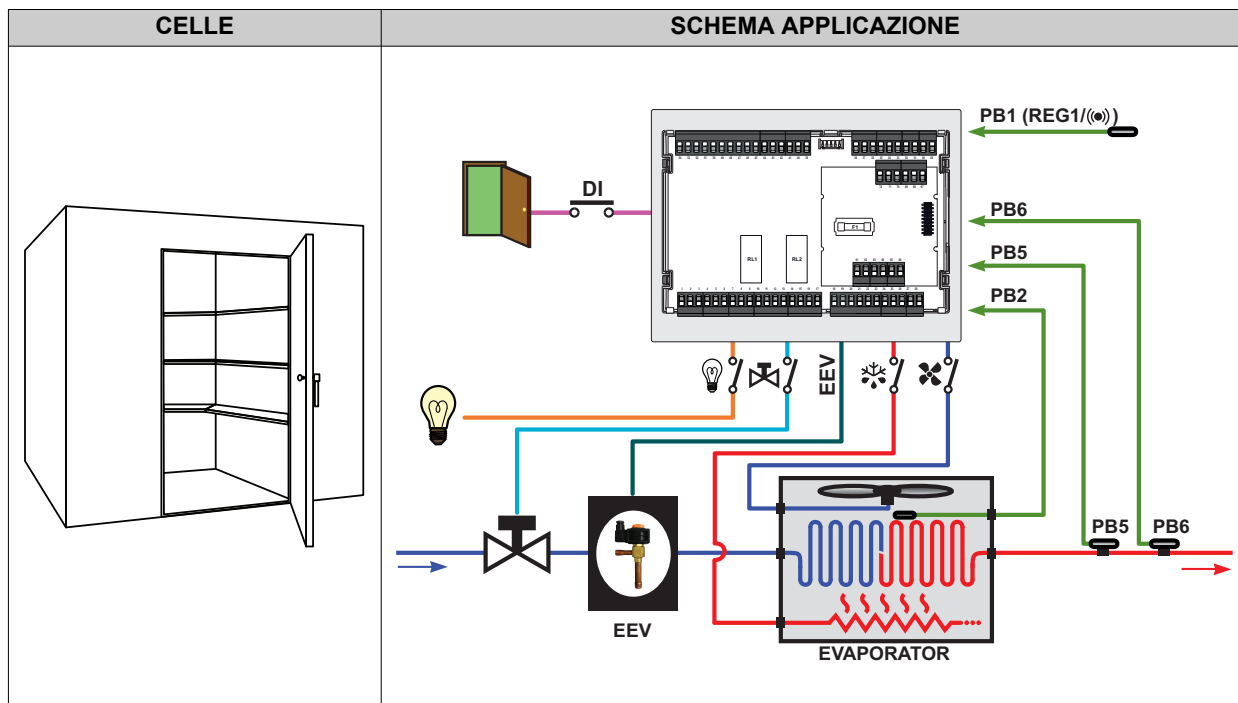

Legenda: REG1 = Regolatore 1; EEV = Valvola di espansione elettronica; Evaporator = Evaporatore.

Dettaglio applicazione

Configurazione Ingressi:

- Ingresso Pb1 = Regolazione 1 / Allarme
- Ingresso Pb2 = Sbrinamento / Ventole evaporatore
- Ingresso Pb3 = Non impostato
- Ingresso Pb4 = Non impostato
- Ingresso Pb5 = Sensore di temperatura valvola EEV
- Ingresso Pb6 = Trasduttore di pressione Valvola EEV
- Ingresso Pb7 = Non impostato
- Ingresso DI = Micro porta
- Ingresso Pb8 (KDX) = Non impostato
- Ingresso DI1 (KDX) = Non impostato
- Ingresso DI2 (KDX) = Non impostato

Configurazione Uscite:

- Uscita OUT1 (relè) = Compressore
- Uscita OUT2 (relè) = Ventole evaporatore
- Uscita OUT3 (relè) = Sbrinamento
- Uscita OUT4 (relè) = Luce
- Uscita OUT5 (relè) = Non impostato
- Uscita EEV = Valvola EEV
- Uscita A OUT = Non impostata
- Uscita OC = Non impostata
- Uscita OUT4 (KDX - relè) = Non impostata
- Uscita OUT5 (KDX - relè) = Non impostata

Applicazione AP5

Panoramica

L'applicazione è configurata per "CELLE" TM (3 °C / 37,4 °F) per la conservazione di Latticini, Frutta/Verdura e Surgelati. La configurazione impostata prevede:

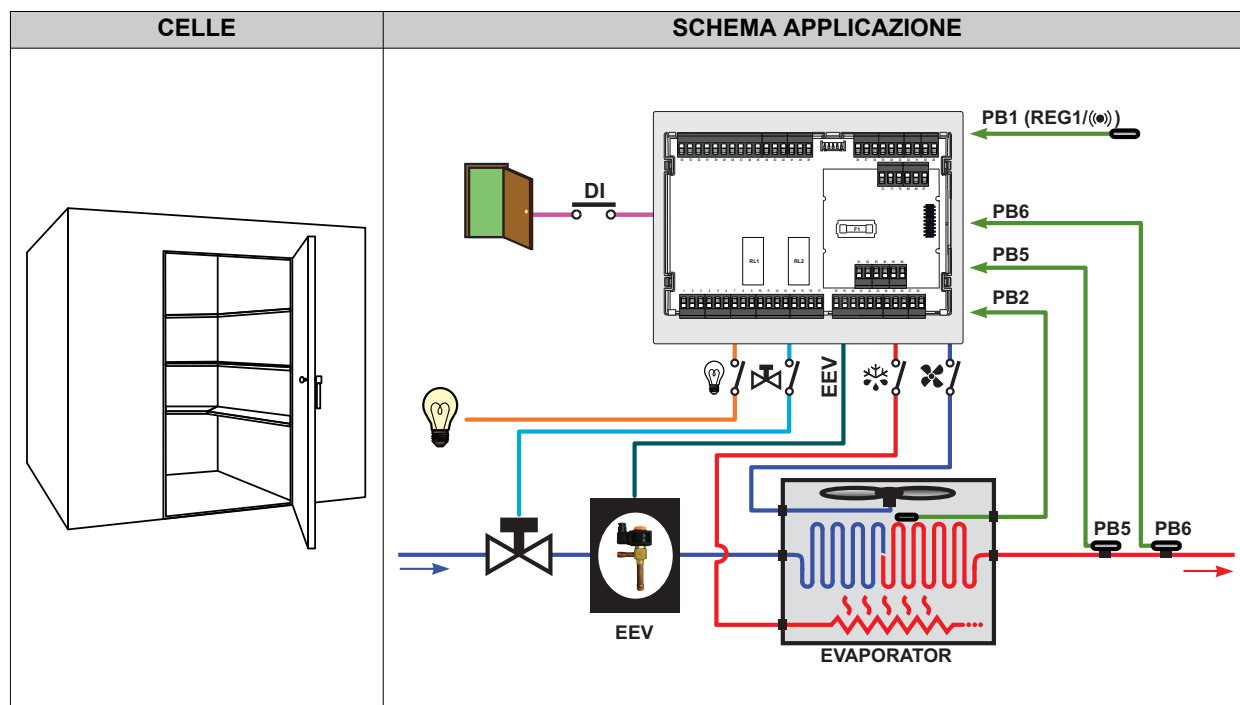

Legenda: REG1 = Regolatore 1; EEV = Valvola di espansione elettronica; Evaporator = Evaporatore.

Dettaglio applicazione

Configurazione Ingressi:

- Ingresso Pb1 = Regolazione 1 / Allarme
- Ingresso Pb2 = Sbrinamento / Ventole evaporatore
- Ingresso Pb3 = Non impostato
- Ingresso Pb4 = Non impostato
- Ingresso Pb5 = Sensore di temperatura valvola EEV
- Ingresso Pb6 = Trasduttore di pressione Valvola EEV
- Ingresso Pb7 = Non impostato
- Ingresso DI = Micro porta
- Ingresso Pb8 (KDX) = Non impostato
- Ingresso DI1 (KDX) = Non impostato
- Ingresso DI2 (KDX) = Non impostato

Configurazione Uscite:

- Uscita OUT1 (relè) = Compressore
- Uscita OUT2 (relè) = Ventole evaporatore
- Uscita OUT3 (relè) = Sbrinamento
- Uscita OUT4 (relè) = Luce
- Uscita OUT5 (relè) = Non impostato
- Uscita EEV = Valvola EEV
- Uscita A OUT = Non impostata
- Uscita OC = Non impostata
- Uscita OUT4 (KDX - relè) = Non impostata
- Uscita OUT5 (KDX - relè) = Non impostata

Applicazione AP6

Panoramica

L'applicazione è configurata per "CELLE" BT (-18 °C / 0,4 °F) per la conservazione di Surgelati. La configurazione impostata prevede:

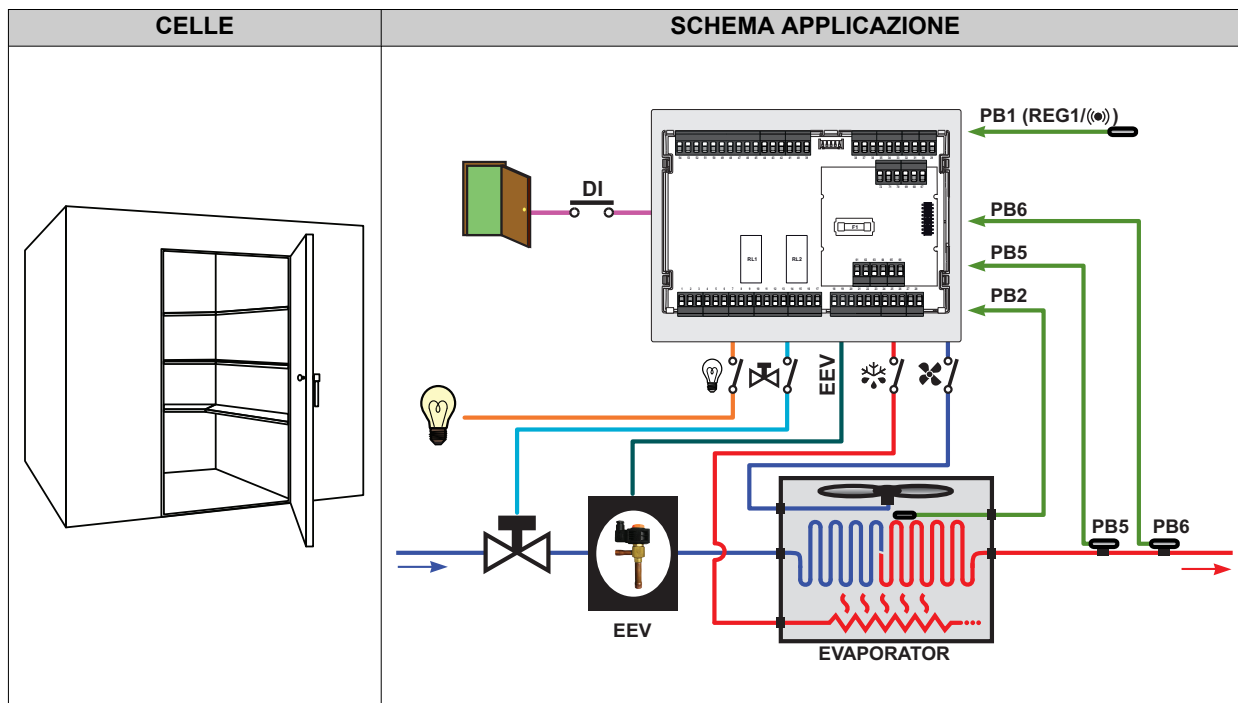

Legenda: REG1 = Regolatore 1; EEV = Valvola di espansione elettronica; Evaporator = Evaporatore.

Dettaglio applicazione

Configurazione Ingressi:

- Ingresso Pb1 = Regolazione 1 / Allarme
- Ingresso Pb2 = Sbrinamento / Ventole evaporatore
- Ingresso Pb3 = Non impostato
- Ingresso Pb4 = Non impostato
- Ingresso Pb5 = Sensore di temperatura valvola EEV
- Ingresso Pb6 = Trasduttore di pressione Valvola EEV
- Ingresso Pb7 = Non impostato
- Ingresso DI = Micro porta
- Ingresso Pb8 (KDX) = Non impostato
- Ingresso DI1 (KDX) = Non impostato
- Ingresso DI2 (KDX) = Non impostato

Configurazione Uscite:

- Uscita OUT1 (relè) = Compressore
- Uscita OUT2 (relè) = Ventole evaporatore
- Uscita OUT3 (relè) = Sbrinamento
- Uscita OUT4 (relè) = Luce
- Uscita OUT5 (relè) = Non impostato
- Uscita EEV = Valvola EEV
- Uscita A OUT = Non impostata
- Uscita OC = Non impostata
- Uscita OUT4 (KDX - relè) = Non impostata
- Uscita OUT5 (KDX - relè) = Non impostata

Applicazione AP7

Panoramica

L'applicazione è configurata per "ISOLA ORIZZONTALE" BT (-18 °C / 0,4 °F) per la conservazione di Surgelati. La configurazione impostata prevede:

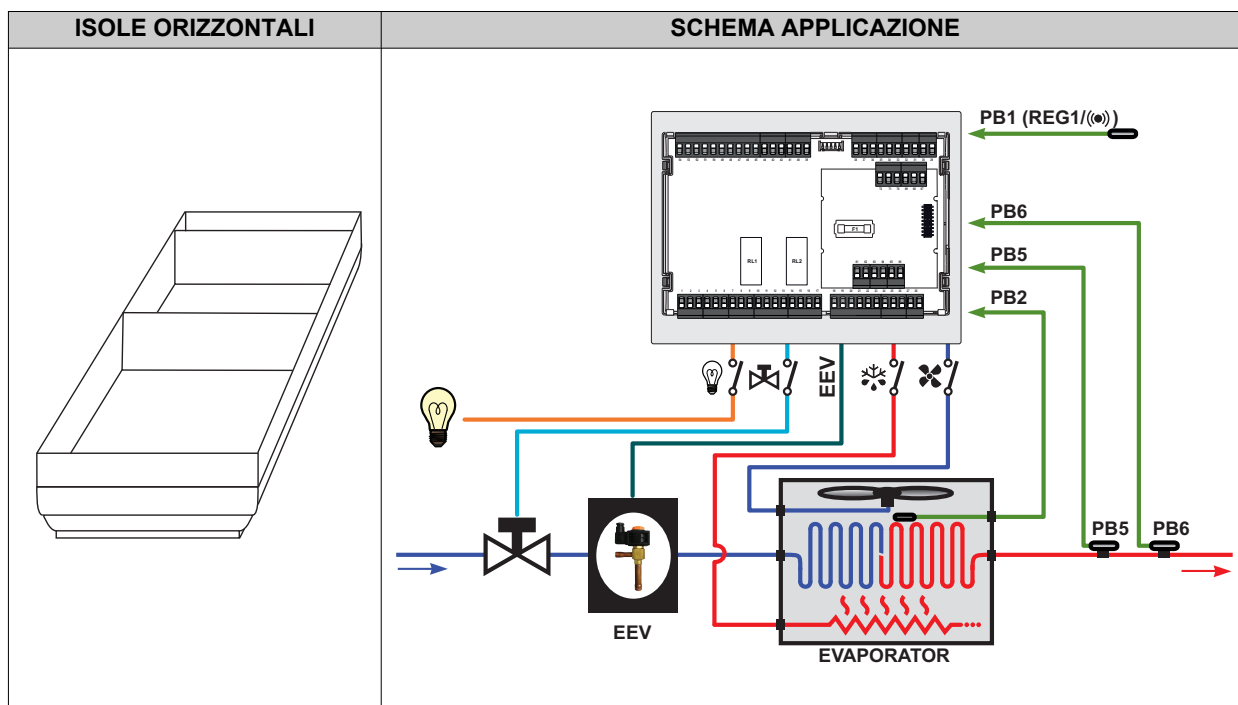

Legenda: REG1 = Regolatore 1; EEV = Valvola di espansione elettronica; Evaporator = Evaporatore.

Dettaglio applicazione

Configurazione Ingressi:

- Ingresso Pb1 = Regolazione 1 / Allarme
- Ingresso Pb2 = Sbrinamento / Ventole evaporatore
- Ingresso Pb3 = Non impostato
- Ingresso Pb4 = Non impostato
- Ingresso Pb5 = Sensore di temperatura valvola EEV
- Ingresso Pb6 = Trasduttore di pressione Valvola EEV
- Ingresso Pb7 = Non impostato
- Ingresso DI1 = Non impostato
- Ingresso Pb8 (KDX) = Non impostato
- Ingresso DI1 (KDX) = Non impostato
- Ingresso DI2 (KDX) = Non impostato

Configurazione Uscite:

- Uscita OUT1 (relè) = Compressore
- Uscita OUT2 (relè) = Ventole evaporatore
- Uscita OUT3 (relè) = Sbrinamento
- Uscita OUT4 (relè) = Luce
- Uscita OUT5 (relè) = Non impostato
- Uscita EEV = Valvola EEV
- Uscita A OUT = Non impostata
- Uscita OC = Non impostata
- Uscita OUT4 (KDX - relè) = Non impostata
- Uscita OUT5 (KDX - relè) = Non impostata

Applicazione AP8

Panoramica

L'applicazione è configurata per "BANCHI VERTICALI COMBINATI" BT (-18 °C / 0,4 °F) per la conservazione di Surgelati. La configurazione impostata prevede:

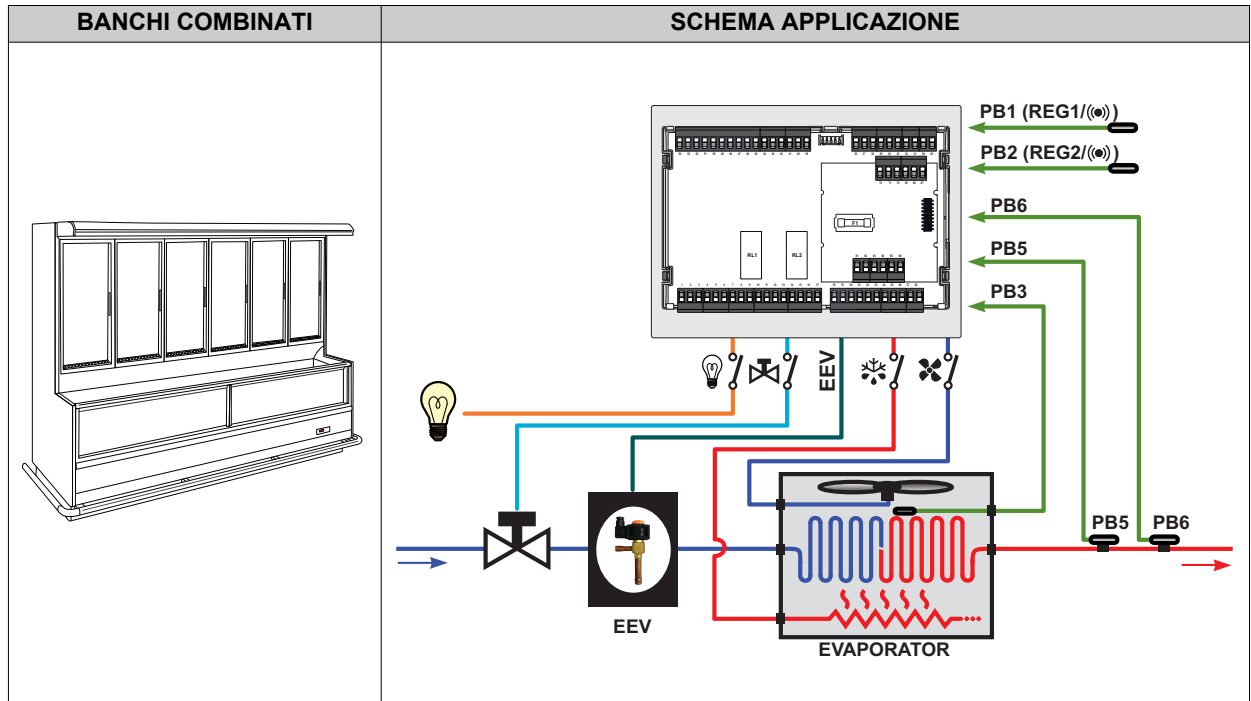

Legenda: REG1/2 = Regolatore 1/2; EEV = Valvola di espansione elettronica; Evaporator = Evaporatore.

Dettaglio applicazione

Configurazione Ingressi:

- Ingresso Pb1 = Regolazione 1 / Allarme
- Ingresso Pb2 = Regolazione 2 / Allarme
- Ingresso Pb3 = Sbrinamento / Ventole evaporatore
- Ingresso Pb4 = Non impostato
- Ingresso Pb5 = Sensore di temperatura valvola EEV
- Ingresso Pb6 = Trasduttore di pressione Valvola EEV
- Ingresso Pb7 = Non impostato
- Ingresso DI = Non impostato
- Ingresso Pb8 (KDX) = Non impostato
- Ingresso DI1 (KDX) = Non impostato
- Ingresso DI2 (KDX) = Non impostato

Configurazione Uscite:

- Uscita OUT1 (relè) = Compressore
- Uscita OUT2 (relè) = Ventole evaporatore
- Uscita OUT3 (relè) = Sbrinamento
- Uscita OUT4 (relè) = Luce
- Uscita OUT5 (relè) = Non impostato
- Uscita EEV = Valvola EEV
- Uscita A OUT = Non impostata
- Uscita OC = Non impostata
- Uscita OUT4 (KDX - relè) = Non impostata
- Uscita OUT5 (KDX - relè) = Non impostata

Montaggio meccanico

Contenuti

Questa sezione include i seguenti argomenti:

Prima di iniziare	33
Scollegamento dell'alimentazione	33
Considerazioni relative alla programmazione	33
Ambiente di funzionamento	34
Considerazioni relative all'installazione	34
Installazione	35

Prima di iniziare

Leggere attentamente il presente manuale prima di procedere all'installazione del dispositivo e relativi accessori.

Rispettare in particolare la conformità con tutte le indicazioni di sicurezza, i requisiti elettrici e la normativa vigente per la macchina o il processo in uso su questa apparecchiatura.

L'uso e l'applicazione delle informazioni qui contenute richiede esperienza nella progettazione e programmazione dei sistemi di controllo automatizzati. Solo l'utente, l'integratore o il costruttore macchina può essere a conoscenza di tutte le condizioni e i fattori che intervengono durante l'installazione e la configurazione, il funzionamento e la manutenzione della macchina o del processo e può quindi determinare l'apparecchiatura di automazione associata e i relativi interblocchi e sistemi di sicurezza che possono essere utilizzati con efficacia e appropriatezza. Quando si scelgono apparecchiature di automazione e controllo e altre apparecchiature e software collegati, per una particolare applicazione, bisogna considerare tutti gli standard locali, regionali e nazionali applicabili e/o le normative.

AVVERTIMENTO

INCOMPATIBILITÀ NORMATIVA

Assicurarsi che tutte le apparecchiature impiegate e i sistemi progettati siano conformi a tutti i regolamenti e le norme locali, regionali e nazionali applicabili.

Il mancato rispetto di queste istruzioni può provocare morte, gravi infortuni o danni alle apparecchiature.

Scollegamento dell'alimentazione

Assemblare e installare tutte le opzioni e i moduli prima di installare il sistema di controllo su una guida di montaggio, in uno sportello del pannello o su una superficie di montaggio.

Prima di disassemblare l'apparecchiatura, rimuovere il sistema di controllo dalla sua guida di montaggio, piastra di montaggio o dal pannello.

PERICOLO

RISCHIO DI SHOCK ELETTRICO, ESPLOSIONE, INCENDIO O ARCO ELETTRICO

- Mettere fuori tensione tutte le apparecchiature, inclusi i dispositivi collegati, prima di rimuovere qualunque coperchio o sportello, o prima di installare/disinstallare accessori, hardware, cavi o fili.
- Per verificare che il sistema sia fuori tensione, usare sempre un voltmetro correttamente tarato al valore nominale della tensione.
- Prima di rimettere il dispositivo sotto tensione rimontare e fissare tutti i coperchi, i componenti hardware e i cavi.
- Per tutti i dispositivi che lo prevedono, verificare la presenza di un buon collegamento di terra.
- Utilizzare questo dispositivo e tutti i prodotti collegati solo alla tensione specificata.
- Qualora sussista il rischio di danni al personale e/o alle apparecchiature, utilizzare gli interblocchi di sicurezza necessari.
- Installare e utilizzare questa apparecchiatura in un cabinet di classe appropriata per l'ambiente di destinazione e protetto da un meccanismo di blocco a chiave o con appositi strumenti.
- Non utilizzare questa apparecchiatura per funzioni critiche per la sicurezza.
- Non smontare, riparare o modificare l'apparecchiatura.
- Non collegare il dispositivo direttamente alla tensione di linea, salvo dove espressamente indicato.

Il mancato rispetto di queste istruzioni provocherà morte o gravi infortuni.

Considerazioni relative alla programmazione

I dispositivi descritti nel presente manuale sono stati progettati e collaudati utilizzando software di programmazione, configurazione e manutenzione Eliwell.

Ambiente di funzionamento

Questa apparecchiatura è stata progettata per funzionare al di fuori di qualsiasi area pericolosa e sono escluse le applicazioni che generano, o hanno il potenziale per generare, atmosfere pericolose. Installare questa apparecchiatura esclusivamente in zone e applicazioni notoriamente sempre prive di atmosfere pericolose.

PERICOLO

RISCHIO DI ESPLOSIONE

- Installare ed utilizzare questa apparecchiatura solo in luoghi non a rischio.
- Non installare e utilizzare questa apparecchiatura in applicazioni in grado di generare atmosfere pericolose, come quelle che impiegano refrigeranti infiammabili.

Il mancato rispetto di queste istruzioni provocherà morte o gravi infortuni.

Per informazioni sull'utilizzo di apparecchiature di controllo in applicazioni in grado di generare materiali pericolosi, consultare l'ufficio normative o l'ente di certificazione locale, regionale o nazionale.

AVVERTIMENTO

FUNZIONAMENTO ANOMALO DELL'APPARECCHIATURA

Installare e utilizzare questa apparecchiatura in conformità alle condizioni descritte nella sezione "Caratteristiche ambientali ed elettriche" del presente documento.

Il mancato rispetto di queste istruzioni può provocare morte, gravi infortuni o danni alle apparecchiature.

Considerazioni relative all'installazione

Dispositivo

AVVERTIMENTO

FUNZIONAMENTO ANOMALO DELL'APPARECCHIATURA

- Qualora sussista il rischio di danni al personale e/o alle apparecchiature, utilizzare gli interblocchi di sicurezza necessari.
- Installare e utilizzare questa apparecchiatura in un cabinet di classe appropriata per l'ambiente di destinazione e protetto da un meccanismo di blocco a chiave o con appositi strumenti.
- Per il collegamento e i fusibili dei circuiti delle linee di alimentazione e di uscita, osservare i requisiti normativi locali e nazionali relativi alla corrente e alla tensione nominali dell'apparecchiatura in uso.
- Non utilizzare questa apparecchiatura per funzioni critiche per la sicurezza.
- Non smontare, riparare o modificare l'apparecchiatura.

Il mancato rispetto di queste istruzioni può provocare morte, gravi infortuni o danni alle apparecchiature.

Per le dimensioni meccaniche, vedere sezione **Dimensioni Meccaniche**.

Il dispositivo è destinato al montaggio su guida DIN.

Terminali e visualizzatore echo

L'applicazione finale deve prevenire l'accesso a parti a tensione pericolosa o in movimento attraverso il foro per il montaggio del terminale (**KDEPlus**, **KDWPlus**, **KDT** o **KDX**) o del visualizzatore echo (**ECPlus**) in quanto il terminale o il visualizzatore non costituiscono protezione contro questa eventualità.

PERICOLO

RISCHIO DI SHOCK ELETTRICO O ACCESSO A PARTI IN MOVIMENTO

Verificare la corretta installazione del terminale o del visualizzatore.

Il mancato rispetto di queste istruzioni provocherà morte o gravi infortuni.

Dimensioni meccaniche

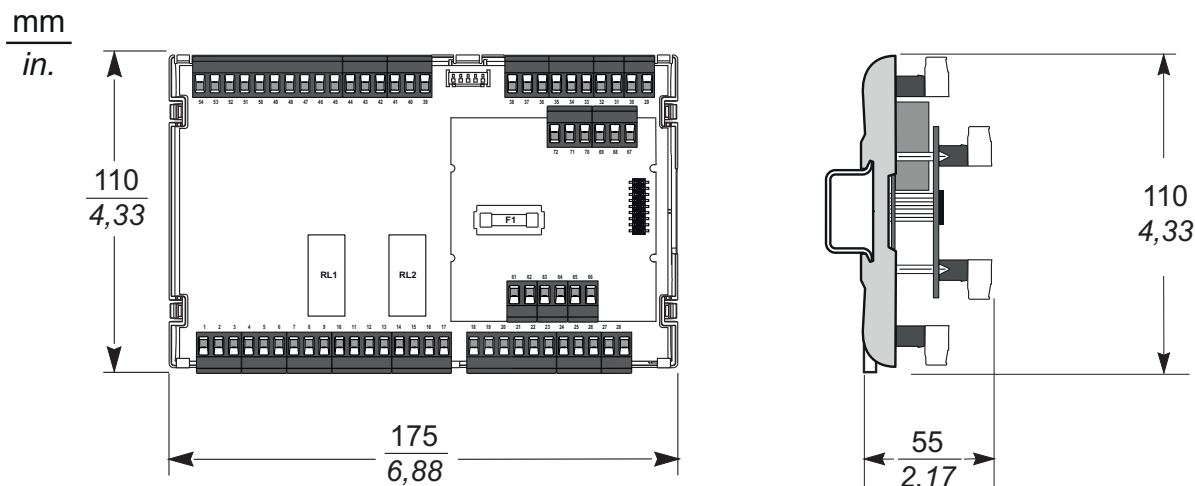

Installazione

Come installare il dispositivo

Per l'installazione, procedere come segue:

1. Spostare verso l'esterno la clip inferiore di bloccaggio nella parte inferiore, come mostrato nello schema sottostante (fare leva con un cacciavite o un attrezzo simile). Assicurarsi di mantenere la clip superiore di bloccaggio situata sulla parte superiore completamente inserita
2. Montare il dispositivo sulla guida DIN
3. Premere le clip verso l'interno fino al bloccaggio ("Click")

Nota: A dispositivo assemblato su guida DIN, verificare che i dispositivi di aggancio a molla siano orientati verso il basso.

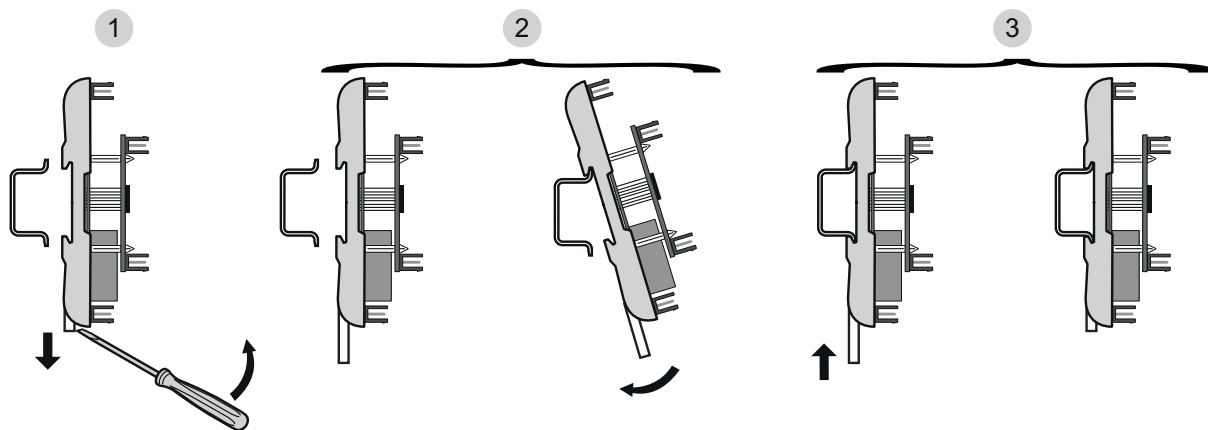

NSYSR200
IEC/EN60715

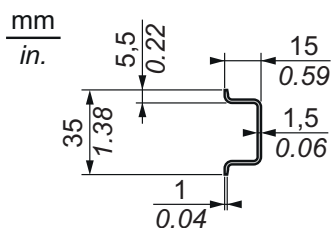

NSYSR200BD

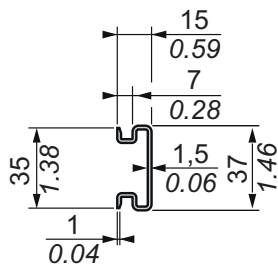

NSYSR200T

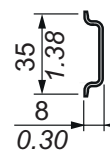

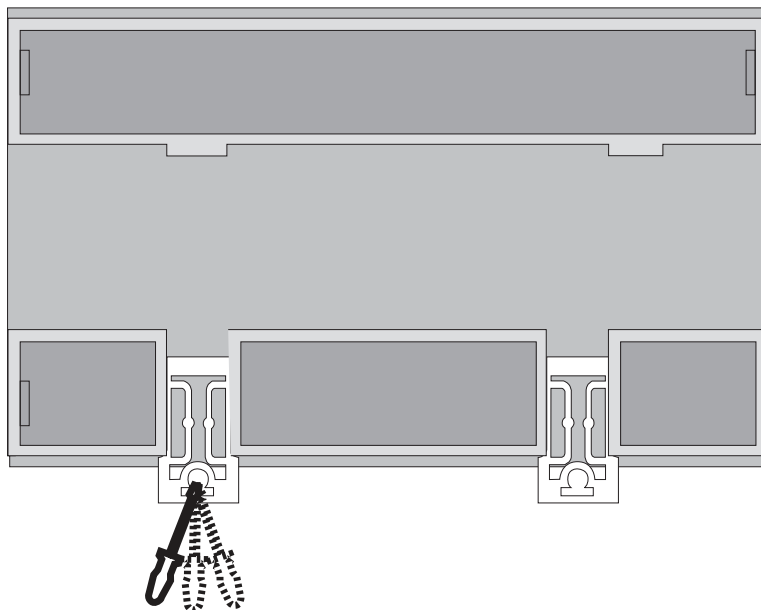

Il dispositivo è stato concepito come un prodotto IP20 da installare solo in armadi omologati e/o in punti che bloccano l'accesso a persone non autorizzate.

Durante l'installazione del dispositivo, rispettare queste distanze:

- Il dispositivo e tutti i lati dell'armadio (compreso lo sportello del pannello)
- Le morsettiere del dispositivo e le canaline dei cavi di cablaggio. Queste distanze riducono l'interferenza elettromagnetica tra il dispositivo e le canaline dei cavi di cablaggio
- Il dispositivo e gli altri dispositivi generatori di calore installati nel medesimo armadio

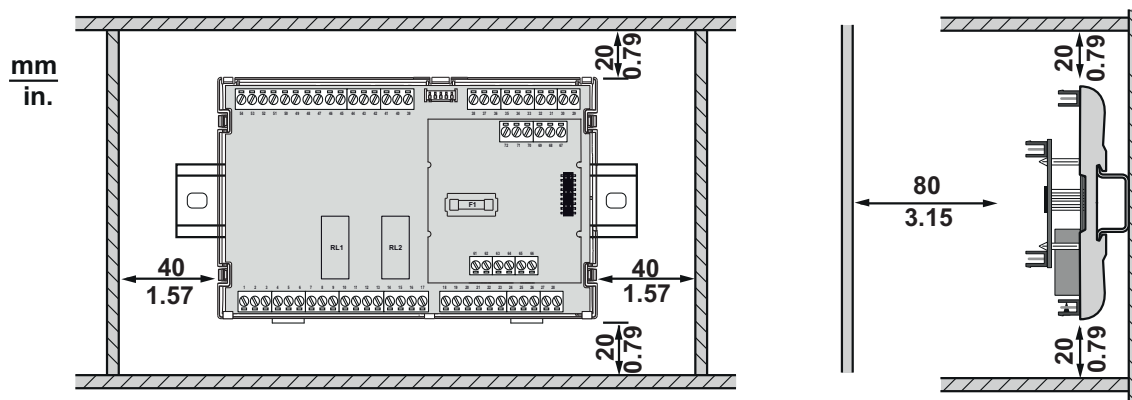

⚠ AVVERTIMENTO

FUNZIONAMENTO ANOMALO DELL'APPARECCHIATURA

- Collocare i dispositivi che dissipano la maggiore quantità di calore in corrispondenza della parte superiore dell'armadio e garantire una ventilazione adeguata.
- Non collocare l'apparecchio vicino o sopra i dispositivi che possono causare surriscaldamento.
- Installare l'apparecchiatura in un punto che garantisce le distanze minime da tutte le strutture e apparecchiature adiacenti come indicato nel presente documento.
- Installare tutte le apparecchiature in conformità alle specifiche tecniche indicate nella rispettiva documentazione.

Il mancato rispetto di queste istruzioni può provocare morte, gravi infortuni o danni alle apparecchiature.

Connessioni elettriche

Contenuti

Questa sezione include i seguenti argomenti:

Prassi ottimali di cablaggio	38
Linee guida per il cablaggio	39
Connessioni seriali	44
Connettori	45
Schemi di connessione	47

Prassi ottimali di cablaggio

Le seguenti informazioni descrivono le linee guida per il cablaggio e le prassi a cui attenersi quando si utilizza il dispositivo.

PERICOLO

RISCHIO DI SHOCK ELETTRICO, ESPLOSIONE, INCENDIO O ARCO ELETTRICO

- Mettere fuori tensione tutte le apparecchiature, inclusi i dispositivi collegati, prima di rimuovere qualunque coperchio o sportello, o prima di installare/disinstallare accessori, hardware, cavi o fili.
- Per verificare che il sistema sia fuori tensione, usare sempre un voltmetro correttamente tarato al valore nominale della tensione.
- Prima di rimettere il dispositivo sotto tensione rimontare e fissare tutti i coperchi, i componenti hardware e i cavi.
- Per tutti i dispositivi che lo prevedono, verificare la presenza di un buon collegamento di terra.
- Utilizzare questo dispositivo e tutti i prodotti collegati solo alla tensione specificata.
- Qualora sussista il rischio di danni al personale e/o alle apparecchiature, utilizzare gli interblocchi di sicurezza necessari.
- Installare e utilizzare questa apparecchiatura in un cabinet di classe appropriata per l'ambiente di destinazione e protetto da un meccanismo di blocco a chiave o con appositi strumenti.
- Non utilizzare questa apparecchiatura per funzioni critiche per la sicurezza.
- Non smontare, riparare o modificare l'apparecchiatura.
- Non collegare il dispositivo direttamente alla tensione di linea, salvo dove espressamente indicato.

Il mancato rispetto di queste istruzioni provocherà morte o gravi infortuni.

L'applicazione finale deve prevenire l'accesso a parti a tensione pericolosa o in movimento attraverso il foro per il montaggio del terminale (**KDEPlus**, **KDWPlus**, **KDT** o **KDX**) o del visualizzatore (**ECPlus**) in quanto il terminale o il visualizzatore non costituiscono protezione contro questa eventualità.

PERICOLO

RISCHIO DI SHOCK ELETTRICO O ACCESSO A PARTI IN MOVIMENTO

Verificare la corretta installazione del terminale o del visualizzatore.

Il mancato rispetto di queste istruzioni provocherà morte o gravi infortuni.

AVVERTIMENTO

PERDITA DI CONTROLLO

- Il progettista di un impianto deve considerare le potenziali modalità di guasto dei circuiti di controllo e, per talune funzioni di controllo critiche, prevedere un mezzo per raggiungere una condizione di sicurezza durante e dopo il guasto di un circuito. Esempi di funzioni di controllo critiche sono l'arresto di emergenza e l'arresto di fine corsa, l'interruzione di alimentazione e il riavvio.
- Per le funzioni di controllo critiche devono essere previsti circuiti di controllo separati e ridondanti.
- I circuiti di controllo del sistema possono includere collegamenti di comunicazione. Occorre tenere conto delle implicazioni dei ritardi di trasmissione o dei guasti del collegamento imprevisi.
- Attenersi a tutte le norme per la prevenzione degli infortuni e alle direttive di sicurezza locali vigenti.
- Ogni implementazione di questa apparecchiatura deve essere collaudata singolarmente e in modo esaustivo per verificarne il corretto funzionamento prima della messa in servizio.

Il mancato rispetto di queste istruzioni può provocare morte, gravi infortuni o danni alle apparecchiature.

Linee guida per il cablaggio

Per il cablaggio del dispositivo si devono rispettare le norme seguenti:

- Il cablaggio di I/O e di comunicazione deve essere tenuto separato dal cablaggio di alimentazione. Questi 2 tipi di cablaggi devono essere instradati in canalizzazioni separate.
- Verificare che le condizioni di funzionamento e l'ambiente circostante rientrino nei valori di specifica.
- Utilizzare fili del corretto diametro adatti ai requisiti di tensione e corrente.
- Usare conduttori di rame (obbligatori).
- Usare cavi a doppi intrecciati schermati per gli I/O analogici.
- Usare cavi a doppi intrecciati schermati per le reti e i bus di campo.

Usare cavi schermati, correttamente messi a terra, per tutti gli ingressi o le uscite analogici e per le connessioni di comunicazione. Se per questi collegamenti non si usano cavi schermati, l'interferenza elettromagnetica può causare la degradazione del segnale. I segnali degradati possono fare sì che il dispositivo o i moduli e gli apparecchi annessi funzionino in modo anomalo.

 AVVERTIMENTO
FUNZIONAMENTO ANOMALO DELL'APPARECCHIATURA
<ul style="list-style-type: none"> • Usare cavi schermati per tutti i segnali di I/O analogici e di comunicazione. • Collegare a massa gli schermi dei cavi per tutti i segnali di I/O analogici e di comunicazione in un unico punto (1). • I cavi di segnale (sonde, ingressi digitali, comunicazione, e relative alimentazioni) devono essere instradati separatamente dai cavi di potenza e di alimentazione del dispositivo. • Ridurre il più possibile la lunghezza di fili e cavi ed evitare di avvolgerli intorno a parti collegate elettricamente.
Il mancato rispetto di queste istruzioni può provocare morte, gravi infortuni o danni alle apparecchiature.

(1) Il collegamento a terra in più punti è ammissibile se i collegamenti vengono effettuati a un piano di terra equipotenziale di dimensioni tali da evitare danni alla schermatura del cavo in caso di correnti di corto circuito del sistema di alimentazione.

Nota: Instradare il cablaggio principale (fili collegati alla rete elettrica) separatamente dal cablaggio secondario (cavo a bassissima tensione proveniente dalle sorgenti di alimentazione intermedie). Ove ciò non sia possibile, è necessaria una doppia coibentazione sotto forma di canalizzazione o incassatura dei cavi.

Regole per morsettiere sconnettibili

PERICOLO







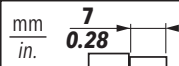

UN CABLAGGIO ALLENTATO PROVOCA SHOCK ELETTRICO E/O INCENDIO

- Serrare le connessioni in conformità con le specifiche tecniche relative alle coppie di serraggio e verificarne il corretto cablaggio.
- Non inserire più di un cavo per connettore della morsettiera, a meno che non si utilizzino le estremità dei cavi (capicorda).

Il mancato rispetto di queste istruzioni provocherà morte o gravi infortuni.

Usare conduttori in rame (obbligatori).

La tabella seguente riporta tipo e dimensione dei cavi ammissibili per i morsetti a vite sconnettibili e le relative coppie di serraggio:

								
mm²	0.2...2.5	0.2...2.5	0.25...2.5	0.25...2.5	2 x 0.2...1	2 x 0.2...1.5	2 x 0.25...1	2 x 0.5...1.5
AWG	24...14	24...14	22...14	22...14	2 x 24...18	2 x 24...16	2 x 22...18	2 x 20...16

 Ø 3.5 mm (0.14 in.)		N•m	0.5...0.6
		lb-in	4.42...5.31

AVVERTIMENTO

RISCHIO DI SURRISCALDAMENTO E/O INCENDIO

- Linee d'alimentazione e connessioni d'uscita devono essere opportunamente cablate e protette a mezzo di fusibili quando richiesto da requisiti normativi nazionali e locali.
- Utilizzare soltanto le sezioni dei fili raccomandate per la capacità di corrente dei canali di I/O e delle alimentazioni elettriche.
- Connettere le uscite relè, compreso il polo comune, utilizzando conduttori di sezione almeno pari a 2,0 mm² (AWG 14), con valore di temperatura nominale di almeno 80 °C (176 °F).

Il mancato rispetto di queste istruzioni può provocare morte, gravi infortuni o danni alle apparecchiature.

Protezione delle uscite dai danni dovuti a carico induttivo

Se il dispositivo comprende delle uscite relè, questi tipi di uscite possono sopportare fino a 240 Vac.

I danni da carico induttivo a questi tipi di uscite possono causare la saldatura dei contatti e la perdita di controllo. Ciascun carico induttivo deve includere un dispositivo di protezione quale un limitatore di picco o uno snubber. Questi relè non sostengono i carichi capacitivi.

⚠ AVVERTIMENTO
USCITE RELÈ SALDATE IN POSIZIONE DI CHIUSURA
<ul style="list-style-type: none"> • Utilizzare un dispositivo o un circuito di protezione esterno adatto su tutte le uscite relè connesse a carichi induttivi in corrente alternata. • Non collegare le uscite relè a carichi capacitivi.
Il mancato rispetto di queste istruzioni può provocare morte, gravi infortuni o danni alle apparecchiature.

A seconda del carico, può essere necessario un circuito di protezione per le uscite dei dispositivi e per taluni moduli. La commutazione di carichi induttivi può creare impulsi di tensione in grado di danneggiare, mettere in cortocircuito o ridurre la durata dei dispositivi di uscita.

⚠ ATTENZIONE
DANNI AI CIRCUITI DI USCITA DOVUTI A CARICO INDUTTIVO
Usare un circuito o un dispositivo di protezione esterno adatto a ridurre i rischi dovuti agli impulsi di tensione nella commutazione di carichi induttivi.
Il mancato rispetto di queste istruzioni può provocare infortuni o danni all'apparecchiatura.

Scegliere un circuito di protezione dagli schemi seguenti a seconda dell'alimentazione elettrica utilizzata. Collegare il circuito di protezione all'esterno del dispositivo o del modulo di uscita relè.

Di seguito due esempi:

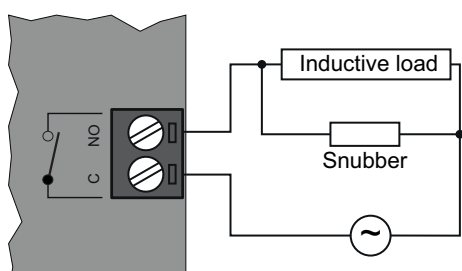
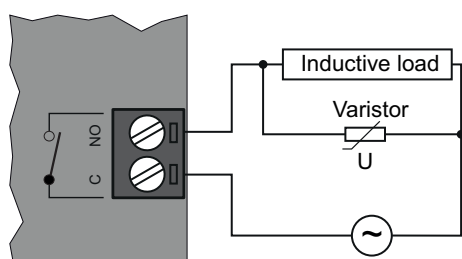
Circuito di protezione A	Circuito di protezione B
<p>Questo circuito di protezione utilizza uno snubber e può essere utilizzato per i circuiti di carico a corrente alternata. Lo snubber deve essere compatibile con la tipologia di carico e la tensione RMS dello snubber deve essere superiore a quella del carico di +10% (ad esempio: con un carico che lavora a 250 Vac, lo snubber deve avere una tensione minima di 275 Vac).</p> 	<p>Questo circuito di protezione utilizza un varistore e può essere utilizzato per i circuiti di carico a corrente alternata. Nelle applicazioni in cui il carico induttivo viene inserito e disinserito di frequente e/o rapidamente, verificare che l'energia massima continua (U) del varistore sia maggiore del 20% o più rispetto all'energia del carico di picco e che la tensione di bloccaggio (Clamping voltage) del varistore non sia inferiore a 1,6 volte la tensione del carico.</p> 

Nota: Collocare i dispositivi di protezione il più vicino possibile al carico.

Considerazioni specifiche per la manipolazione

Quando si maneggia l'apparecchiatura occorre fare attenzione ad evitare danni dovuti a scariche elettrostatiche. In particolare i connettori scoperti sono estremamente vulnerabili alle scariche elettrostatiche.

⚠ AVVERTIMENTO
FUNZIONAMENTO ANOMALO DELL'APPARECCHIATURA DOVUTO A DANNI PROVOCATI DA SCARICHE ELETTROSTATICHE
<ul style="list-style-type: none"> • Conservare l'apparecchiatura nell'imballo di protezione fino a quando non si è pronti per l'installazione. • Il dispositivo deve essere installato solo in armadi omologati e/o in punti che impediscano l'accesso non autorizzato e offrano protezione contro le scariche elettrostatiche. • Quando si maneggiano apparecchiature sensibili, usare un dispositivo di protezione dalle scariche elettrostatiche collegato a una messa a terra. • Prima di maneggiare l'apparecchiatura, scaricare sempre l'elettricità statica dal corpo toccando una superficie messa a terra o un tappetino antistatico omologato.
Il mancato rispetto di queste istruzioni può provocare morte, gravi infortuni o danni alle apparecchiature.

Prima dell'utilizzo, assicurarsi che il dispositivo sia collegato a un'ideale alimentazione elettrica esterna (vedere la sezione **Alimentazione** e **Alimentazione ausiliaria EEV**).

Manipolazione ingressi analogici-sonde

Le sonde di temperatura (NTC, PTC, Pt1000) non sono caratterizzate da alcuna polarità di inserzione e possono essere allungate utilizzando del normale cavo bipolare. L'allungamento delle sonde grava sul comportamento del dispositivo dal punto di vista della compatibilità elettromagnetica EMC; va dedicata estrema cura al cablaggio.

I trasduttori raziometrici (0...5 V) e di pressione (4...20 mA), sono caratterizzati da una polarità di inserzione.

⚠ AVVERTIMENTO
FUNZIONAMENTO ANOMALO DELL'APPARECCHIATURA
<ul style="list-style-type: none"> • Assicurarsi che il dispositivo sia alimentato quando viene fornita alimentazione ad altri dispositivi collegati e alimentati esternamente. • I cavi di segnale (sonde, ingressi digitali, comunicazione, e relative alimentazioni) devono essere instradati separatamente dai cavi di potenza e di alimentazione del dispositivo.
Il mancato rispetto di queste istruzioni può provocare morte, gravi infortuni o danni alle apparecchiature.

AVVISO
APPARECCHIATURA NON FUNZIONANTE
Prima di applicare l'alimentazione elettrica, verificare tutti i collegamenti dei cablaggi.
Il mancato rispetto di queste istruzioni può provocare danni alle apparecchiature.

Manipolazione valvola di espansione elettronica

Prima di collegare la valvola, configurare accuratamente il dispositivo.

 AVVERTIMENTO
FUNZIONAMENTO ANOMALO DELL'APPARECCHIATURA <ul style="list-style-type: none">• Verificare la corretta selezione del modello di valvola.• Prima di utilizzare la valvola verificare i parametri e i dati forniti dal produttore della valvola. Il mancato rispetto di queste istruzioni può provocare morte, gravi infortuni o danni alle apparecchiature.

Scollegare sempre l'alimentazione elettrica dell'apparecchiatura prima di eseguire la manutenzione dei collegamenti elettrici.

Per una connessione corretta, attenersi a quanto segue:

- Separare i cavi delle sonde e degli ingressi digitali dai carichi induttivi e dalle connessioni a tensione pericolosa per evitare interferenze elettromagnetiche. Evitare che i cavi delle sonde siano posizionati in prossimità di altre apparecchiature elettriche (interruttori, contattori, ecc.).
- Ridurre la lunghezza dei collegamenti per quanto possibile ed evitare di avvolgerli a spirale attorno a parti elettricamente connesse.

Connessioni seriali

Il dispositivo è dotato delle seguenti porte di comunicazione seriali:

- 1 seriale RS485 opto-isolata per supervisione
- 1 seriale per collegamento rete Link2 locale
- 1 seriale per collegamento terminale (**KDEPlus**, **KDWPlus**, **KDT**, **KDX**) o visualizzatore **ECPlus**

Verificare il cablaggio durante il collegamento della linea seriale. Un errore di connessione può causare un funzionamento anomalo o rendere inutilizzabili le apparecchiature.

Seriale RS485

- Utilizzare un cavo schermato a "doppini intrecciati" specifico per RS485 (ad esempio: cavo BELDEN modello 9842). Per la posa dei cavi, seguire le indicazioni della norma EN 50174 sui cablaggi per la tecnologia dell'informazione. Particolare cura va posta nella separazione dei circuiti di trasmissione dati rispetto alle linee di potenza.
- La lunghezza della rete RS485 collegabile direttamente al dispositivo è di 1200 m (3937 ft) (in accordo con la ANSI TIA/EIA RS-485-A e ISO 8482:1987 (E)).
- Il protocollo Modbus consente di gestire un massimo di 247 dispositivi.
- Singola morsettiera con 3 conduttori: utilizzare tutti e 3 i conduttori ("+" e "-" per il segnale; "G" per 0 V massa segnale).
- La rete deve avere topologia BUS DAISY CHAIN ed essere dotata di resistenze di terminazione da 120 Ω - 1/4 W tra i morsetti "+" e "-" a ciascuna delle due estremità del BUS o abilitare quelle già previste sui controllori.

Non comunicare sulla porta seriale RS485 se è collegata la chiavetta UNICARD/DMI/Multi Function Key e viceversa.

AVVISO

APPARECCHIATURA NON FUNZIONANTE

Collegare solo la seriale RS485 o la TTL (per UNICARD/DMI/Multi Function Key).

Il mancato rispetto di queste istruzioni può provocare danni alle apparecchiature.

Nota: Quando viene collegata la DMI al dispositivo, viene forzata la chiusura della valvola.

Seriale collegamento Link2

Utilizzare un cavo schermato a "doppini intrecciati" specifico per RS485 (ad esempio: cavo BELDEN modello 9842). Per la posa dei cavi, seguire le indicazioni della norma EN 50174 sui cablaggi per la tecnologia dell'informazione.

NOTA: Ad una rete Link2 sono collegabili un massimo di 8 dispositivi.

Seriale collegamento terminale o visualizzatore ECPlus

Utilizzare per il collegamento il cavo fornito a corredo del terminale (**KDEPlus**, **KDWPlus**, **KDT**, **KDX**) o del visualizzatore (**ECPlus**).

Ove richiesto, porre particolare cura durante il taglio di uno dei 2 connettori del cavo fornito e alla sequenza dei cavetti per il successivo collegamento ai morsetti del dispositivo.

Fare riferimento a **Connessioni tra terminale e visualizzatore**.

Connettori

Il dispositivo monta una "Scheda base" e una "Scheda superiore".

Le etichette degli I/O (Input/Output) e delle porte sono contrassegnate sul circuito stampato.

Connettori della scheda base

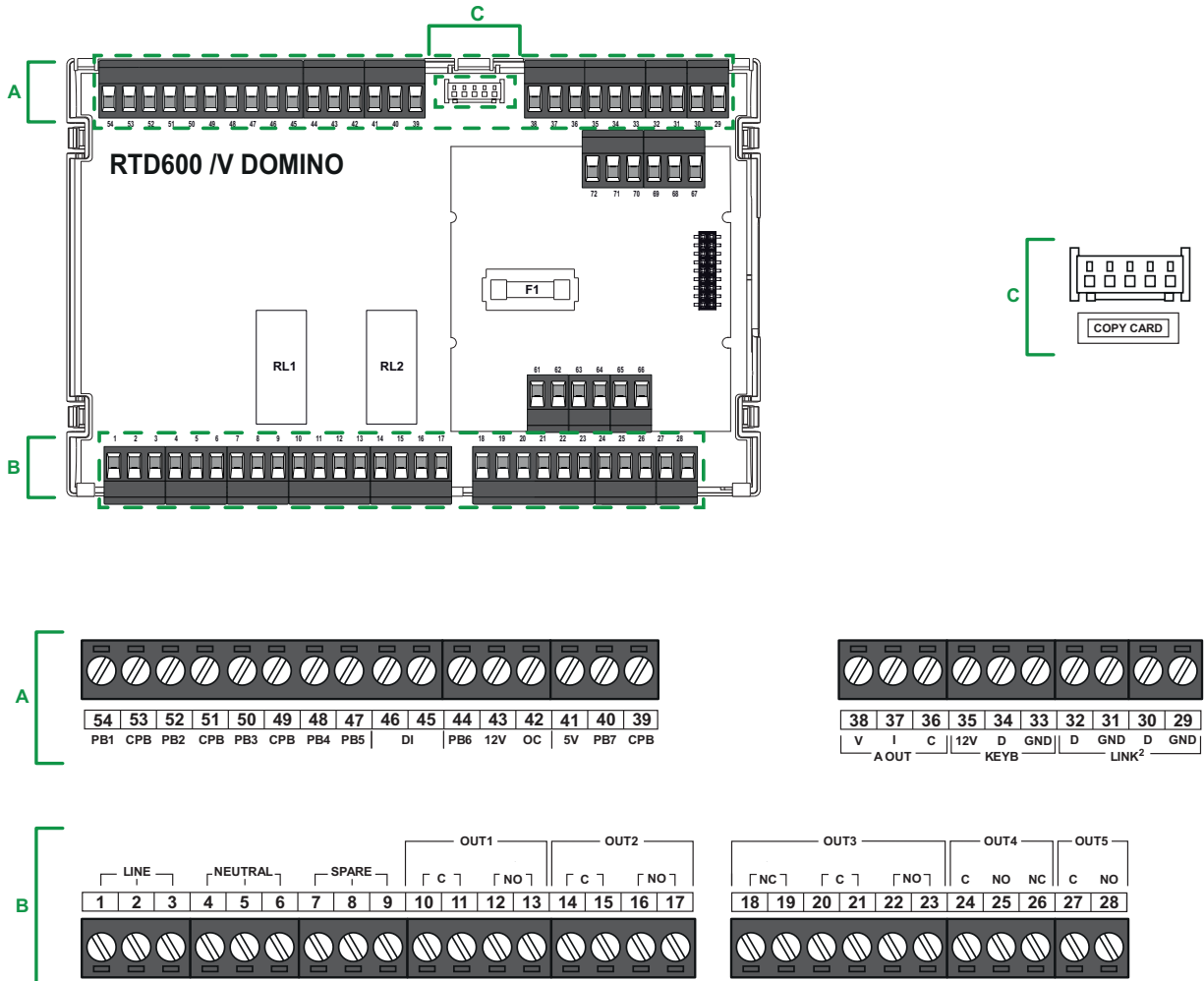

Connettori della scheda superiore

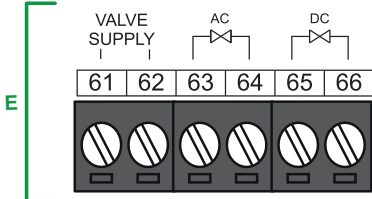
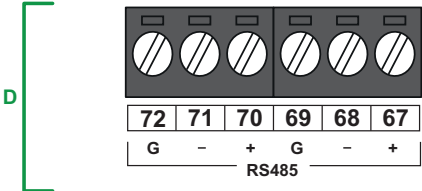
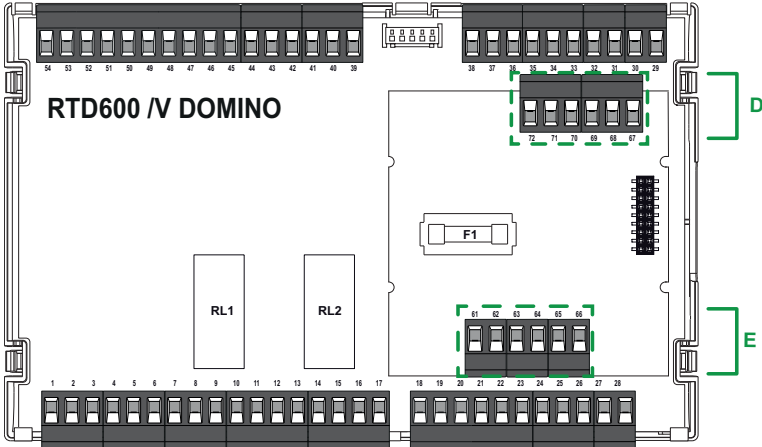

Schemi di connessione

L'esecuzione errata del cablaggio danneggia in modo irreversibile il dispositivo.

AVVISO

APPARECCHIATURA NON FUNZIONANTE

Prima di applicare l'alimentazione elettrica, verificare tutti i collegamenti dei cablaggi.

Il mancato rispetto di queste istruzioni può provocare danni alle apparecchiature.

Schemi di connessione scheda base

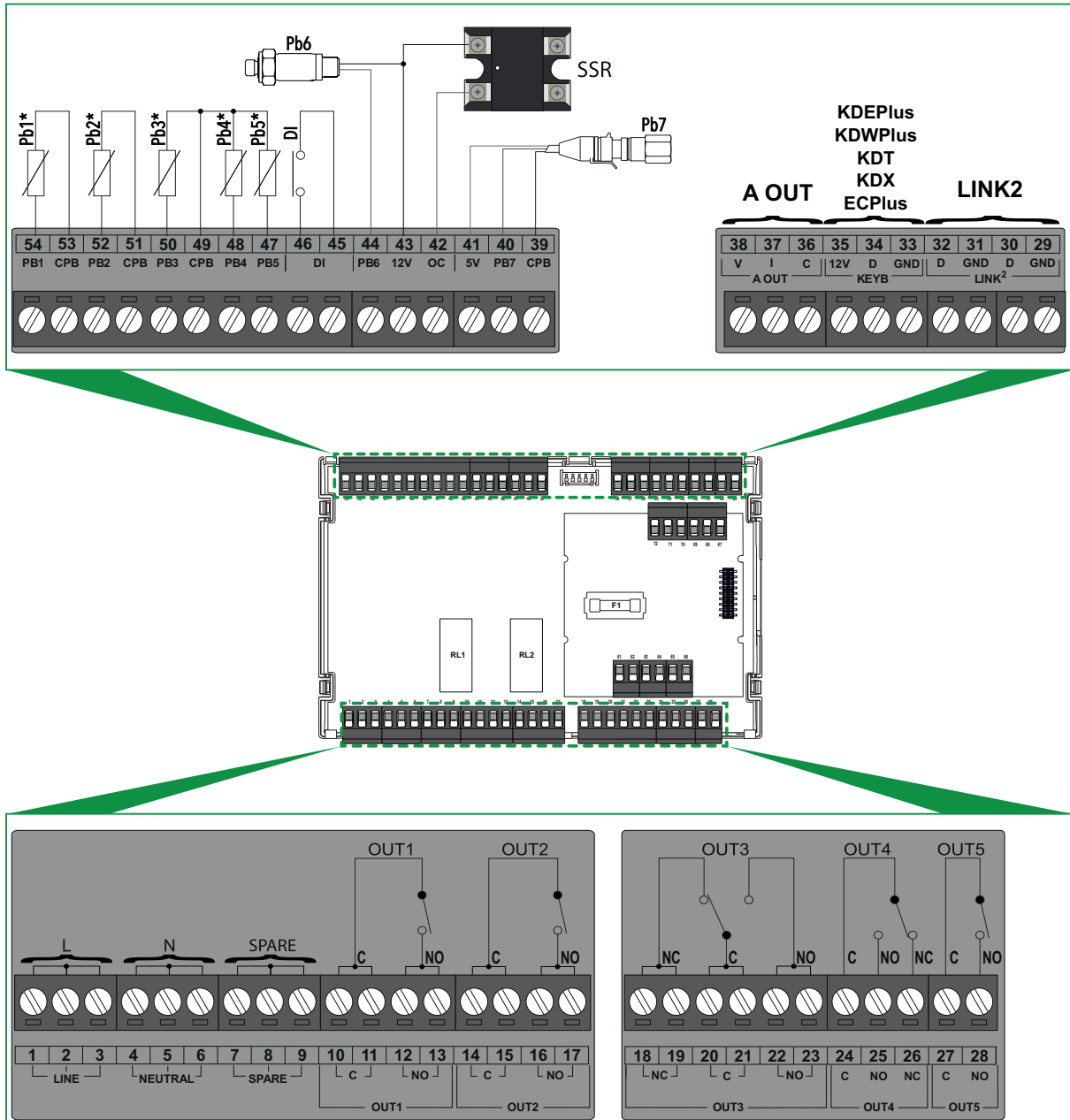

Label	Label	Morsetto	Descrizione	
Alimentazione	LINE	1-2-3	Linea alimentazione	
	NEUTRAL	4-5-6	Neutro alimentazione	
	SPARE	7-8-9	Morsetti di appoggio non collegati internamente	
Uscite Digitali	OUT1	C	10-11	Morsetto Comune relè OUT1
		NO	12-13	Normalmente Aperto relè OUT1
	OUT2	C	14-15	Morsetto Comune relè OUT2
		NO	16-17	Normalmente Aperto relè OUT2
	OUT3	NC	18-19	Normalmente Chiuso relè OUT3
		C	20-21	Morsetto Comune relè OUT3
		NO	22-23	Normalmente Aperto relè OUT3
	OUT4	C	24	Morsetto Comune relè OUT4
		NO	25	Normalmente Aperto relè OUT4
		NC	26	Normalmente Chiuso relè OUT4
OUT5	C	27	Morsetto Comune relè OUT5	
	NO	28	Normalmente Aperto relè OUT5	
Link2	Link2-1	GND	31	0 V massa segnale connessione 1 - rete locale
		D	30	Segnale connessione 1 - rete locale
	Link2-2	GND	31	0 V massa segnale connessione 2 - rete locale
		D	32	Segnale connessione 2 - rete locale
Connessione Terminale	KEYB	GND	33	0 V massa segnale
		D	34	Morsetto dati terminale esterno
		12 V	35	Uscita alimentazione +12 Vdc alimentazione terminale esterno
Uscita DAC	A OUT	c	36	Morsetto Comune
		I	37	Uscita analogica in corrente (4...20 mA)
		V	38	Uscita analogica in tensione (0...10 V)
Copy Card	TTL	---	TTL connessione UNICARD / DMI / Multi Function Key	
PB7 - Trasduttore raziometrico	CPB	39	0 V massa segnale	
	PB7	40	Connessione trasduttore raziometrico (sonda Pb7)	
	5 V	41	Uscita alimentazione +5 Vdc per trasduttore raziometrico	
Uscita Open Collector	OC	42	Uscita Open Collector (vedere parametri cartella FrH)	
	12 V	43	Uscita alimentazione +12 Vdc per uscita Open Collector	
PB6 - Trasduttore di pressione	12 V	43	Uscita alimentazione +12 Vdc per trasduttore di pressione	
	PB6	44	Connessione trasduttore di pressione (sonda Pb6)	
Ingresso Digitale	DI	45-46	Ingresso digitale	
Ingressi Analogici	PB5	47	Ingresso analogico 5 (sonda Pb5)	
	PB4	48	Ingresso analogico 4 (sonda Pb4)	
	CPB	49	0 V massa segnale ingressi analogici Pb3-Pb4-Pb5	
	PB3	50	Ingresso analogico 3 (sonda Pb3)	
	CPB	51	0 V massa segnale Ingresso analogico 2	
	PB2	52	Ingresso analogico 2 (sonda Pb2)	
	CPB	53	0 V massa segnale Ingresso analogico 1	
	PB1	54	Ingresso analogico 1 (sonda Pb1)	

Nota: Per ulteriori informazioni, vedere il capitolo **Dati Tecnici**.

Schemi di connessione scheda superiore

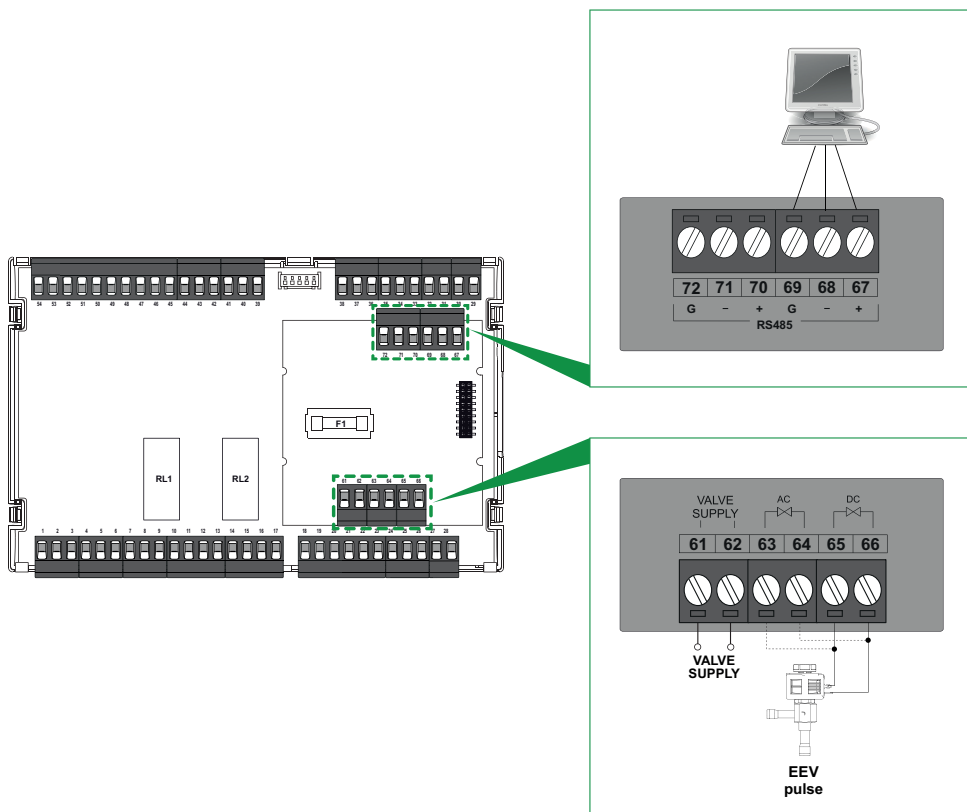

Label	Label	Morsetto	Descrizione
Alimentazione valvola pulse	Valve Supply	61	Ingresso alimentazione ausiliaria valvola espansione elettronica pulse. Fare riferimento a Alimentazione ausiliaria EEV pulse .
		62	
Uscita valvola pulse	AC	63	Morsetti per connessione Valvola AC
		64	
	DC	65	Morsetti per connessione Valvola DC
		66	
RS485-1	+	67	Segnale "+" per porta seriale RS485-1
	-	68	Segnale "-" per porta seriale RS485-1
	G	69	0 V massa segnale
RS485-2	+	70	Segnale "+" per porta seriale RS485-2
	-	71	Segnale "-" per porta seriale RS485-2
	G	72	0 V massa segnale

Nota: Per ulteriori informazioni, vedere il capitolo **Dati Tecnici**.

Collegamento valvole EEV Pulse

Porre particolare cura durante le fasi di cablaggio della valvola. Scegliere accuratamente la bobina della valvola adatta in funzione della tensione usata.

⚠ AVVERTIMENTO

FUNZIONAMENTO ANOMALO DELL'APPARECCHIATURA

Verificare le informazioni sui parametri della valvola dichiarate dal costruttore prima di utilizzare la valvola in configurazione di valvola generica.

Il mancato rispetto di queste istruzioni può provocare morte, gravi infortuni o danni alle apparecchiature.

Schneider Electric e Eliwell non rispondono dei dati forniti dal costruttore della valvola, incluse modifiche tecniche o aggiornamenti. Consultare il manuale del prodotto ed il manuale della valvola per verificarne l'idoneità e la corretta configurazione.

AVVISO

APPARECCHIATURA NON FUNZIONANTE

- Verificare tutti i cablaggi prima di applicare l'alimentazione elettrica.
- Verificare i dati di targa della valvola prima di collegarla.
- Assicursi di collegare la bobina della valvola ai terminali corretti.
- Assicursi di connettere i terminali 61-62 ad una sorgente di alimentazione AC con tensione di valore RMS idonea al tipo di valvola usata.

Il mancato rispetto di queste istruzioni può provocare danni alle apparecchiature.

Nota: La bobina delle valvole va collegata:

- sui terminali 63-64 per le valvole in corrente alternata (AC)
- sui terminali 65-66 per le valvole in corrente continua (DC).

Nota: Collegare i terminali 61-62 ad una sorgente di alimentazione AC con tensione di valore RMS:

- pari al valore RMS richiesto dalla bobina della valvola nel caso sia connessa una valvola AC.
- pari al valore DC richiesto dalla bobina della valvola nel caso sia connessa una valvola DC. Ad esempio, per pilotare una valvola con bobina DC a 240 Vdc si dovrà applicare una tensione di 240 Vac RMS.

Lo schema di connessione delle valvole di espansione elettronica pulse è:

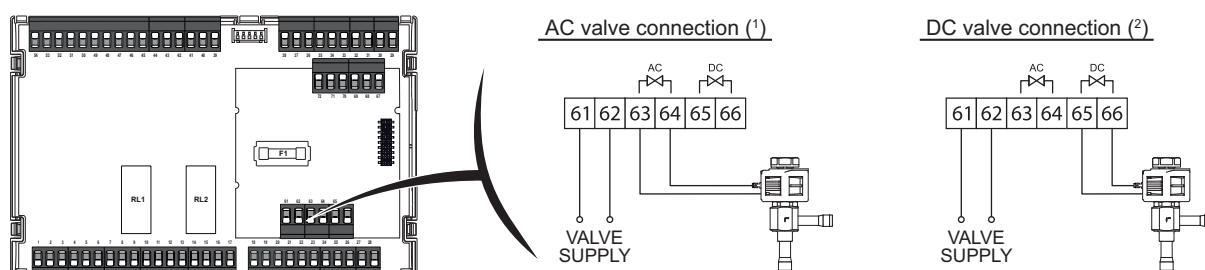

(1) = Connessione valvola AC; (2) = Connessione valvola DC

NOTA: Gli schemi di collegamento descritti sopra sono validi anche per le valvole sotto elencate. Le specifiche dei produttori possono variare senza preavviso.

Produttore	Valvola	Documento di riferimento
DANFOSS	AKV10, AKV15, AKV20	DKRCC.PD.VA1.A7.02_AKV_sw.pdf
	AKVA (NH3)	DKRCC.PD.VA1.B5.02_AKVA.pdf
ALCO	EX2	EN_EX2__35016.pdf

Caratteristiche tecniche

Contenuti

Questa sezione include i seguenti argomenti:

Introduzione	52
Caratteristiche ambientali ed elettriche	52
Caratteristiche ingressi	53
Caratteristiche uscite	54
Seriali	54
Alimentazione	55
Alimentazione ausiliaria EEV	55

Introduzione

Tutti i componenti di sistema del dispositivo soddisfano i requisiti della Comunità europea (CE) per le apparecchiature aperte.

Devono essere installati in un armadio o in altra ubicazione designata per le specifiche condizioni ambientali e per ridurre al minimo la possibilità di contatto involontario con tensioni pericolose. Utilizzare involucri metallici per migliorare l'immunità ai campi elettromagnetici del sistema.

L'applicazione di valori di corrente o tensione errati agli ingressi e uscite analogici potrebbe danneggiare i circuiti elettronici. Inoltre, il collegamento di una uscita di corrente di un dispositivo a un ingresso analogico configurato per la tensione e viceversa danneggerà altrettanto i circuiti elettronici.

AVVISO

APPARECCHIATURA NON FUNZIONANTE

- Non applicare tensioni superiori a 11 V agli ingressi analogici del dispositivo quando l'ingresso analogico è configurato come ingresso 0...5 V o 0...10 V.
- Non applicare correnti superiori a 30 mA agli ingressi analogici del dispositivo quando l'ingresso analogico è configurato come ingresso 0...20 mA o 4...20 mA.
- Non confondere il segnale applicato con la configurazione dell'ingresso analogico.

Il mancato rispetto di queste istruzioni può provocare danni alle apparecchiature.

Caratteristiche ambientali ed elettriche

Caratteristica	Descrizione
Il prodotto risulta conforme alle seguenti Norme armonizzate	EN 60730-1 e EN 60730-2-9
Costruzione del dispositivo	Dispositivo elettronico di comando incorporato
Scopo del dispositivo	Dispositivo di comando di funzionamento (non di sicurezza)
Tipo di azione	1.C
Grado di inquinamento	2
Categoria di sovratensione	II
Tensione impulsiva nominale	2500 V
Alimentazione	SMPS 100...240 Vac ($\pm 10\%$) 50/60 Hz
Alimentazione ausiliaria EEV:	100...240 Vac ($\pm 10\%$) 50/60 Hz
Potenza assorbita (massimo)	7,5 W
Condizioni operative ambientali	Temperatura: -5...55 °C (23...131 °F) Umidità: 10...90 % RH (non condensante)
Condizioni di trasporto e immagazzinamento	Temperatura: -30...85 °C (-22...185 °F) Umidità: 10...90 % RH (non condensante)
Classe del software	A
Fusibile	Certificato secondo la IEC 60127-1; modello: 5x20; valore: 1 A fast - 250 V
Carichi	Vedere " Caratteristiche Uscite "

Se i valori nominali all'interno dell'intervallo di temperatura specificato non vengono mantenuti, il dispositivo può funzionare in modo anomalo oppure danneggiarsi e cessare di funzionare.

AVVERTIMENTO

FUNZIONAMENTO ANOMALO DELL'APPARECCHIATURA

Non superare nessuno dei valori nominali specificati nella tabella delle caratteristiche ambientali ed elettriche.

Il mancato rispetto di queste istruzioni può provocare morte, gravi infortuni o danni alle apparecchiature.

Caratteristiche ingressi

Le caratteristiche relative agli ingressi del dispositivo sono le seguenti:

Caratteristica	Descrizione
Range di visualizzazione:	-99,9...99,9 o -999...999
Campo di misura:	<ul style="list-style-type: none"> • NTC: -50...110 °C (-58...230 °F) • PTC: -55...150 °C (-67...302 °F) • Pt1000: -60...150 °C (-76...302 °F)
Display:	3 digit + segno
Accuratezza:	<ul style="list-style-type: none"> • $\pm 1,0$ °C/°F per temperature inferiori a -30,0 °C (-22,0 °F) • $\pm 0,5$ °C/°F per temperature comprese tra -30,0...25,0 °C (-22,0...77,0 °F) • $\pm 1,0$ °C/°F per temperature superiori a 25 °C (77 °F)
Risoluzione:	1 oppure 0,1 °C/°F
Ingressi Analogici / Digitali:	<ul style="list-style-type: none"> • Pb1: ingresso NTC / PTC / Pt1000 / DI configurabile • Pb2: ingresso NTC / PTC / Pt1000 / DI configurabile • Pb3: ingresso NTC / PTC / Pt1000 / DI configurabile • Pb4: ingresso NTC / PTC / Pt1000 / DI configurabile • Pb5: ingresso NTC / PTC / Pt1000 / DI configurabile • Pb6: ingresso 4...20 mA / DI configurabile • Pb7: ingresso raziometrico / DI configurabile • DI: ingresso digitale multifunzione libero da tensione • Pb8 (KDX): ingresso 4...20 mA • DI1 (KDX): ingresso digitale multifunzione libero da tensione • DI2 (KDX): ingresso digitale multifunzione libero da tensione

Gli ingressi analogici configurati come ingressi digitali non sono isolati.

AVVISO

CABLAGGIO DI INGRESSO ERRATO SU INGRESSI NON ISOLATI

Usare solo ingressi di tipo a contatto pulito su ingressi analogici configurati come ingressi digitali.

Il mancato rispetto di queste istruzioni può provocare danni alle apparecchiature.

Nota: le caratteristiche tecniche riportate nel presente documento, inerenti la misura (range, accuratezza, risoluzione, ecc.) si riferiscono allo strumento in senso stretto, e non ad eventuali accessori in dotazione quali, ad esempio, le sonde.

Caratteristiche uscite

Le caratteristiche relative alle uscite del dispositivo sono le seguenti:

Caratteristica	Descrizione	EU (massimo 230 Vac)	USA (massimo 230 Vac)
Uscite Digitali:	OUT1 (SPST)	NO 12(5) A	NO: 12A resistivi, 5FLA 30LRA
	OUT2 (SPST)	NO 12 A resistivi (Specifico per lampade a incandescenza)	NO 12 A resistivi (Specifico per lampade a incandescenza)
	OUT3 (SPDT)	NO 12(5) A NC 12 A resistivi	NO: 12A resistivi, 5FLA 30LRA NC: 12A resistivi
	OUT4 (SPDT)	NO 8(4) A - NC 6(3) A	NO: 8A resistivi, 4.9FLA 29.4LRA NC: 6A resistivi
	OUT5 (SPST)	NO 8(4) A	NO: 8A resistivi, 4.9FLA 29.4LRA
	OUT4 KDX (SPST)	NO 8(5) A	NO: 8A resistivi, 4.9FLA 29.4LRA
	OUT5 KDX (SPDT)	NO 8(4) A - NC 6(3) A	NO: 8A resistivi, 4.9FLA 29.4LRA NC: 6A resistivi
Uscita OC (Open Collector):	OC: 1 uscita multifunzione: 12 Vdc - 20 mA		
Uscita DAC:	A OUT: 1 uscita multifunzione: 0...10 Vdc / 4...20 mA		
Uscita driver EEV Pulse:	AC/DC: 1 relè SSR 100...240 Vac/dc; I = 300 mA massima		

Seriali

Le caratteristiche meccaniche del dispositivo sono le seguenti:

Seriale	Descrizione	Note
TTL	1 seriale TTL	Connessione tra il dispositivo e gli accessori per la programmazione rapida UNICARD, Multi Function Key (MFK) e Device Manager (via DMI)
RS485	1 seriale RS485 sdoppiata	Se il dispositivo è collegato alla fine della linea di comunicazione RS485, applicare un resistore di terminazione da 120 Ω tra linea "+" e linea "-" della RS485
Link2	1 seriale Link2 sdoppiata	Connessione tra più controllori (massimo 8) che formano una rete locale
KEYB	1 seriale per terminale	<ul style="list-style-type: none"> Connessione tra il dispositivo e il terminale esterno KDEPlus, KDWPlus, KDT o KDX Connessione tra il dispositivo e il visualizzatore ECPlus

Per ulteriori informazioni, fare riferimento a "Connessioni seriali" a pag. 29.

Va dedicata estrema cura ai collegamenti delle linee seriali. Il cablaggio errato può dare luogo al mancato funzionamento del dispositivo.

Non comunicare sulla porta seriale RS485 se è collegata la chiavetta UNICARD / DMI / MFK e viceversa.

AVVISO

APPARECCHIATURA NON FUNZIONANTE

Collegare solo la seriale RS485 o la TTL (per UNICARD/DMI/Multi Function Key).

Il mancato rispetto di queste istruzioni può provocare danni alle apparecchiature.

Alimentazione

Il dispositivo può essere alimentato con una tensione di 100...240 Vac ($\pm 10\%$) 50/60 Hz.

In base ai requisiti della singola unità e/o del paese di installazione, se la tensione di rete del proprio paese è all'interno del range di funzionamento, il dispositivo può essere collegato direttamente alla tensione di rete.

Alimentazione ausiliaria EEV

Scegliere accuratamente la bobina della valvola adatta in funzione della tensione usata.

Schneider Electric e Eliwell non rispondono dei dati forniti dal costruttore della valvola, incluse modifiche tecniche o aggiornamenti. Consultare il manuale del prodotto ed il manuale della valvola per verificarne l'idoneità e la corretta configurazione.

AVVISO

APPARECCHIATURA NON FUNZIONANTE

- Verificare tutti i cablaggi prima di applicare l'alimentazione elettrica.
- Verificare i dati di targa della valvola prima di collegarla.
- Assicurarsi di collegare la bobina della valvola ai terminali corretti.
- Assicurarsi di connettere i terminali 61-62 ad una sorgente di alimentazione AC con tensione di valore RMS idonea al tipo di valvola usata.

Il mancato rispetto di queste istruzioni può provocare danni alle apparecchiature.

Nota: La bobina delle valvole va collegata:

- sui terminali 63-64 per le valvole in corrente alternata (AC)
- sui terminali 65-66 per le valvole in corrente continua (DC).

Nota: Collegare i terminali 61-62 ad una sorgente di alimentazione AC con tensione di valore RMS:

- pari al valore RMS richiesto dalla bobina della valvola nel caso sia connessa una valvola AC.
- pari al valore DC richiesto dalla bobina della valvola nel caso sia connessa una valvola DC. Ad esempio, per pilotare una valvola con bobina DC a 240 Vdc si dovrà applicare una tensione di 240 Vac RMS.

Interfaccia utente e uso

Contenuti

Questa sezione include i seguenti argomenti:

Terminale KDEPlus	57
Terminale KDWPlus	58
Terminale KDT (Verticale e Orizzontale)	60
Terminale KDX	62
Connessione dispositivo con terminale e/o visualizzatore echo	64
Usare il dispositivo	66
Menu "Stato Macchina"	69
Menu "Programmazione"	70
Impostare e calibrare le sonde	71
Impostare la visualizzazione a display	72
Connessione tramite protocollo Televis	74

Terminale KDEPlus

Interfaccia



Tasti

Tasto	pressione breve	pressione per almeno 5 secondi
	<ul style="list-style-type: none"> Scorrere le voci di menu Incrementare i valori 	Solo fuori dai menu. Configurabile dall'utente (parametro H31). Default: Sbrinamento manuale (H31 =1).
	<ul style="list-style-type: none"> Scorrere le voci di menu Decrementare i valori 	Solo fuori dai menu. Configurabile dall'utente (parametro H32). Default: non configurato (H32 =0).
	<ul style="list-style-type: none"> Tornare al menu di livello superiore Confermare il valore del parametro 	Solo fuori dai menu. Configurabile dall'utente (parametro H33). Default: Stand-by (H33 =6).
	<ul style="list-style-type: none"> Accedere al menu "Stato macchina" Visualizzare eventuali allarmi (se presenti) Confermare i comandi 	<ul style="list-style-type: none"> Accedere al menu "Programmazione" Al momento dell'accensione, accedere alla selezione dell'applicazione AP1...AP8 da caricare.
	Attiva la remotizzazione del display (terminale condiviso su Link2)	

Icone

Icona	Funzione	Descrizione
	Compressore	Accesa fissa: compressore attivo Lampeggiante: ritardo, protezione o attivazione bloccata Spenta: compressore spento
	Sbrinamento	Accesa fissa: sbrinamento attivo Lampeggiante: attivazione sbrinamento manuale o da ingresso digitale Spenta: sbrinamento non attivo
	Ventole evaporatore	Accesa fissa: ventole attive Spenta: ventole spente
	Risparmio energetico	Accesa fissa: Risparmio energetico attivo Lampeggiante: set ridotto attivo Spenta: Risparmio energetico non attivo
	Allarme	Accesa fissa: presenza di un allarme Lampeggiante: allarme tacitato Spenta: Nessun allarme attivo
	°F	Accesa fissa: impostazione in °F (dro (1) = F) Lampeggiante: terminale condiviso su Link2 Spenta: luce spenta
	AUX	Accesa fissa: uscita Aux attiva e/o luce accesa Lampeggiante: Abbattimento rapido attivo Spenta: uscita AUX spenta
	°C	Accesa fissa: impostazione in °C (dro (0) = C) Lampeggiante: terminale condiviso su Link2 Spenta: visualizzazione di un valore non di temperatura o di un'etichetta

Terminale KDWPlus



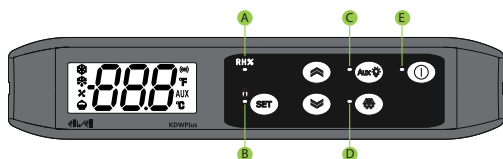

Interfaccia











Tasti

Tasto	pressione breve	pressione per almeno 5 secondi
	<ul style="list-style-type: none"> Scorrere le voci di menu Incrementare i valori 	Solo fuori dai menu. Configurabile dall'utente (parametro H31). Default: Sbrinamento manuale (H31=1). Modificarlo in H31=0 .
	<ul style="list-style-type: none"> Scorrere le voci di menu Decrementare i valori 	Solo fuori dai menu. Configurabile dall'utente (parametro H32). Default: Non configurato (H32=0).
	<ul style="list-style-type: none"> Tornare al menu di livello superiore Confermare il valore del parametro 	Solo fuori dai menu. Configurabile dall'utente (parametro H33). Default: Stand-by (H33=6).
	<ul style="list-style-type: none"> Accedere al menu "Stato macchina" Visualizzare eventuali allarmi (se presenti) Confermare i comandi 	<ul style="list-style-type: none"> Accedere al menu "Programmazione" Al momento dell'accensione, accedere alla selezione dell'applicazione AP1...AP8 da caricare
	Attivare/disattivare la funzione Sbrinamento Manuale	Solo fuori dai menu. Configurabile dall'utente (parametro H35). Default: Attiva lo stand-by (H35=6). Modificarlo in H35=1 .
	Attivare l'uscita AUX / Accendere la luce	Solo fuori dai menu. Configurabile dall'utente (parametro H34). Default: Luce (H34=3).
	Attiva la remotizzazione del display (terminale condiviso su Link2)	

LED

Nr	Funzione	Descrizione
A		Attivazione forzata Ventole (se $H1x$ o $i1y = 15$ con $x = 1...8$ e $y = 1$ o 2)
B		Terminale bloccato
C		Attivazione Relè luce da tasto
D		Sbrinamento (defrost) attivo
E		Dispositivo spento

Icone

Icona	Funzione	Descrizione
	Compressore	Accesa fissa: compressore attivo Lampeggiante: ritardo, protezione o attivazione bloccata Spenta: compressore spento
	Sbrinatorio	Accesa fissa: sbrinatorio attivo Lampeggiante: attivazione sbrinatorio manuale o da ingresso digitale Spenta: sbrinatorio non attivo
	Ventole evaporatore	Accesa fissa: ventole attive Spenta: ventole spente
	Risparmio energetico	Accesa fissa: Risparmio energetico attivo Lampeggiante: set ridotto attivo Spenta: Risparmio energetico non attivo
	Allarme	Accesa fissa: presenza di un allarme Lampeggiante: allarme tacitato Spenta: Nessun allarme attivo
	°F	Accesa fissa: impostazione in °F (dro (1) = F) Lampeggiante: terminale condiviso su Link2 Spenta: luce spenta
	AUX	Accesa fissa: uscita Aux attiva e/o luce accesa Lampeggiante: Abbattimento rapido attivo Spenta: uscita AUX spenta
	°C	Accesa fissa: impostazione in °C (dro (0) = C) Lampeggiante: terminale condiviso su Link2 Spenta: visualizzazione di un valore non di temperatura o di un'etichetta

Terminale KDT (Verticale e Orizzontale)

Interfaccia

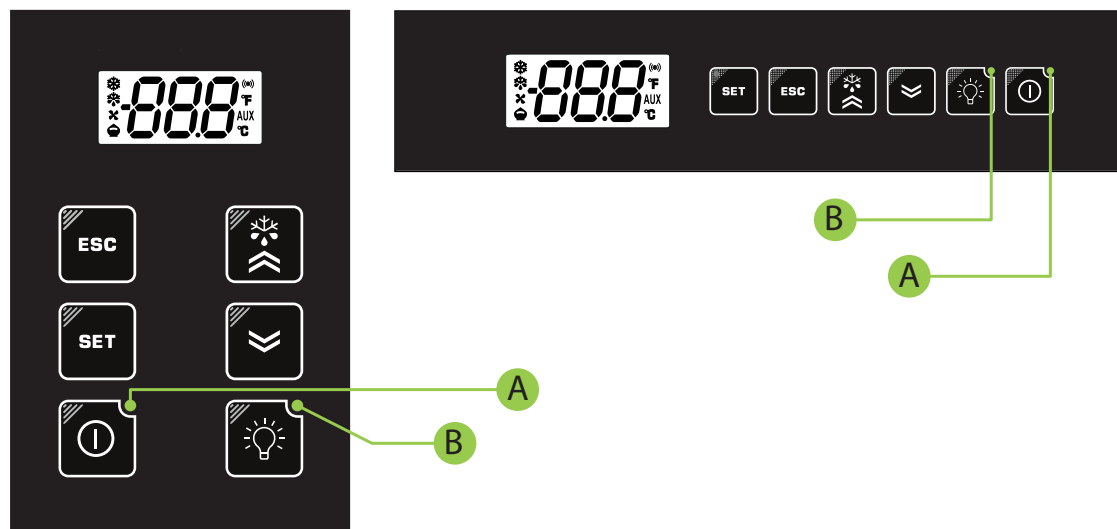









Tasti

Tasto	pressione breve	pressione per almeno 5 secondi
	<ul style="list-style-type: none"> Tornare al menu di livello superiore Confermare il valore del parametro 	Solo fuori dai menu. Configurabile dall'utente (parametro H33). Default: Stand-by (H33 =6).
	<ul style="list-style-type: none"> Accedere al menu "Stato macchina" Visualizzare eventuali allarmi (se presenti) Confermare i comandi 	<ul style="list-style-type: none"> Accedere al menu "Programmazione" Al momento dell'accensione, accedere alla selezione della AP1...AP8 da caricare
	---	Solo fuori dai menu. Configurabile dall'utente (parametro H35). Default: Stand-by (H35 =6).
	<ul style="list-style-type: none"> Scorrere le voci di menu Incrementare i valori 	Solo fuori dai menu. Configurabile dall'utente (parametro H31). Default: Sbrinamento manuale (H31 =1).
	<ul style="list-style-type: none"> Scorrere le voci di menu Decrementare i valori 	Solo fuori dai menu. Configurabile dall'utente (parametro H32). Default: Non configurato (H32 =0).
	Accendere/Spegnere la luce	Solo fuori dai menu. Configurabile dall'utente (parametro H34). Default: Luce (H34 =3).
	Attiva la remotizzazione del display (terminale condiviso su Link2)	

LED

Nr	Funzione	Descrizione
A		Dispositivo spento.
B		Attivazione Relè luce da tasto.

Icone

Icona	Funzione	Descrizione
	Compressore	Accesa fissa: compressore attivo Lampeggiante: ritardo, protezione o attivazione bloccata Spenta: compressore spento
	Sbrinatorio	Accesa fissa: sbrinatorio attivo Lampeggiante: attivazione sbrinatorio manuale o da ingresso digitale Spenta: sbrinatorio non attivo
	Ventole evaporatore	Accesa fissa: ventole attive Spenta: ventole spente
	Risparmio energetico	Accesa fissa: Risparmio energetico attivo Lampeggiante: set ridotto attivo Spenta: Risparmio energetico non attivo
	Allarme	Accesa fissa: presenza di un allarme Lampeggiante: allarme tacitato Spenta: Nessun allarme attivo
	°F	Accesa fissa: impostazione in °F (dro (1) = F) Lampeggiante: terminale condiviso su Link2 Spenta: luce spenta
	AUX	Accesa fissa: uscita Aux attiva e/o luce accesa Lampeggiante: Abbattimento rapido attivo Spenta: uscita AUX spenta
	°C	Accesa fissa: impostazione in °C (dro (0) = C) Lampeggiante: terminale condiviso su Link2 Spenta: visualizzazione di un valore non di temperatura o di un'etichetta

Terminale KDX



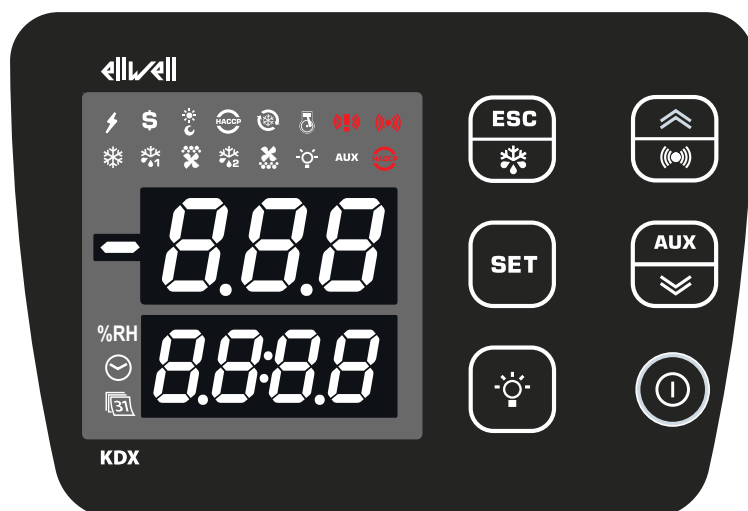













Interfaccia



Tasti

Tasto	pressione breve	pressione per almeno 3 secondi
	<ul style="list-style-type: none"> Tornare al menu di livello superiore Confermare il valore del parametro 	Solo fuori dai menu. Configurabile dall'utente (parametro H33). Default: Stand-by (H33 =6). Modificarlo in H33 =1 (sbrinamento)
	<ul style="list-style-type: none"> Accedere al menu "Stato macchina" Visualizzare eventuali allarmi (se presenti) Confermare i comandi 	<ul style="list-style-type: none"> Accedere al menu "Programmazione" Al momento dell'accensione, accedere alla selezione dell'applicazione AP1...AP8 da caricare
	Accendere / Spegner la luce	Solo fuori dai menu. Configurabile dall'utente (parametro H34). Default: Luce (H34 =3).
	<ul style="list-style-type: none"> Scorrere le voci di menu Incrementare i valori 	<ul style="list-style-type: none"> Solo fuori dai menu. Configurabile dall'utente (parametro H31). Default: Sbrinamento manuale (H31=1). Modificarlo in H31=0. Tacitazione allarmi
	<ul style="list-style-type: none"> Scorrere le voci di menu Decrementare i valori 	Solo fuori dai menu. Configurabile dall'utente (parametro H32). Default: Non configurato (H32 =0). Modificarlo in H32 =5 (AUX).
	Stand-by dispositivo	<ul style="list-style-type: none"> Accendere / Spegner il dispositivo. Solo fuori dai menu. Configurabile dall'utente (parametro H35). Default: Stand-by (H35=6).
	Attiva la remotizzazione del display (terminale condiviso su Link2)	

Icone

Icona	Funzione	Descrizione
	Alimentazione	Accesa fissa: alimentazione presente Spenta: alimentazione mancante
	Setpoint ridotto	Accesa fissa: setpoint ridotto attivo Spenta: setpoint ridotto non attivo
	Risparmio energetico	Accesa fissa: risparmio energetico attivo Spenta: risparmio energetico non attivo
	NON USATA	
	Deep Cooling (DCC)	Accesa fissa: ciclo raffreddamento attivo Spenta: ciclo raffreddamento non attivo
	NON USATA	
	Allarme regolatore a due soglie Allarme panico	Accesa fissa: allarme panico e/o allarme regolatore a due soglie attivo Lampeggiante: pre-allarme regolatore a due soglie attivo Spenta: nessun allarme
	Allarme	Accesa fissa: allarme attivo Lampeggiante: allarme tacitato Spenta: nessun allarme
	Compressore	Accesa fissa: compressore attivo Lampeggiante: ritardo attivazione compressore Spenta: compressore non attivo
	Sbrinamento 1	Accesa fissa: sbrinamento 1 attivo Lampeggiante: sgocciolamento 1 attivo Spenta: nessuno sbrinamento
	Ventole evaporatore	Accesa fissa: ventole evaporatore attive Lampeggiante: ventilazione forzata Spenta: ventole evaporatore spente
	Sbrinamento 2	Accesa fissa: sbrinamento 2 attivo Lampeggiante: sgocciolamento 2 attivo Spenta: nessuno sbrinamento
	NON USATA	
	Luce	Accesa fissa: luce accesa Spenta: luce spenta
AUX	Ausiliario (AUX)	Accesa fissa: uscita ausiliaria attiva Spenta: uscita ausiliaria spenta
	NON USATA	
%RH	Umidità	Accesa fissa: visualizza la percentuale di umidità relativa (solo se ddE=10) Spenta: altrimenti
	Tempo	Accesa fissa: visualizza ore e minuti (solo se ddE=11) Spenta: altrimenti
	NON USATA	

Connessione dispositivo con terminale e/o visualizzatore echo

Introduzione

Ad ogni dispositivo può essere connesso un solo terminale **KDEPlus**, **KDWPlus**, **KDT** (Verticale o Orizzontale) o **KDX** incluso un visualizzatore **ECPlus** per la visualizzazione remota.

Connessione con KDEPlus e ECPlus

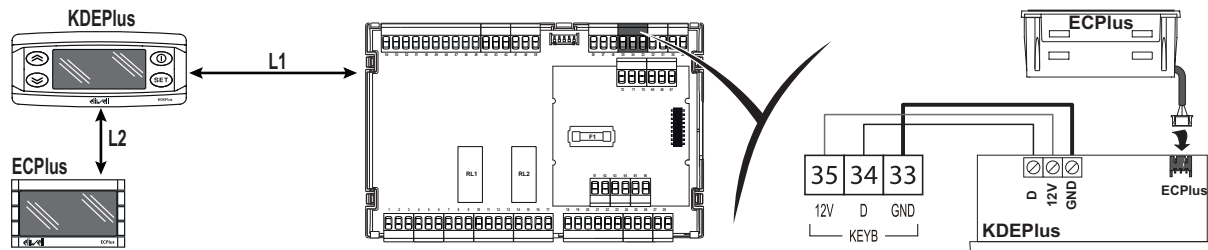

Legenda: L1 = massimo 15 m / 49,21 ft; L2 = massimo 85 m / 278,87 ft

Connessione con KDWPlus e ECPlus

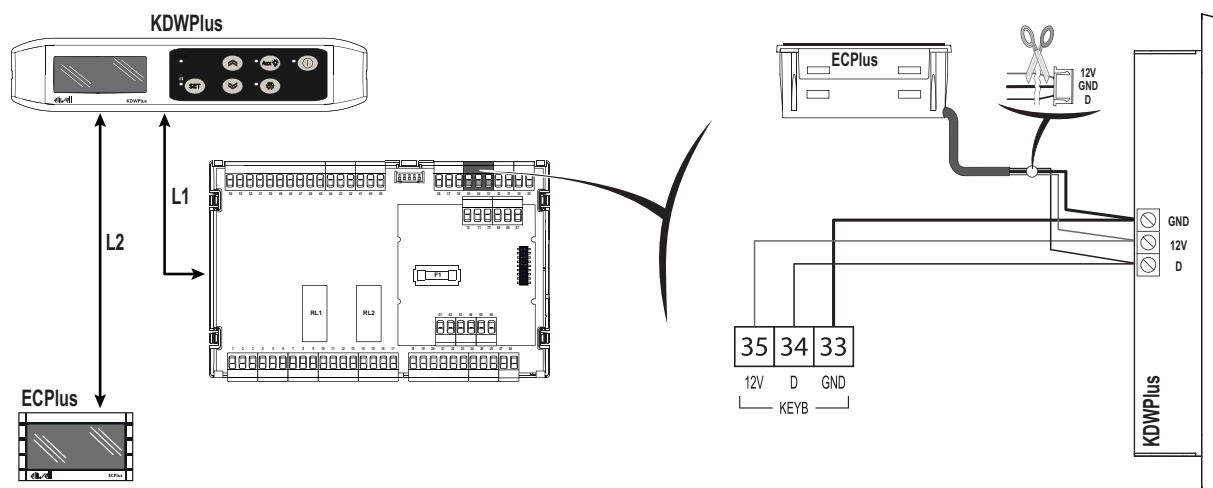

Legenda: L1 = massimo 15 m / 49,21 ft; L2 = massimo 85 m / 278,87 ft

Nota: È possibile connettere un modulo **ECPlus** alla **KDWPlus** sullo stesso morsetto dove si collega la base.

Connessione con KDT (Verticale o Orizzontale)

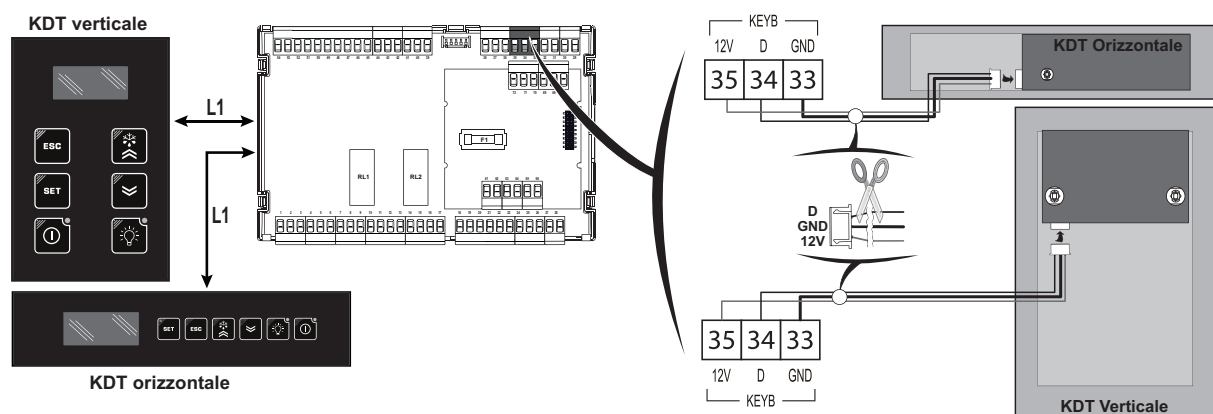

Legenda: L1 = massimo 100 m / 328,08 ft.

Connessione con KDX

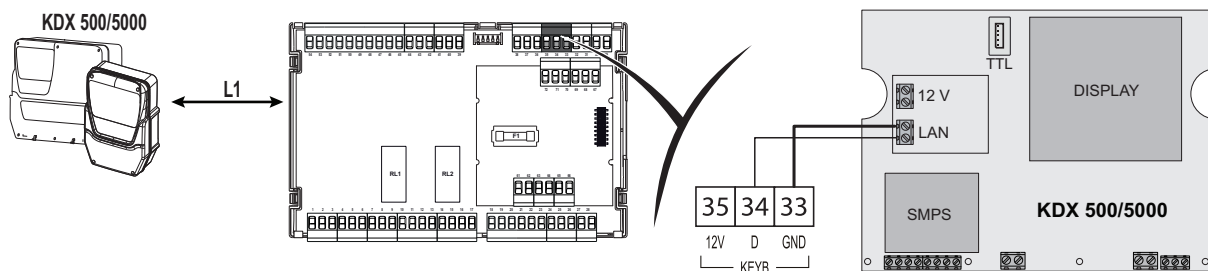

Legenda: L1 = massimo 100 m / 328,08 ft.

Nota: per attivare le stesse funzioni delle impostazioni di default, configurare i seguenti parametri H31=0; H32=5 e H33=1.

Connessione con ECPlus

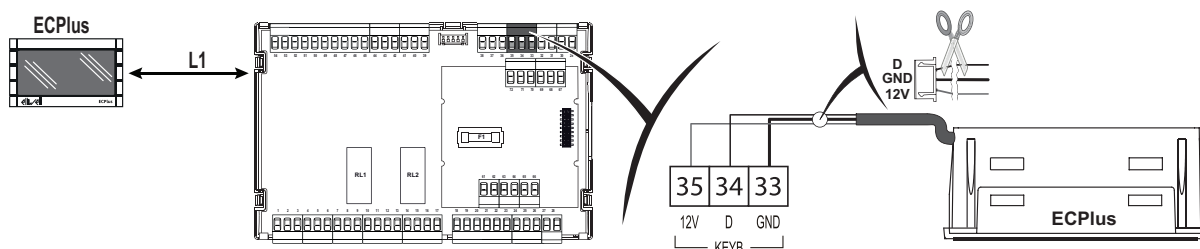

Legenda: L1 = massimo 100 m / 328,08 ft.

Nota: È possibile connettere un visualizzatore ECPlus al dispositivo sullo stesso morsetto dove è già collegato uno dei terminali utente.

Usare il dispositivo

Prima accensione

Una volta conclusi i collegamenti elettrici, è sufficiente alimentare il dispositivo affinché esso funzioni.
Al primo avvio:

1. Selezionare e caricare l'applicazione predefinita **AP1...AP8** che meglio rispecchia l'esigenza applicativa.
2. Verificare e eventualmente modificare puntualmente il valore dei parametri principali del dispositivo per adattare l'applicazione selezionata al proprio sistema.
3. Verificare che non vi siano allarmi attivi (vedere sezione allarmi).

Caricamento Applicazioni Predefinite

La procedura per caricare una delle applicazioni predefinite è:

1. Accendere il terminale collegato al dispositivo tenendo premuto il tasto **SET** fino a quando apparirà la label "AP1".
Nota: Sul terminale **KDT**, entro 30 secondi dall'accensione, premere per almeno 1 secondo un tasto qualsiasi per sbloccare il terminale e poi premere contemporaneamente i tasti **▲** e **▼** fino a quando apparirà la label "AP1".
Nota: Sul terminale **KDX**, entro 30 secondi dall'accensione, premere contemporaneamente i tasti **▲** e **▼** fino a quando apparirà la label "AP1".
2. Scorrere le applicazioni **AP1...AP8** mediante i tasti **▲** e **▼**
3. Confermare la scelta dell'applicazione predefinita mediante il tasto **SET**.
Nota: L'operazione può essere annullata premendo il tasto **ESC** o per time out (15 secondi)
4. Se l'operazione è avvenuta con successo, il display visualizzerà "YES", in caso contrario visualizzerà "Err"
5. Il dispositivo si riavvierà e tornerà alla visualizzazione principale

La procedura di caricamento di una delle applicazioni predefinite, ripristina i rispettivi valori di default ad eccezione dei parametri non specifici dell'applicazione che mantengono il valore impostato precedentemente. Questi valori, se non modificati, potrebbero non essere appropriati e potrebbero di conseguenza richiedere modifiche.

AVVISO

APPARECCHIATURA NON FUNZIONANTE

Verificare i parametri dopo il caricamento di una applicazione predefinita.

Il mancato rispetto di queste istruzioni può provocare danni alle apparecchiature.

Impostare il setpoint

1. **Solo terminali KDT:** premere per almeno 1 secondo un tasto qualsiasi per sbloccare il terminale
2. Premere e rilasciare il tasto **SET** per accedere al menu "Stato Macchina"
3. Scorrere le cartelle con i tasti **▲** e **▼** fino a visualizzare la cartella **SEt**
4. Premere il tasto **SET** per visualizzare il valore del setpoint corrente.
5. Modificare il valore del setpoint con i tasti **▲** e **▼** entro 15 secondi.
6. Per confermare il valore premere il tasto **SET** o **ESC**, o per time-out (15 secondi).

Blocco/sblocco terminale

Il terminale può essere bloccato/sbloccato tramite opportuna programmazione del parametro **LOC**.

In caso di terminale bloccato è sempre possibile accedere al menu "Stato Macchina" premendo il tasto **SET** e visualizzare il Setpoint, ma non è possibile modificarne il valore. Per sbloccare il terminale ripetere la procedura usata per il blocco.

Il terminale si blocca automaticamente solo sulla **KDT**:

- all'accensione
- dopo 30 secondi di inattività

Password

Le password **PA1** e **PA2** sono richieste per accedere ai parametri del dispositivo:

- **PA1**: accedere ai parametri Utente (default: **PA1** = 0 - disabilitata)
- **PA2**: accedere ai parametri Installatore (default: **PA2** = 15 - abilitata)

Per modificare il valore della password:

1. Premere per almeno 5 secondi il tasto **SET**
2. Scorrere i parametri con i tasti **▲** e **▼** fino a visualizzare la label "PA2"
3. Premere e rilasciare il tasto **SET**
4. Impostare con i tasti **▲** e **▼** il valore "15"
5. Confermare il valore premendo **SET** (verrà visualizzata la prima cartella)
6. Scorrere le cartelle con i tasti **▲** e **▼** fino a visualizzare la label "diS"
7. Premere e rilasciare il tasto **SET**
8. Scorrere i parametri con i tasti **▲** e **▼** fino a visualizzare la label "PS1" o "PS2" a seconda che si voglia modificare la password di accesso **PA1** o **PA2**
9. Per confermare il valore premere il tasto **SET** o **OK**, o per time out (15 secondi).

Nota: Se **PA1=0**, i parametri Utente saranno non protetti e visualizzati prima della label **PA2**.

Nota: Se il valore inserito è sbagliato, sarà visualizzata di nuovo la label **PA1/PA2**. Ripetere la procedura.

Visualizzare il valore delle sonde



















1. **Solo terminale KDT:** premere per almeno 1 secondo un tasto qualsiasi per sbloccare il terminale
2. Premere e rilasciare il tasto **SET** per accedere al menu "Stato Macchina"
3. Scorrere le cartelle con i tasti **▲** e **▼** fino a visualizzare la cartella **Pb1...Pb7**
4. Premere il tasto **SET** per visualizzare il valore misurato dalla sonda relativa.

Nota: il valore visualizzato non può essere modificato.

Impostare le funzioni di uso frequente

Alcune funzioni di uso frequente possono essere associate ai tasti configurando opportunamente i parametri relativi e sono attivabili tramite pressione prolungata del tasto.

Nota: I tasti possono essere o meno presenti a seconda del modello.

Tasto				Parametro
KDEPlus	KDWPlus	KDT	KDX	
				H31
				H32
				H33
---				H34
---				H35

Valore H31/H32/H33/H34/H35	Descrizione
0	Disabilitata
1	Sbrinamento
2	Set Ridotto
3	Luce
4	Risparmio Energetico
5	AUX
6	Standby
7	Ciclo abbattimento
8	Inizio/Fine sbrinamento
9	Funzione pulizia banco

Impostare i parametri principali

Vedi menu "Utente" nella tabella parametri dei vari modelli.

Menu "Stato Macchina"

Introduzione

Premere e rilasciare il tasto **SET** per accedere al menu "Stato Macchina".

Menu

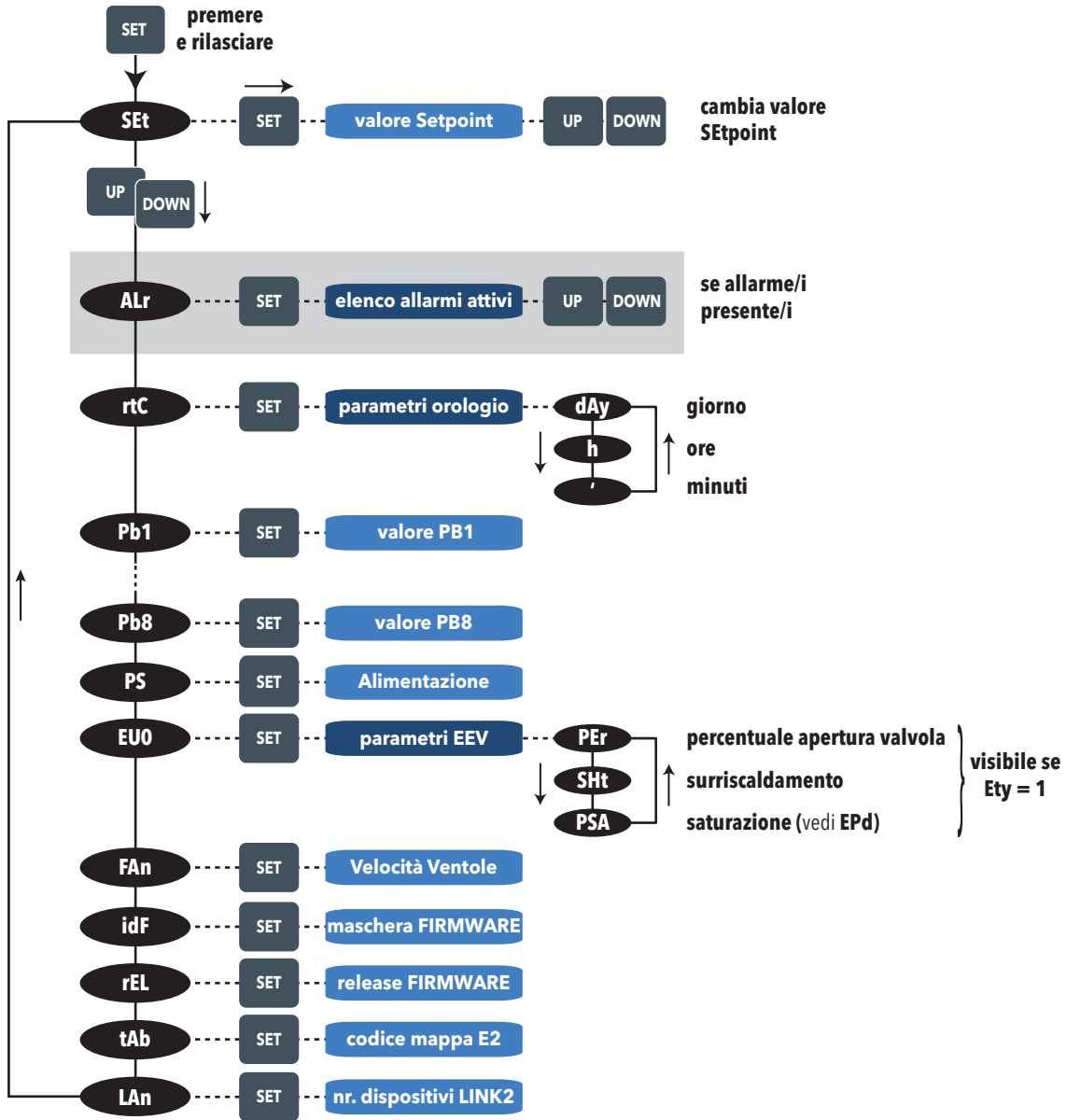

Menu "Programmazione"

Introduzione

Premere per almeno 5 secondi il tasto **SET** per accedere al menu "Programmazione".
 Se previsto, verrà richiesta una password di accesso **PA1** per i parametri "Utente" o **PA2** per i parametri "Installatore" (vedere sezione "Password").

Nota: Spegner e riaccendere il dispositivo ogni qualvolta si modifichi la configurazione dei parametri.

Menu

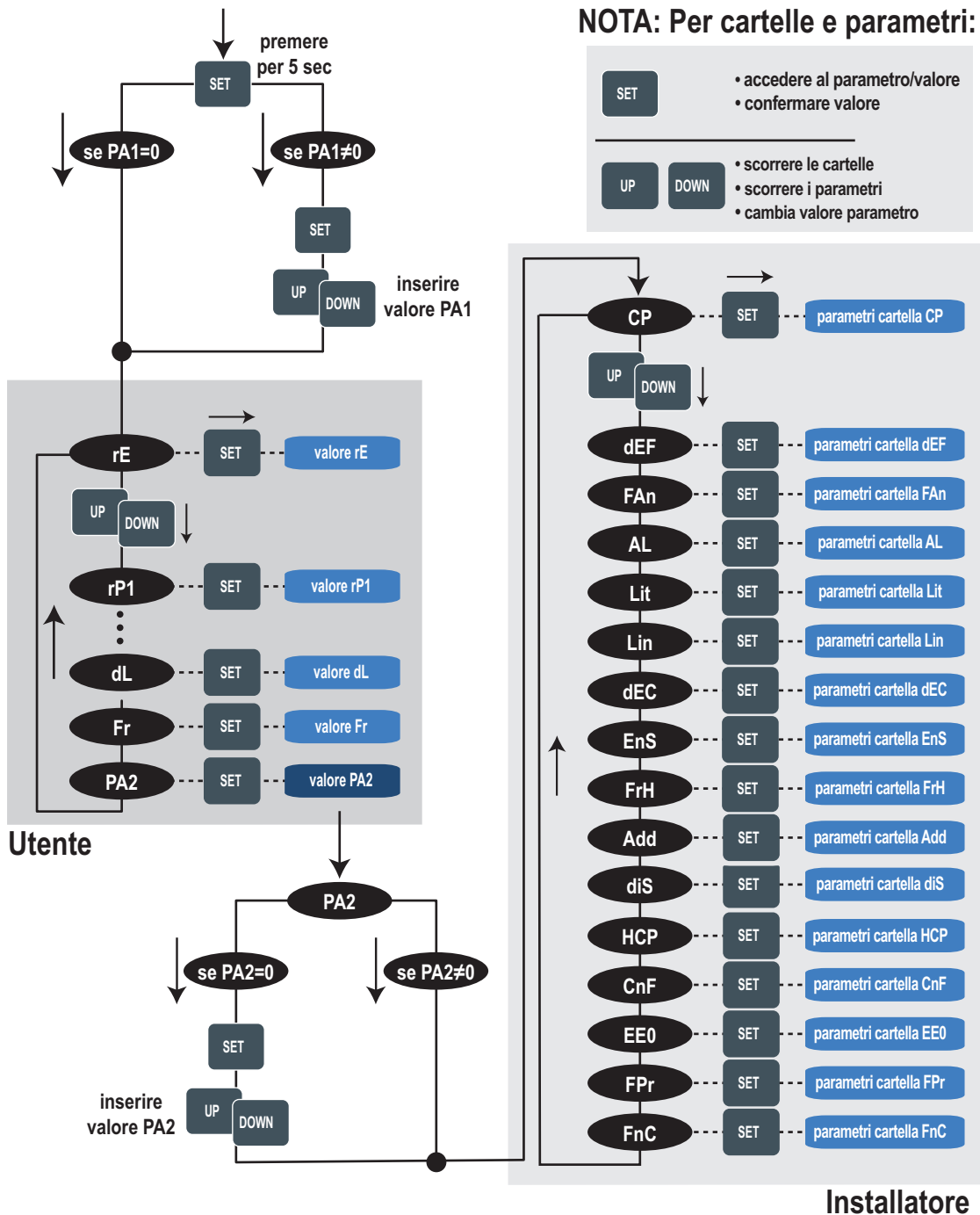

Impostare e calibrare le sonde

Ingressi sonde

Il dispositivo dispone dei seguenti ingressi:

- 5 ingressi NTC / PTC / Pt1000 (**Pb1**, **Pb2**, **Pb3**, **Pb4** e **Pb5**)
- 1 ingresso 4...20 mA (**Pb6**)
- 1 ingresso raziometrico (**Pb7**)

Nota: Le sonde di temperatura (**Pb1**...**Pb5**) devono essere tutte dello stesso tipo.

Nota: Le sonde di temperatura **Pb1**...**Pb7** sono impostabili anche come ingressi digitali impostando i parametri **H11** (**Pb1**)...**H17** (**Pb7**) \neq 0 e **H41** (**Pb1**)...**H47** (**Pb7**)= di.

Impostazione del tipo di sonda

Per configurare le sonde di temperatura (**Pb1**...**Pb5**) occorre impostare il parametro **H00** presente a livello Utente (**User**) o nella cartella **CnF** all'interno del menu "Installatore":

Valore H00	Tipo di sonda
ntc (0) (default)	NTC
Ptc (1)	PTC
Pt1 (2)	Pt1000

Calibrazione sonde

Nella cartella **diS**, all'interno del menu "Installatore", sono presenti i parametri

- **CA1** (sonda Pb1)
- **CA2** (sonda Pb2)
- **CA3** (sonda Pb3)
- **CA4** (sonda Pb4)
- **CA5** (sonda Pb5)
- **CA6** (sonda Pb6)
- **CA7** (sonda Pb7)

per forzare un valore addizionale (con segno) alla lettura della sonda relativa (se gestita dallo specifico modello).

Impostare la visualizzazione a display

Introduzione

Le impostazioni seguenti sono relative ai parametri presenti nella cartella **diS**.

Visualizzazione con punto decimale

Occorre impostare il parametro **ndt**:

Valore ndt	Descrizione
no (0)	Visualizzazione senza punto decimale
yes (1)	Visualizzazione con punto decimale e risoluzione al decimo di grado

Nota: questa impostazione influisce solo sulla visualizzazione dei dati, non sulla risoluzione della misura o sull'accuratezza di quanto calcolato dal dispositivo.

Visualizzazione di default

Occorre impostare il parametro **ddd**:

Valore ddd	Descrizione
SP1 (0)	Visualizza il setpoint
Pb1 (1)	Visualizza il valore letto dalla sonda Pb1
Pb2 (2)	Visualizza il valore letto dalla sonda Pb2
Pb3 (3)	Visualizza il valore letto dalla sonda Pb3
Pb4 (4)	Visualizza il valore letto dalla sonda Pb4
Pb5 (5)	Visualizza il valore letto dalla sonda Pb5
Pbi (6)	Visualizza il valore letto dalla sonda virtuale
LP (7)	Visualizza il valore letto dalla sonda remota (Link2)
Pfi (8)	Visualizza il valore letto dalla sonda virtuale filtrata

Visualizzazione di default visualizzatore KDX/ECPlus

Occorre impostare il parametro **ddE**:

Valore ddd	Descrizione
SP1 (0)	Visualizza il setpoint
Pb1 (1)	Visualizza il valore letto dalla sonda Pb1
Pb2 (2)	Visualizza il valore letto dalla sonda Pb2
Pb3 (3)	Visualizza il valore letto dalla sonda Pb3
Pb4 (4)	Visualizza il valore letto dalla sonda Pb4
Pb5 (5)	Visualizza il valore letto dalla sonda Pb5
Pbi (6)	Visualizza il valore letto dalla sonda virtuale
LP (7)	Visualizza il valore letto dalla sonda remota (Link2)
Pfi (8)	Visualizza il valore letto dalla sonda virtuale filtrata
PbC (9)	Visualizza il valore letto dalla sonda Pb8 del terminale KDX
PHr (10)	Visualizza il valore della percentuale di umidità letto dalla sonda Pb8 del terminale KDX (icona %RH accesa)
rtC (11)	Visualizza ore e minuti (solo terminale KDX)

Nota: Se la sonda selezionata non è gestita dal modello specifico, quanto visualizzato non è da considerarsi attendibile.

Funzionalità aggiuntive KDX

È disponibile un secondo display per impostare funzioni dedicate.

Impostando il parametro **ddE** è possibile visualizzare:

- percentuale umidità (**ddE** = 10; PHr)
- ore e minuti (**ddE** = 11; rtC)

Impostando il parametro **08P** è possibile personalizzare il valore visualizzato dal terminale ECPlus:

- **0** = valore con punto decimale
- **1** = valore senza punto decimale
- **2** = valore * 10

(solo Televis) Impostando il parametro **08U** è possibile personalizzare l'unità di misura dei valori letti tramite Televis.

- **0** = disabilitato
- **1** = %RH
- **2** = ppm
- **3** = % apertura valvola
- **4** = °C
- **5** = °F

Visualizzazione durante lo sbrinamento

Occorre impostare il parametro **ddL**:

Valore ddL	Descrizione
0	Visualizza i valori letti dalla sonda di regolazione
1	Visualizza il valore letto dalla sonda di regolazione a inizio sbrinamento
2	Visualizza la label dEF

Impostare l'unità di misura per le temperature

Occorre impostare il parametro **dro**:

Valore dro	Descrizione
C (0)	Visualizza la temperatura in °C
F (1)	Visualizza la temperatura in °F

Nota: questa impostazione influisce solo sulla visualizzazione delle temperature lette dalla sonde. A seguito della modifica dell'unità di misura da °C a °F il valore dei parametri **SEt**, **dF1/dF2**, ecc resterà invariato e questi assumeranno diverso significato poiché espressi in una nuova unità di misura (**SEt** = 10 °C diventa **SEt** = 10 °F).

Connessione tramite protocollo Televis

Il dispositivo utilizza il protocollo Modbus per comunicare.

Per convertire l'indirizzo di rete Modbus nel protocollo Televis utilizzare la tabella seguente:

		FAA															
		0	1	2	3	4	5	6	7	8	9	10	11	12	13	14	15
dEA	0	0	16	32	48	64	80	96	112	128	144	160	176	192	208	224	240
	1	1	17	33	49	65	81	97	113	129	145	161	177	193	209	225	241
	2	2	18	34	50	66	82	98	114	130	146	162	178	194	210	226	242
	3	3	19	35	51	67	83	99	115	131	147	163	179	195	211	227	243
	4	4	20	36	52	68	84	100	116	132	148	164	180	196	212	228	244
	5	5	21	37	53	69	85	101	117	133	149	165	181	197	213	229	245
	6	6	22	38	54	70	86	102	118	134	150	166	182	198	214	230	246
	7	7	23	39	55	71	87	103	119	135	151	167	183	199	215	231	247
	8	8	24	40	56	72	88	104	120	136	152	168	184	200	216	232	248
	9	9	25	41	57	73	89	105	121	137	153	169	185	201	217	233	249
	10	10	26	42	58	74	90	106	122	138	154	170	186	202	218	234	250
	11	11	27	43	59	75	91	107	123	139	155	171	187	203	219	235	251
	12	12	28	44	60	76	92	108	124	140	156	172	188	204	220	236	252
	13	13	29	45	61	77	93	109	125	141	157	173	189	205	221	237	253
	14	14	30	46	62	78	94	110	126	142	158	174	190	206	222	238	254
	15	15	31	47	63	79	95	111	127	143	159	175	191	207	223	239	255

Legenda:

1	Non utilizzato dal protocollo Modbus/RTU
2	Non configurabile con il protocollo Televis
3	Non configurabile con il protocollo Televis e non utilizzato dal protocollo Modbus/RTU

Esempio

Se l'indirizzo Modbus **Adr** è impostato a 120, il corrispondenti valori di **dEA/FAA** sono:

- **dEA** = 8
- **FAA** = 7

Funzioni

Contenuti

Questa sezione include i seguenti argomenti:

MFK (Multi Function Key)	76
UNICARD	76
Copia parametri (UNICARD/MFK)	77
Boot Loader Firmware	78
Terminale condiviso su Link2	78

MFK (Multi Function Key)

La Multi Function Key (MFK) permette di scaricare/caricare una mappa parametri da/sullo strumento.



UNICARD

La UNICARD, permette di scaricare/caricare una mappa parametri da un dispositivo ad un altro. La sua flessibilità permette di personalizzare in modo rapido e semplice i vari dispositivi.

La UNICARD:

- è collegabile direttamente al computer via USB
- può essere alimentata tramite un alimentatore o una batteria USB e alimentare direttamente il dispositivo durante le fasi di scaricamento/caricamento della mappa parametri.

Alimentazione a banco

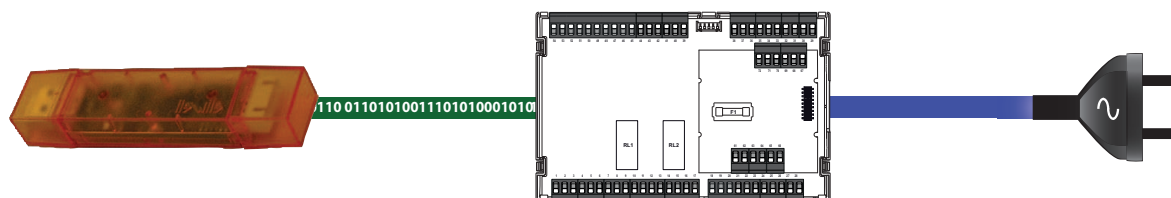

Alimentazione con Alimentatore USB



Alimentazione con Batteria USB



Copia parametri (UNICARD/MFK)







Introduzione

La UNICARD/MFK si collega alla porta seriale TTL e permette di caricare/scaricare una mappa parametri.

Nota: La UNICARD è collegabile direttamente ad un computer a mezzo di una porta USB. Formattare la UNICARD al primo utilizzo.







Nota: Prima di effettuare le operazioni di caricare o scaricare una mappa, assicurarsi che la comunicazione con il supervisore sia interrotta. Assicurarsi cioè di staccare la RS485 dal dispositivo o di fermare le acquisizioni del sistema di Supervisione.

Formattare la UNICARD (Fr)







1. Accedere ai parametri Installatore, inserendo la password **PA2** se abilitata.
2. Scorrere le cartelle con i tasti  e  fino a visualizzare la cartella **FPr**
3. Premere il tasto  per confermare.
4. Scorrere i parametri con i tasti  e  fino a visualizzare il parametro **Fr** e premere il tasto : se l'operazione va a buon fine, sul display appare **yES**, altrimenti **no**.

Nota: Questa operazione cancella tutti i dati presenti nella chiavetta. L'operazione non è annullabile.

Caricare i parametri da dispositivo a UNICARD/MFK (UL)

1. Accedere ai parametri installatore, inserendo la password **PA2** se abilitata.
2. Scorrere le cartelle con i tasti  e  fino a visualizzare la cartella **FPr**
3. Premere il tasto  per confermare
4. Scorrere i parametri con i tasti  e  fino a visualizzare il parametro **UL** e premere il tasto  per confermare
5. Se l'operazione è stata completata, sul display appare **yES**, altrimenti **no**.

Scaricare i parametri dalla UNICARD/MFK al dispositivo (dL)

1. Accedere ai parametri installatore, inserendo la password **PA2** se abilitata.
2. Scorrere le cartelle con i tasti  e  fino a visualizzare la cartella **FPr**
3. Premere il tasto  per confermare
4. Scorrere i parametri con i tasti  e  fino a visualizzare il parametro **dL** e premere il tasto  per confermare
5. Se l'operazione è stata completata, sul display appare **dLy**, altrimenti **dLn**.

Nota: dopo aver scaricato i dati, lo strumento funzionerà da subito con le impostazioni della mappa caricata.

Scaricare i parametri dalla UNICARD/MFK al dispositivo (da reset)

Collegare la UNICARD/MFK a dispositivo spento. All'accensione del dispositivo i dati vengono scaricati automaticamente dalla UNICARD/MFK al dispositivo. Dopo il lamp test, sul display appare **dLy** se l'operazione va a buon fine, altrimenti **dLn**.

Nota: dopo aver scaricato i dati, lo strumento funzionerà da subito con le impostazioni della mappa caricata.

Boot Loader Firmware

Descrizione

Il dispositivo è dotato di Boot Loader, per cui è possibile aggiornare il Firmware direttamente sul campo. L'aggiornamento avviene mediante UNICARD/MFK.

Modalità di funzionamento

Per eseguire l'aggiornamento:



- Collegare la UNICARD/MFK dotata di applicativo
- Alimentare il dispositivo se è spento, altrimenti spegnerlo e riaccenderlo
- Attendere finché il LED della UNICARD/MFK lampeggia (operazione in corso)
- L'operazione sarà conclusa quando il LED della UNICARD/MFK sarà:
 - **ACCESO**: operazione conclusa correttamente
 - **SPENTO**: operazione non eseguita (applicativo non compatibile ...)

Terminale condiviso su Link2

Descrizione

Da ogni dispositivo, di una rete Link2, è possibile, mediante il terminale locale, navigare in uno qualsiasi degli altri dispositivi colleganti alla rete Link2.



Modalità di funzionamento

Per attivare la condivisione, premere contemporaneamente i tasti  e .

Quando è attiva la visualizzazione remota, le 2 icone °C e °F lampeggiano.

Nota: verrà richiesto di inserire l'indirizzo modbus (**Adr**) del dispositivo remoto.

Per ritornare al menù di default:

- Premere per almeno 5 secondi i tasti  e 
- Attendere il time out (60 secondi) dopo l'ultima pressione di un tasto.

Durante la "remotizzazione del display", il terminale locale (del dispositivo a cui è stato remotizzato il display) è bloccata.

Lo sblocco avviene dopo 3 secondi dal rilascio della visualizzazione del display. Se durante la "remotizzazione" viene a mancare il collegamento, il display visualizzerà "---"

Valvola di Espansione Elettronica (EEV)

Contenuti

Questa sezione include i seguenti argomenti:

Introduzione	80
Elenco valvole	81
Tipologia valvola	82
Tipologia refrigerante	83
Trasduttore di pressione locale (4...20 mA)	84
Trasduttore raziometrico locale	84
Trasduttore di pressione/raziometrico condiviso via Link2	85
Trasduttore raziometrico condiviso via hardware	86
Sonda di saturazione di backup da remoto	86
Sonda di surriscaldamento	86
Fusibile di Protezione	87
Parametri di regolazione della valvola	89
Descrizione driver EEV	90
Gestione manuale EEV	91
Regolazioni driver EEV	92
RTD DOMINO ZERO Tuning	94

Introduzione

La figura sotto mostra un esempio di connessione del dispositivo:

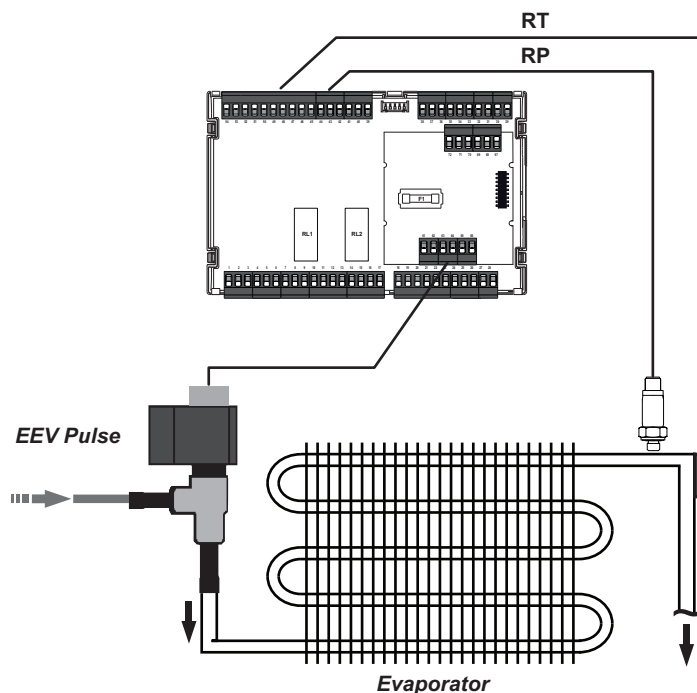

Legenda: RT = Temperatura refrigerante; RP = Pressione refrigerante; **EEV Pulse** = Valvola pulse; **Evaporator** = Evaporatore.

L'utilizzo della Valvola EEVPulse richiede che vengano configurate le seguenti risorse:

- la sonda di surriscaldamento mediante il parametro **rSS** (sonda di temperatura NTC/PTC/Pt1000)
- la sonda di saturazione mediante il parametro **rSP** (trasduttore raziometrico o di pressione 4...20 mA).

La configurazione di **DEFAULT** prevede le seguenti impostazioni:

- **Pb5** come sonda di surriscaldamento (sonda NTC)
- **Pb6** come sonda di saturazione (trasduttore di pressione 4...20 mA).

Porre particolare cura durante le fasi di cablaggio della valvola. Scegliere accuratamente la bobina della valvola adatta in funzione della tensione usata.

⚠ AVVERTIMENTO

FUNZIONAMENTO ANOMALO DELL'APPARECCHIATURA

Verificare le informazioni sui parametri della valvola dichiarate dal costruttore prima di utilizzare la valvola in configurazione di valvola generica.

Il mancato rispetto di queste istruzioni può provocare morte, gravi infortuni o danni alle apparecchiature.

Schneider Electric e Eliwell non rispondono dei dati forniti dal costruttore della valvola, incluse modifiche tecniche o aggiornamenti. Consultare il manuale della valvola per verificarne l'idoneità e la corretta configurazione.

Come disabilitare la EEV

Se la Valvola EEV non viene utilizzata o è non funzionante, è possibile disabilitarla impostando il parametro **Ety** = 0.

Elenco valvole

Le valvole seguenti sono **COMPATIBILI** con il dispositivo:

Produttore	Valvola	Note
Eliwell by Schneider Electric	PXV	Orifici da 0,5 a 2,7 mm

NOTA: Le informazioni descritte qui di seguito sono presentate in conformità alla documentazione tecnica dei rispettivi produttori elencati nelle caselle della tabella. Le specifiche dei produttori possono variare senza preavviso.

Produttore	Valvola	Documento di riferimento
DANFOSS	AKV10, AKV15, AKV20	DKRCC.PD.VA1.A7.02_AKV_sw.pdf
	AKVA (NH3)	DKRCC.PD.VA1.B5.02_AKVA.pdf
ALCO	EX2	EN_EX2__35016.pdf

Schneider Electric e Eliwell non rispondono dei dati forniti dal costruttore della valvola, incluse modifiche tecniche o aggiornamenti. Consultare il manuale del prodotto ed il manuale della valvola per verificarne l'idoneità e la corretta configurazione.

Tipologia valvola

Il dispositivo è predisposto per la gestione di valvole "Pulse" di tipo AC e DC.

Lo schema di connessione delle valvole di espansione elettronica pulse è:

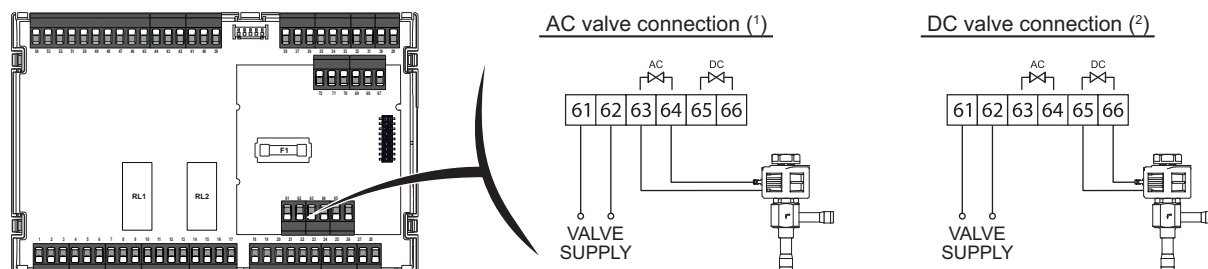

(1) = **Connessione valvola AC**; (2) = **Connessione valvola DC**

Prima di collegare la valvola, configurare accuratamente il dispositivo selezionando il tipo di valvola utilizzato.

Schneider Electric e Eliwell non rispondono dei dati forniti dal costruttore della valvola, incluse modifiche tecniche o aggiornamenti. Consultare il manuale del prodotto ed il manuale della valvola per verificarne l'idoneità e la corretta configurazione.

AVVISO

APPARECCHIATURA NON FUNZIONANTE

- Verificare tutti i cablaggi prima di applicare l'alimentazione elettrica.
- Verificare i dati di targa della valvola prima di collegarla.
- Assicurarasi di collegare la bobina della valvola ai terminali corretti.
- Assicurarasi di connettere i terminali 61-62 ad una sorgente di alimentazione AC con tensione di valore RMS idonea al tipo di valvola usata.

Il mancato rispetto di queste istruzioni può provocare danni alle apparecchiature.

Nota: La bobina delle valvole va collegata:

- sui terminali 63-64 per le valvole in corrente alternata (AC)
- sui terminali 65-66 per le valvole in corrente continua (DC).

Nota: Collegare i terminali 61-62 ad una sorgente di alimentazione AC con tensione di valore RMS:

- pari al valore RMS richiesto dalla bobina della valvola nel caso sia connessa una valvola AC.
- pari al valore DC richiesto dalla bobina della valvola nel caso sia connessa una valvola DC. Ad esempio, per pilotare una valvola con bobina DC a 240 Vdc si dovrà applicare una tensione di 240 Vac RMS.

Tipologia refrigerante

Questo dispositivo è stato progettato per funzionare al di fuori di qualsiasi luogo pericoloso ed esclude applicazioni che generano o hanno il potenziale di generare atmosfere pericolose. Installare questo dispositivo solo in zone e applicazioni notoriamente prive, in qualsiasi momento, di atmosfere pericolose.

⚠ PERICOLO

RISCHIO DI ESPLOSIONE

- Installare ed utilizzare questa apparecchiatura solo in luoghi non a rischio.
- Non installare e utilizzare questa apparecchiatura in applicazioni in grado di generare atmosfere pericolose, come quelle che impiegano refrigeranti infiammabili.

Il mancato rispetto di queste istruzioni provocherà morte o gravi infortuni.

Per informazioni riguardanti l'uso di apparecchiature di controllo in applicazioni in grado di generare materiali pericolosi, consultare gli enti normativi nazionali o le agenzie di certificazione di pertinenza.

Il dispositivo può operare con uno dei seguenti refrigeranti, già inclusi nel dispositivo:

PAR.	Descrizione	UM	Applicazioni
Ert	<p>Seleziona il tipo di refrigerante utilizzato.</p> <ul style="list-style-type: none"> • 404 (0) = R404A • r22 (1) = R22 • 410 (2) = R410A • 134 (3) = R134a • 744 (4) = R744 (CO2) • 507 (5) = R507A • 717 (6) = R717 (NH3) • 290 (7) = riservato • 407 (8) = R407A • 448 (9) = R448A • 449 (10) = R449A • 450 (11) = R450 • 513 (12) = R513A • PAr_1 (13) = personalizzabile 1 • PAr_2 (14) = personalizzabile 2 • PAr_3 (15) = personalizzabile 3 • PAr_4 (16) = personalizzabile 4 • PAr_5 (17) = personalizzabile 5 • PAr_6 (18) = personalizzabile 6 • 455 (19) = riservato <p>Nota: Per customizzazioni sul tipo di refrigerante utilizzato, contattare Eliwell.</p>	num	410 (non nelle applicazioni)

Nota: il parametro **Ert** non è inserito all'interno delle Applicazioni **AP1...AP8** e non cambia in caso di ripristino dei valori di default o di caricamento di una Applicazione diversa da quella di default.

Qualora sia necessario utilizzare un refrigerante non incluso nella lista, è possibile caricare il "descrittore del refrigerante" (contenente i valori chiave relativi al refrigerante usato) mediante UNICARD/Multi Function Key e successivamente impostare il parametro **Ert** = PAr_1, PAr_2, PAr_3, PAr_4, PAr_5 o PAr_6.

Nota: Per ottenere il "descrittore del refrigerante", contattare il supporto tecnico Eliwell.

Trasduttore di pressione locale (4...20 mA)

Lo schema di connessione del trasduttore di pressione è il seguente:

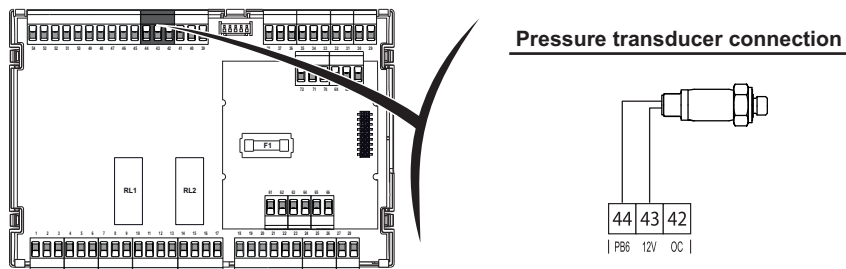

Legenda: Pressure transducer connection = Connessione trasduttore di Pressione

Impostare il parametro **rSP**=Pb6 per utilizzare l'ingresso 4...20 mA (Pb6) come sonda di saturazione.

Impostare il limite inferiore (a 4 mA) ed il limite superiore (a 20 mA) mediante i parametri **H03** e **H04**.

Nota I parametri **H03** e **H04** si riferiscono alla pressione relativa (pressione atmosferica = 0,0 bar).

Trasduttore raziometrico locale

Lo schema di connessione del trasduttore raziometrico è il seguente:

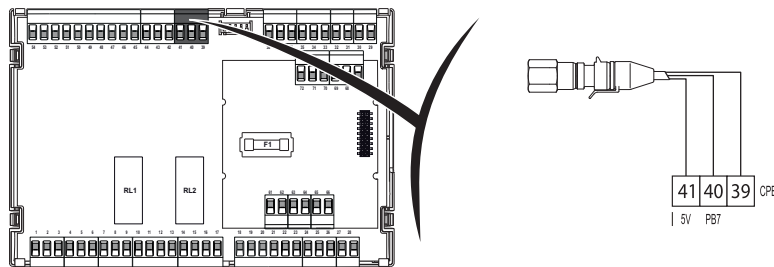

Impostare il parametro **rSP**= Pb7 per utilizzare l'ingresso raziometrico (Pb7) come sonda di saturazione. Impostare mediante il parametro **trA** uno dei trasduttori raziometrici elencati:

PAR.	Descrizione	UM	Applicazioni
trA	<p>Seleziona il modello di trasduttore raziometrico usato.</p> <ul style="list-style-type: none"> USE (0) = Sonda Generica Impostabile dal cliente rA1 (1) = EWPA 010 R 0/5 V 0/10 BAR FEMALE rA2 (2) = EWPA 030 R 0/5 V 0/30 BAR FEMALE rA3 (3) = EWPA 050 R 0/5 V 0/50 BAR FEMALE rA4 (4) = AKS 32R -1 ...6 BAR rA5 (5) = AKS 32R -1 ...12 BAR rA6 (6) = AKS 32R -1 ... 20 BAR rA7 (7) = AKS 32R -1 ... 34 BAR rA8 (8) = Riservato. <p>Nota: I limiti superiore e inferiore delle sonde rA1... rA8 sono preimpostati (e non modificabili) mentre se si seleziona USE occorre impostarli mediante i parametri H05 e H06.</p>	num	USE (non nelle applicazioni)

Se il trasduttore raziometrico non è presente nei preset, è possibile configurarlo manualmente impostando il parametro **trA**=USE.

In questo caso, impostare i seguenti parametri:

- H05:** limite inferiore della sonda corrispondente a 0,5 V (10%)
- H06:** limite superiore della sonda corrispondente a 4,5 V (90%)

Trasduttore di pressione/raziometrico condiviso via Link2

Qualora si connettano i dispositivi in Link2, è possibile collegare uno o due sensori di saturazione e condividerne il valore.

ESEMPIO 1:

Condivisione di una sonda di saturazione.

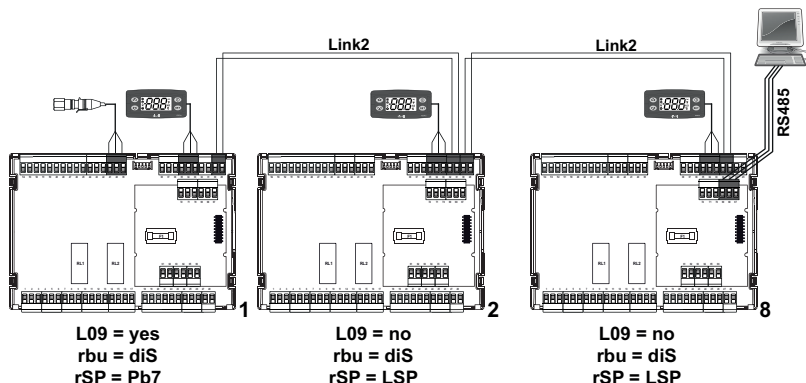

Aggiornare la sonda di saturazione inviata dal sistema di supervisione con un periodo inferiore a 3 minuti altrimenti la sonda verrà considerata in errore.

In caso di sonda in errore, tutti i dispositivi regoleranno secondo quanto configurato con i parametri di errore sonda.

In caso di no-link, tutti i dispositivi della Link2, che non sono in grado di ricevere il valore dal dispositivo che monta la sonda, si comporteranno come nel caso di sonda di saturazione in errore.

ESEMPIO 2:

Condivisione di due sonda di saturazione collegate a due schede distinte della Link2 (per aumentare l'affidabilità del sistema, in caso di guasto).

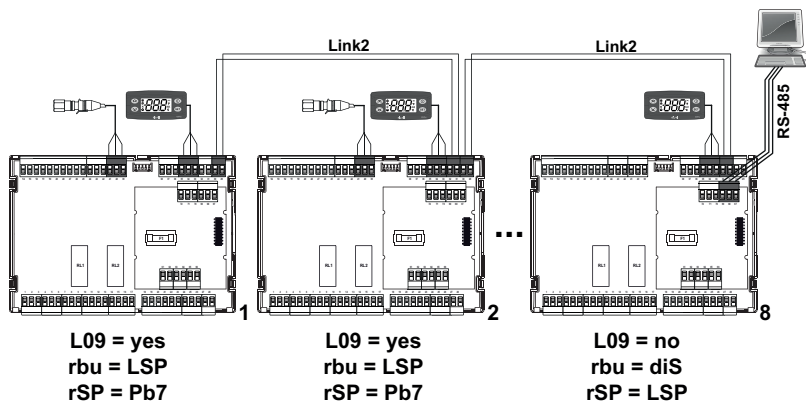

La Link2 provvederà automaticamente a condividere uno dei due valori disponibili (il primo valore ricevuto). L'altro dispositivo, dotato di trasduttore di pressione, non utilizzerà il valore condiviso bensì quello locale, a meno che non sia in errore, in qual caso utilizzerà il valore condiviso.

Nella situazione in cui il trasduttore di pressione, utilizzata per la condivisione, fosse in errore, la rete Link2 provvederà automaticamente a condividere il valore di pressione dell'altro trasduttore (purché non sia in errore anch'esso).

Qualora entrambe le sonde di saturazione siano in errore, oppure ci sia una condizione di no-link, le schede provvederanno a regolare secondo il caso di sonda di saturazione non funzionante.

Trasduttore raziometrico condiviso via hardware

Lo schema di connessione del trasduttore raziometrico condiviso è il seguente:

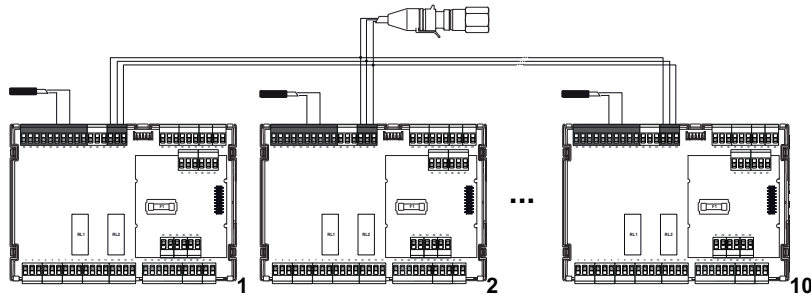

La configurazione dell'ingresso raziometrico avviene esattamente come nel caso di "Trasduttore raziometrico locale" non condiviso.

Per utilizzare un trasduttore raziometrico (**Pb7**) condiviso, è necessario impostare il parametro **rSP=rP**.

Sonda di saturazione di backup da remoto

Mediante comandi seriali è possibile inviare ai dispositivi della rete Link2 un valore di saturazione di backup. Se il dispositivo non ha nessun valore di saturazione valido (locale o condiviso), potrà utilizzare il valore di saturazione di backup proveniente da remoto.

Se il dispositivo remoto non aggiorna il valore entro 3 minuti, il dispositivo considererà la sonda di backup non disponibile, quindi andrà a regolare secondo le condizioni di sonda di saturazione in errore.

Sonda di surriscaldamento

Posizionare la sonda di surriscaldamento, il cui tipo (NTC, PTC o Pt1000) è selezionabile mediante il parametro **H00**, come indicato in figura.

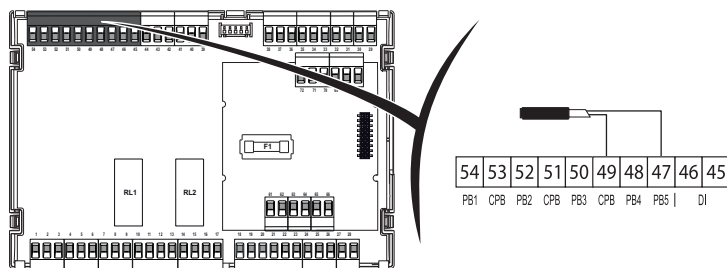

Fusibile di Protezione

Il dispositivo **RTD 600 /V** è dotato di un fusibile interno di protezione del dispositivo nei confronti delle bobine delle valvole.

In caso di intervento del fusibile, si dovrà procedere alla sua sostituzione.

PERICOLO

RISCHIO DI SHOCK ELETTRICO, ESPLOSIONE, INCENDIO O ARCO ELETTRICO

- Mettere fuori tensione tutte le apparecchiature, inclusi i dispositivi collegati, prima di rimuovere qualunque coperchio o sportello, o prima di installare/disinstallare accessori, hardware, cavi o fili.
- Per verificare che il sistema sia fuori tensione, usare sempre un voltmetro correttamente tarato al valore nominale della tensione.
- Prima di rimettere il dispositivo sotto tensione rimontare e fissare tutti i coperchi, i componenti hardware e i cavi.
- Per tutti i dispositivi che lo prevedono, verificare la presenza di un buon collegamento di terra.
- Utilizzare questo dispositivo e tutti i prodotti collegati solo alla tensione specificata.
- Qualora sussista il rischio di danni al personale e/o alle apparecchiature, utilizzare gli interblocchi di sicurezza necessari.
- Installare e utilizzare questa apparecchiatura in un cabinet di classe appropriata per l'ambiente di destinazione e protetto da un meccanismo di blocco a chiave o con appositi strumenti.
- Non utilizzare questa apparecchiatura per funzioni critiche per la sicurezza.
- Non smontare, riparare o modificare l'apparecchiatura.
- Non collegare il dispositivo direttamente alla tensione di linea, salvo dove espressamente indicato.

Il mancato rispetto di queste istruzioni provocherà morte o gravi infortuni.

PERICOLO

RISCHIO DI SURRISCALDAMENTO E INCENDIO

Rimpiazzare il fusibile con uno nuovo con le stesse caratteristiche di quello sostituito.
Per le caratteristiche, riferirsi alla sezione "Caratteristiche ambientali ed elettriche" nel presente documento.

Il mancato rispetto di queste istruzioni provocherà morte o gravi infortuni.

Quando si maneggia l'apparecchiatura occorre fare attenzione ad evitare danni dovuti a scariche elettrostatiche. In particolare i connettori scoperti sono estremamente vulnerabili alle scariche elettrostatiche.

AVVERTIMENTO

FUNZIONAMENTO ANOMALO DELL'APPARECCHIATURA DOVUTO A DANNI PROVOCATI DA SCARICHE ELETTROSTATICHE

- Conservare l'apparecchiatura nell'imballo di protezione fino a quando non si è pronti per l'installazione.
- Il dispositivo deve essere installato solo in armadi omologati e/o in punti che impediscano l'accesso non autorizzato e offrano protezione contro le scariche elettrostatiche.
- Quando si maneggiano apparecchiature sensibili, usare un dispositivo di protezione dalle scariche elettrostatiche collegato a una messa a terra.
- Prima di maneggiare l'apparecchiatura, scaricare sempre l'elettricità statica dal corpo toccando una superficie messa a terra o un tappetino antistatico omologato.

Il mancato rispetto di queste istruzioni può provocare morte, gravi infortuni o danni alle apparecchiature.

Sostituzione del fusibile

La procedura per la sostituzione del fusibile è:

1. Rimuovere il fusibile da sostituire presente sulla Scheda Superiore
2. Inserire il fusibile nuovo (**Nota:** verificare il corretto dimensionamento nella sezione "Caratteristiche ambientali ed elettriche")

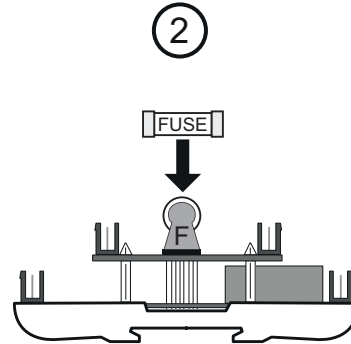
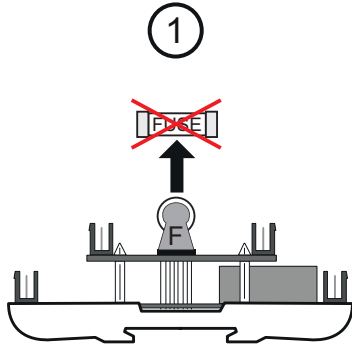

Parametri di regolazione della valvola

RTD 600 IV è un dispositivo per valvole ad espansione elettronica Pulse che regola il valore del surriscaldamento minimo all'uscita dell'evaporatore.

L'algoritmo di controllo è in grado di auto adattarsi alle condizioni del banco per ottenere le prestazioni desiderate dall'utente. All'utente sarà richiesto di impostare la sola temperatura di setpoint (**OLT**) e l'algoritmo provvederà ad adattarsi per raggiungere le prestazioni desiderate. L'algoritmo è ottimizzato per operare con setpoint di surriscaldamento bassi.

Il driver interno ha delle configurazioni utente che permettono di impostare:

- **U02**: la percentuale massima apertura valvola
- **U05**: il tempo di funzionamento alla massima apertura prima di segnalare l'allarme
- **U06**: la percentuale minima apertura utile valvola per la modulazione
- **U07**: la percentuale massima apertura utile valvola per la modulazione.

Se la regolazione richiedesse un valore inferiore a **U06**, l'apertura della valvola sarà pari al 0%, mentre se la regolazione richiedesse un valore di apertura superiore a **U07**, la valvola sarà aperta al valore **U02**.

Note:

- Se il regolatore comanda un'uscita maggiore o uguale a **U07**, l'uscita reale sarà pari a **U02**
- Se il regolatore comanda un'uscita minore o uguale a **U06**, l'uscita reale sarà pari a 0%
- Se il regolatore comanda un'uscita maggiore o uguale a **U07**, per un tempo superiore a **U05** viene generato un allarme di massima apertura per segnalare una condizione di pericolo per l'impianto.

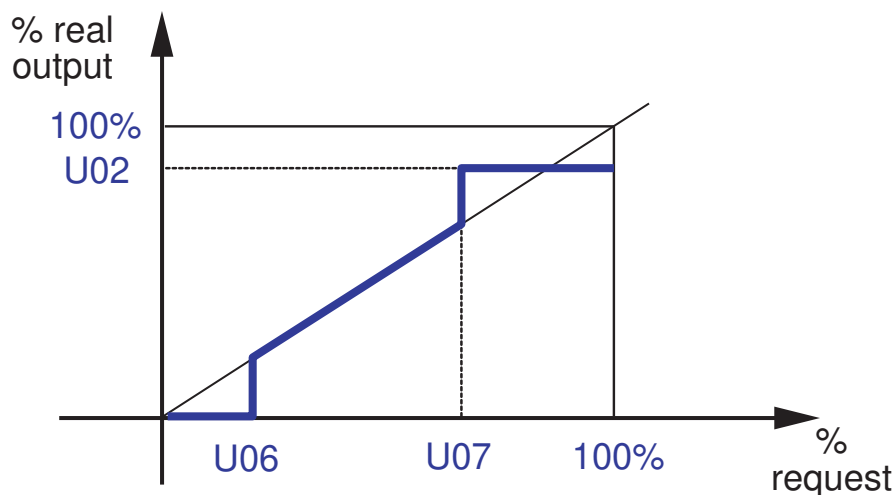

Legenda: % real output = % uscita reale; % request = % richiesta.

Descrizione driver EEV

Il driver dispone delle seguenti funzioni:

- **MOP**: per il controllo della "massima pressione operativa" (attivabile con **HOE**).
- **Dead Rack**: per la disattivazione selettiva dei carichi (attivabile con **U25**).
- **Modulazione Continua**: controllo continuo dell'apertura valvola EEV

Note:

- L'attivazione/disattivazione del driver EEV sarà in parallelo allo stato compressore
- la sonda di saturazione dovrà essere collegata direttamente al dispositivo.
- Le schede collegate in Link2 potranno gestire il valore di saturazione condivisa come:
 - Sonda di regolazione (sonda locale assente)
 - Sonda di back-up (da usare quando la sonda locale è in errore).
- L'aggiornamento del valore remoto della sonda di saturazione deve essere inviato entro 180 secondi (3 minuti), altrimenti la sonda verrà considerata in errore.
- In modulazione continua, il compressore risulterà sempre in chiamata, eccetto quando sono presenti degli allarmi.
- Durante un periodo di sbrinamento, la valvola verrà sempre chiusa.

È possibile forzare da Ingresso Digitale o da comando remoto la chiusura della EEV, indipendentemente dalla regolazione in corso e senza alcuna segnalazione.

La chiusura della EEV può essere attivata da remoto in due modi:

1. Utilizzando due comandi separati:

- Un comando per forzare la chiusura della EEV (vedere il comando **nPV** nella Tabella Risorse Modbus)
- Un comando per riattivare la EEV (vedere il comando **oPV** nella Tabella Risorse Modbus).

Un timeout di 30 secondi viene ricaricato automaticamente quando il dispositivo riceve un comando di chiusura della EEV. Se il timeout scade e la EEV si sta ancora chiudendo, forza la riattivazione della EEV.

2. Scrivendo due risorse logiche:

- Un timer di abilitazione della funzione: la chiusura della EEV può essere forzata solo se il timer di abilitazione della funzione è attivo. Il timer viene ricaricato con il valore e la temporizzazione ricevuti da remoto. Il timer è espresso in secondi (valore massimo: 30'000 secondi).
- Uno stato della funzione: **0** = EEV abilitata; **1** = EEV chiusura forzata. Se il timer di abilitazione della funzione è scaduto, questa variabile viene impostata a 0.

Il driver ha delle configurazioni utente che permettono di impostare:

- **U02**: la massima apertura della valvola EEV
- **U06**: il minimo valore in percentuale dell'apertura valvola durante la modulazione
- **U07**: il massimo valore in percentuale dell'apertura valvola durante la modulazione.

Se la regolazione richiedesse un valore inferiore a **U06**, l'apertura della valvola sarà allo 0%, mentre se la regolazione richiedesse un valore di apertura superiore a **U07**, la valvola sarà aperta al valore **U02**.

Se la percentuale di apertura valvola è superiore a **U07** per un periodo maggiore di **U05**, verrà attivato l'allarme EEt.

Nel caso in cui la temperatura di saturazione sia superiore al parametro **Hot** per un tempo superiore al parametro **tAP**, verrà attivato l'allarme EEP.

In caso in cui ci sia un errore nella sonda di saturazione e non siano disponibili le sonde di backup su Link2 o remota, verrà attivato l'allarme EES.

Funzione MOP (Maximum Operating Pressure)

La funzione "MOP" per il controllo della "massima pressione operativa", è attivabile configurando il parametro **HOE** e regola la chiusura della valvola in maniera proporzionale all'avvicinarsi della temperatura di saturazione al valore del parametro **Hot** (soglia massima temperatura evaporatore) con banda proporzionale pari al parametro **HPb**.

La regolazione MOP può essere disabilitata:

- tramite il parametro **HOE**
- per un tempo **HdP** all'accensione del dispositivo o al rientro da una condizione di sbrinamento.

Al rientro dalla regolazione "MOP", se **U65** > 0, la valvola inizia la regolazione partendo da una soglia percentuale definita con il parametro **U64** (senza alcun timeout).

Funzione Dead Rack (Pressione Operativa Massima)

La funzione "Dead Rack" (gruppo dei compressori non funzionanti), è attivabile configurando il parametro **U25** e prevede la disattivazione dei carichi selezionati tramite parametro **U25** quando la temperatura di saturazione è superiore al valore del parametro **U26**.

La funzione ha una isteresi di 1 °C o 1 °F. In tal modo al verificarsi di una elevata temperatura di saturazione (e quindi di una elevata pressione) il sistema considera il gruppo dei compressori mal funzionate e disattiva i carichi selezionati dall'utente per evitare un rapido scongelamento dei prodotti (i carichi sono: luci, frame heater, sbrinamento, ventole evaporatore).

La disattivazione dei carichi può essere comandata anche da remoto.

Una o entrambe le sonde in errore

Se una o entrambe le sonde configurate sono in errore:

- se il trasduttore di pressione è non funzionante e **U22**=En (abilitato), sarà utilizzato il valore di backup della temperatura di saturazione **U23**. La funzione MOP sarà disabilitata.
- se il trasduttore di pressione è non funzionante e **U22**=diS (disabilitato), la valvola sarà impostata a una percentuale di apertura fissa **U8**. La funzione MOP sarà disabilitata.
- se la sonda di temperatura è non funzionante, il driver manterrà una percentuale di apertura fissa **U8** della valvola. La funzione MOP sarà attiva andando a modulare la percentuale di apertura della valvola nel range 0...**U8**.
- se entrambe le sonde sono non funzionanti, il driver manterrà una percentuale di apertura fissa **U8** della valvola.

Gestione manuale EEV

Il dispositivo può pilotare la valvola in modalità manuale.

Ci sono due modi:

- gestione mediante il terminale.
- gestione via seriale con comando remoto.

Gestione mediante terminale

L'attivazione avviene configurando il parametro **A_F**=En mentre la percentuale di apertura valvola viene impostata con il parametro **dUt**.

In caso di spegnimento o mancata alimentazione, il sistema si riavvierà con la funzione disattiva.

Dopo un'ora dall'attivazione, la funzione si disattiva automaticamente.

Gestione via seriale con comando remoto

L'attivazione avviene scrivendo la risorsa logica all'indirizzo **H282F**.

Di seguito i seguenti impostabili:

- **0** = disabilitazione della modalità manuale
- **1** = attivazione modalità manuale, con timer di 1 h dalla sua attivazione
- **2** = attivazione modalità manuale con ricarica del timer dopo 1 h, e settaggio della risorsa stessa a 1. La percentuale desiderata viene scritta alla risorsa logica di indirizzo **H2830**.

La funzione manuale controlla l'apertura della valvola anche in presenza di allarmi, eccetto se sono presenti gli allarmi relativi al driver EEV (**E13** e **E14**).

Regolazioni driver EEV

Apertura fissa con termoregolazione spenta

Se la termoregolazione è spenta, è possibile impostare una percentuale fissa di apertura della valvola EEV mediante il parametro **U27**.

Questa funzione permette di scaricare l'evaporatore.

Apertura fissa all'avvio della termoregolazione

All'avvio della termoregolazione, è possibile forzare una percentuale fissa di apertura della valvola EEV mediante il parametro **U64** e il suo periodo di attuazione mediante il parametro **U65**.

Questo funzionamento permette di disattivare l'algoritmo di regolazione del surriscaldamento per un certo periodo permettendo al sistema di "stabilizzarsi" ed evitando allarmi di bassa pressione.

Una volta scaduto il ritardo **U65**, la valvola EEV verrà gestita dall'algoritmo di surriscaldamento.

Nota: Se **U65=0** questa funzionalità è disabilitata.

Funzione Modulazione Continua

La funzione "Modulazione continua, è attivabile tramite il parametro **rE= 5** o **rE= 6** e si attiva quando il banco raggiunge la temperatura **SP1**, o nel caso di risparmio energetico, dalla somma della temperatura (**SP1+OS1**).

All'attivazione della funzione il driver regola l'apertura della valvola in maniera che la temperatura del banco rimanga costante e che il surriscaldamento sia superiore al valore impostato col parametro **OLt**.

Questa funzione riduce le oscillazioni di temperatura, permette di lavorare ad una temperatura di saturazione più alta, aumentando l'efficienza del sistema.

Per ulteriori informazioni vedere la sezione Modulazione Continua.

Filtro surriscaldamento

Questo filtro viene utilizzato in impianti con variazione rapida della pressione di aspirazione o del carico termico (esempio nelle celle), con conseguente rapida variazione del surriscaldamento, richiedendo una iniezione di liquido "impulsiva".

Questo filtro del surriscaldamento (filtro alfa) è attivo all'interno del range (**OLt - U61**)...(**OLt + U61**) e utilizza un coefficiente **alfa= [0,9 + (U51/10000)]**: **TshE = Current*(1 - alfa) + TshE*alfa**

dove:

- **TshE**: è la temperatura di surriscaldamento in uscita dal filtro.
- **Current**: è la stima attuale del valore di surriscaldamento

Ricalcolo surriscaldamento di riferimento

Mediante il parametro **U14** è possibile definire il valore minimo della banda per il calcolo della percentuale di attuazione della valvola (minore è il valore della banda, maggiore è la reattività del sistema).

Soglia di surriscaldamento basso

Il dispositivo può forzare la chiusura della valvola se il surriscaldamento è inferiore alla soglia **U67** per un tempo **U68**. La valvola verrà aperta e tornerà sotto il controllo del dispositivo solo quando il surriscaldamento tornerà al di sopra del setpoint di surriscaldamento **OLt** e se **U65**>0, il dispositivo regolerà a partire dal valore **U64** (percentuale apertura valvola).

Nota: Il valore del parametro **U65** non è significativo.

SUPERHEAT

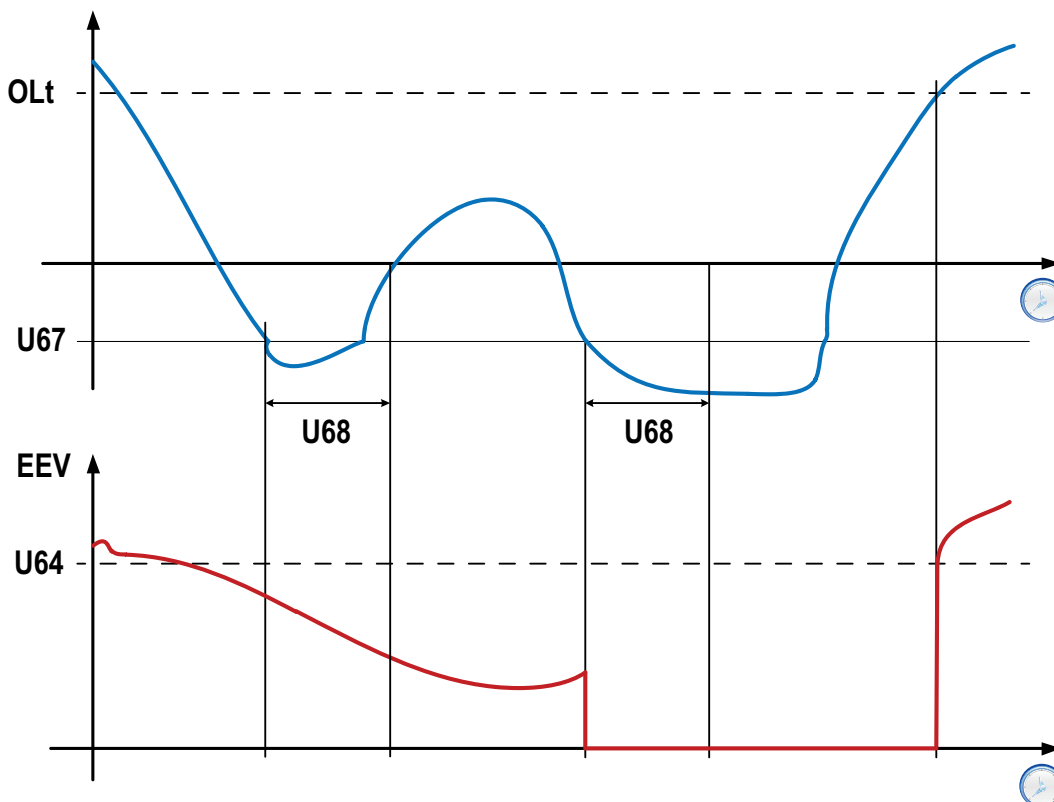

Se **U68** = 0 la funzione è disabilitata.

Refrigeranti custom

Si possono memorizzare fino a 6 refrigeranti custom. La loro selezione avviene configurando il parametro **Ert** (valori da 13 a 18 corrispondenti ai valori da **par_1** a **par_6**).

RTD DOMINO ZERO Tuning

Introduzione

Il dispositivo gestisce una regolazione "Classica" e una regolazione "Surriscaldamento Soft".

La selezione del metodo di regolazione del surriscaldamento viene fatta con il parametro **U66**:

- **U66 = 0**: seleziona la regolazione "Classica"
- **U66 = 1**: seleziona la regolazione "Surriscaldamento Soft".

La selezione del tipo di termoregolazione viene fatta con il parametro **rE**:

- **rE = 0**: singolo termostato
- **rE = 1**: doppio termostato serie
- **rE = 2**: doppio termostato parallelo
- **rE = 3**: riservato
- **rE = 4**: due regolatori indipendenti
- **rE = 5**: modulazione continua singolo termostato
- **rE = 6**: modulazione continua doppio termostato serie.

Parametri:

Parametro	Descrizione	Metodo di regolazione	
		Classica	Surriscaldamento Soft
rE	Tipo di termoregolazione da effettuare.	✓	✓
OLt	Soglia surriscaldamento minimo.	✓	✓
U13	Frequenza di aggiornamento dei valori relativi al ciclo termodinamico.	✓	✗
U14	Coefficiente di guadagno. Banda passante minima surriscaldamento.	✓	✓
U20	Coefficiente di guadagno in modulazione continua.	✓	✓
U51	Coefficiente di calcolo del filtro surriscaldamento.	✓	✗
U56	Ricalcolo dinamico del periodo di aggiornamento	✓	✗
U60 & U61	Soglia minima/massima filtro surriscaldamento (SH).	U60 < SH < U61	(OLt+4*U60) < SH < (OLt+4*U61)
U66	Metodo di regolazione del surriscaldamento.	U66 = 0	U66 = 1

Regolazione "Classica" (U66 = 0)

Parametro	Descrizione
U13	<p>U13 è il tempo di aggiornamento e di ricalcolo (T), in secondi, del coefficiente di guadagno. In funzione del valore di inerzia del sistema termico, il valore di U13⁽¹⁾ va:</p> <ul style="list-style-type: none"> • Aumentato: quando il sistema ha un'inerzia termica elevata o una lenta variazione delle grandezze termodinamiche • Diminuito: quando il sistema ha una rapida variazione delle grandezze termodinamiche o dei transistori elevati. <p>(1) Il valore di U13 deve essere aumentato/diminuito in accordo con il valore di default.</p>
U14	<p>U14 è il coefficiente di guadagno del modello termodinamico. Il guadagno del valore del modello cambia in base all'inverso del valore U14:</p> <ul style="list-style-type: none"> • Risposta rapida: la reattività alle variazioni della pressione di aspirazione e al surriscaldamento aumenta. Se il valore di U14 diminuisce: <ul style="list-style-type: none"> • aumenta il guadagno del modello • aumenta la percentuale di apertura massima della valvola • Risposta lenta: la reattività alle variazioni della pressione di aspirazione e al surriscaldamento diminuisce. Se il valore di U14 aumenta: <ul style="list-style-type: none"> • diminuisce il guadagno del modello • diminuisce la percentuale di apertura massima della valvola

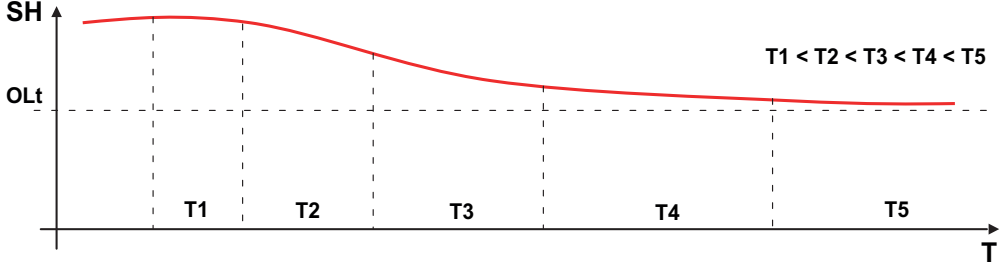
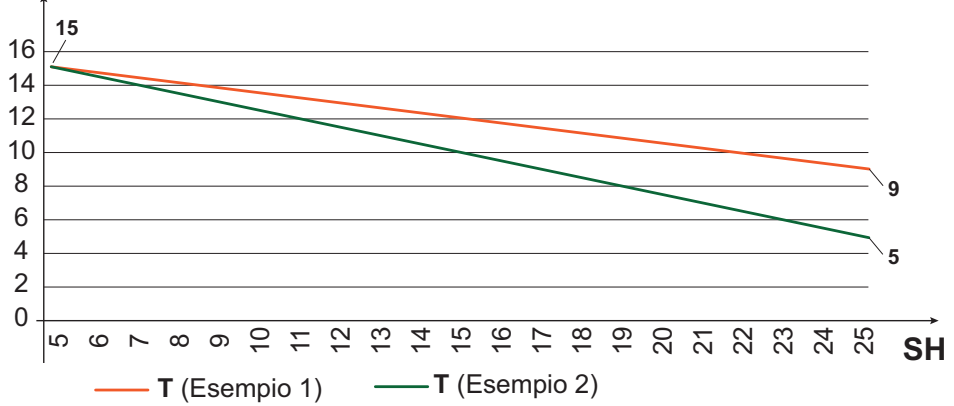
Parametro	Descrizione
U56	<p>U56 abilita/disabilita il ricalcolo dinamico automatico del tempo, in secondi, del coefficiente di guadagno (vedere U13).</p> <ul style="list-style-type: none"> • se U56 = 0: il sistema usa U13 come valore fisso di ricalcolo • se U56 ≠ 0: il sistema ricalcola dinamicamente il tempo T, in secondi, partendo dal valore U13. <p>Il tempo T è ricalcolato:</p> <ul style="list-style-type: none"> • velocemente se il surriscaldamento si allontana dal valore OLt (il valore di T diminuisce) • lentamente se il surriscaldamento si avvicina al valore OLt (il valore di T aumenta).  <p>Esempi (effetto di U56 su U13):</p> <ul style="list-style-type: none"> • Esempio 1: U13 = 15, U56 = 5 e OLt = 5. Effetto: T (massimo) = 15 secondi e T (surriscaldamento a 25K) = 9 secondi • Esempio 2: U13 = 15, U56 = 3 e OLt = 5. Effetto: T (massimo) = 15 secondi e T (surriscaldamento a 25K) = 5 secondi <p>T (U13)</p>  <p>Più si diminuisce U56, maggiore è la variazione di T in funzione del surriscaldamento (SH).</p> <p>Nota: Indipendentemente dal valore di U56, il tempo di ricalcolo T non può mai essere inferiore al 10% di U13.</p>
	U20

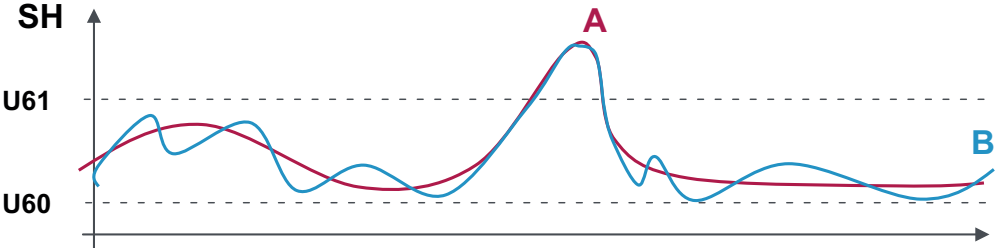
Parametro	Descrizione
U51	<p>U51 attiva il filtro sul surriscaldamento.</p> <ul style="list-style-type: none"> • se U51 = 0 il filtro è disabilitato • se U51 aumenta, il filtro sull'andamento del surriscaldamento aumenta.
U60/U61	<p>U60 e U61 impostano la banda di funzionamento del filtro sul surriscaldamento (banda: U60 < Surriscaldamento < U61).</p> <p>Se il valore della temperatura di surriscaldamento è fuori range, il filtro non è attivo. Si filtra il surriscaldamento quando la regolazione dell'impianto è instabile e presenta variazioni repentine della pressione di aspirazione.</p> <p>Se il filtro è troppo elevato, il sistema non è sufficientemente reattivo con il rischio di ritorno di liquido.</p> <div style="border: 1px solid black; padding: 5px; text-align: center; background-color: #cccccc;">AVVISO</div> <div style="border: 1px solid black; padding: 5px;"> <p>RISCHIO RITORNO LIQUIDO</p> <p>Non utilizzare questo filtro se il sistema funziona a un valore di surriscaldamento basso.</p> <p>Il mancato rispetto di queste istruzioni può provocare danni alle apparecchiature.</p> </div>  <p>Legenda: A = Filtro surriscaldamento; B = Surriscaldamento reale</p>

Regolazione "Surriscaldamento Soft" (U66 = 1)

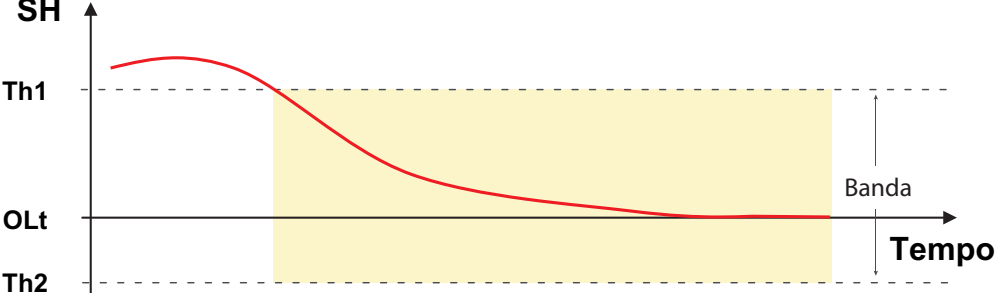
Parametro	Descrizione
U14	<p>U14 è il coefficiente di guadagno del modello termodinamico.</p> <p>U14 aumenta la velocità con cui il surriscaldamento tende a seguire il valore OLt.</p>
U20	<p>U20 è il coefficiente di guadagno del modello termodinamico in modulazione continua.</p>
U60/U61	<p>U60 e U61 impostano la banda di funzionamento del filtro sul surriscaldamento.</p> <p>Partendo dal valore del parametro OLt, la regolazione Soft del surriscaldamento è attiva nella banda: Th1...Th2.</p>  <p>Legenda: $Th1 = (OLt + 4 \cdot U61)$; $Th2 = (OLt + 4 \cdot U60)$; Banda = banda di funzionamento.</p>

Casi d'uso

Caso	Metodo regolazione	Descrizione
Caso 1	Classica	<p>Problema: la percentuale di apertura della valvola EEV limite è troppo bassa, pur avendo il surriscaldamento lontano da OLt.</p> <p>Soluzione: diminuire il valore U14 fino ad ottenere l'apertura desiderata.</p> <p>Esempio di sequenza di messa a punto (procedere per gradi):</p> <ul style="list-style-type: none"> • impostare U14 = 40 e verificare la percentuale di apertura della valvola EEV • se la percentuale di apertura della valvola EEV non è accettabile, impostare U14 = 20 e verificare la percentuale di apertura della valvola EEV • continuare fino a quando la percentuale di apertura della valvola EEV è accettabile.
Caso 2	Classica	<p>Problema: apertura/chiusura della valvola, in funzione delle variazioni del surriscaldamento, troppo lenta.</p> <p>Soluzione: diminuire il valore U13 finché la velocità di apertura/chiusura è accettabile.</p> <p>Esempio di sequenza di messa a punto (procedere per gradi):</p> <ul style="list-style-type: none"> • impostare U13 = 30 secondi e verificare la velocità di variazione della valvola EEV • se la velocità di variazione della valvola EEV è ancora troppo lenta, impostare U13 = 15 secondi e verificare la velocità di variazione della valvola EEV • continuare fino a quando la velocità di variazione della valvola EEV è accettabile. <p>Dopo la messa a punto di U13, impostare U56 per stabilizzare il sistema quando il surriscaldamento è vicino a OLt.</p> <p>Nota: Impostare U56 = 5 (con un range che va da 0 a 10).</p>
Caso 3	Surriscaldamento Soft	<p>Problema: il surriscaldamento si stabilizza ad un valore di surriscaldamento inferiore a OLt ma la valvola continua a rimanere aperta</p> <p>Soluzione: Aumentare il valore U60 per restringere la banda di regolazione soft.</p> <p>Esempio di sequenza di messa a punto (procedere per gradi):</p> <ul style="list-style-type: none"> • impostare U60 = -2 verificare se la percentuale di apertura della valvola EEV è troppo alta nonostante un surriscaldamento $SH < OLt$ • se la percentuale di apertura valvola è ancora troppo alta, impostare U60 = -1 e verificare se la percentuale di apertura della valvola EEV con un surriscaldamento $SH < OLt$ è sufficiente. • continuare fino a quando la percentuale di apertura valvola EEV è vicina alla chiusura (0 %) con il surriscaldamento $SH < OLt$

Rete Locale

Contenuti

Questa sezione include i seguenti argomenti:

Introduzione	99
Gateway di supervisione	99
Condivisione sonda di temperatura	100
Sbrinamento Sincronizzato	101
Sbrinamento Simultaneo	102
Sbrinamento Sequenziale	104
Visualizzazione condivisa su Link2	106
Condivisione valore setpoint	106
Condivisione comandi	107
Condivisione del buzzer e del comando di tacitazione allarme	107

Introduzione

In una rete Link2 è possibile collegare fino a un massimo di 8 dispositivi e connettere un solo dispositivo alla rete di supervisione Modbus.

La configurazione della Link2 avviene utilizzando gli stessi indirizzi del sistema di supervisione. Non c'è alcuna limitazione sugli indirizzi (possono essere anche non contigui) e non sarà necessario configurare un dispositivo come primario.

Il sistema di supervisione potrà essere collegato ad un solo dispositivo appartenente ad una rete Link2, il quale fungerà da gateway per gli altri dispositivi collegati sulla rete locale.

Ogni dispositivo renderà disponibile alla rete l'informazione del numero di dispositivi connessi.

Un esempio di connessione Link2 + Rete di supervisione è il seguente:

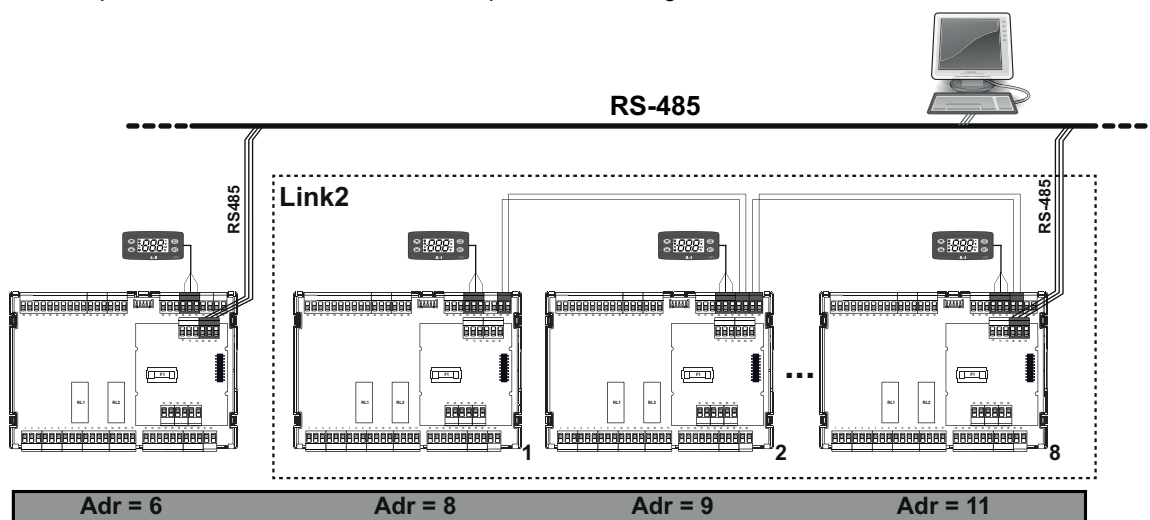

Gateway di supervisione

Si può collegare la linea RS-485 di supervisione ad una qualsiasi delle schede della Link2. Quest'ultima provvederà automaticamente a "smistare" le comunicazioni alle altre schede.

La rete RS485 non richiede nessuna configurazione specifica per gli indirizzi in quanto utilizza quelli già impostati per la supervisione della rete (parametro **Adr**).

Condivisione sonda di temperatura

Mediante la rete Link2 è possibile condividere una delle 5 sonde di temperatura (Pb1...Pb5) oppure la sonda virtuale. Il parametro **L00** imposta la sonda di temperatura da condividere.

ESEMPIO 1:

Condivisione della sonda di regolazione (nell'esempio la sonda è collegata al dispositivo 2).

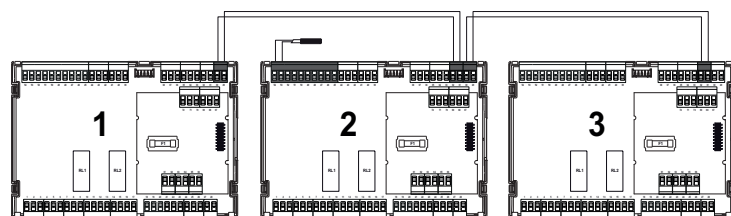

L00 = diS
rP1 = LP

L00 = Pb1
rP1 = Pb1

L00 = diS
rP1 = LP

ESEMPIO 2:

Condivisione della sonda in un banco canalizzato, dove ogni sezione è dotata della propria sonda di regolazione e una delle sonde di regolazione è non funzionante (nell'esempio la sonda del dispositivo 2 che è indicata con una X rossa).

In questo caso è possibile far regolare, suddetta sezione, mediante il valore letto da una delle sezioni adiacenti. Questa operazione può essere eseguita da remoto:

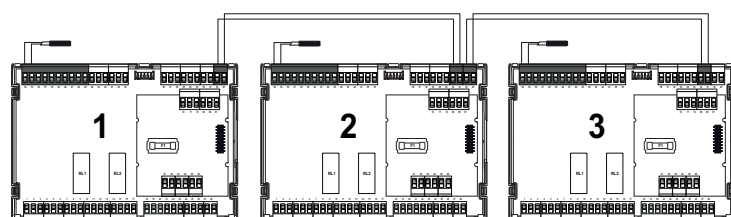

L00 = diS
rP1 = Pb1

L00 = Pb1
rP1 = Pb1

L00 = diS
rP1 = Pb1

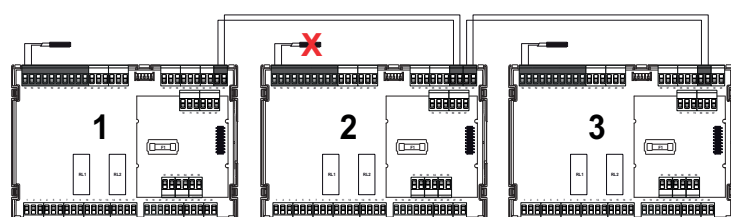

L00 = Pb1
rP1 = Pb1

L00 = diS
rP1 = LP

L00 = diS
rP1 = Pb1

Nota: La condivisione della sonda di temperatura, non vale solo per la regolazione di temperatura, ma anche per altri regolatori (ventole evaporatore, resistenze anticondensa, etc.).

Sbrinamento Sincronizzato

Definizione

All'interno di una rete locale Link2 è possibile la sincronizzazione degli sbrinamenti rispetto alla fase di sbrinamento vera e propria. Non vengono considerate le fasi di sgocciolamento.

All'interno è presente un dispositivo primario (quello collegato alla rete di supervisione Modbus) e dei dispositivi secondari (gli altri strumenti della rete locale Link2).

Il dispositivo primario (**L03**≠0) si limita all'invio dei comandi di abilitazione a inizio sbrinamenti o termostatazione senza interferire su protezioni o ritardi configurati in ogni singolo dispositivo (ad esempio: sgocciolamento, ecc.).

Una volta che un dispositivo secondario ha terminato il suo sbrinamento sincronizzato, rimane in attesa di ricevere l'abilitazione alla termostatazione dal dispositivo primario e nel frattempo la sua icona sbrinamento lampeggia.

Se i dispositivi secondari della rete locale Link2 sono programmati per accettare i comandi del dispositivo primario, eventuali sbrinamenti e/o funzioni richieste dal dispositivo non verranno attivati, ad eccezione degli sbrinamenti:

- manuali
- da Televis
- a seguito di un abbattimento rapido.

Sbrinamenti e/o funzioni associate verranno eseguiti dai dispositivi secondari solamente in presenza di un allarme "no link" (E7).

Condizioni di funzionamento:

- in una rete locale, i comandi di sbrinamento e l'attivazione delle funzioni associate agli eventi vengono comandate esclusivamente dal dispositivo primario (se i dispositivi secondari sono programmati per farlo)
- in caso di mancanza di comunicazione ogni elemento della rete lavora singolarmente per la catena del freddo.

È possibile impostare sui dispositivi secondari un meccanismo di sicurezza che forzi localmente uno sbrinamento qualora non ricevano un comando di sbrinamento dal dispositivo primario entro il time-out **dit** (con **dit**≠0). Il time-out viene riarmato ad ogni sbrinamento.

Nota: Se **dit**=0 questo meccanismo di sicurezza è disabilitato.

Potrò avere due tipi di sbrinamento, legati al valore di **L03** che sono:

- **L03** = 1: sbrinamento simultaneo
- **L03** = 2: sbrinamento sequenziale

Mediante il parametro **L04** è possibile indicare se, una volta terminato lo sbrinamento, il dispositivo attenderà che tutti abbiano finito prima di poter riattivare la regolazione.

In questa modalità è presente comunque un time out che forza la riattivazione della regolazione allo scadere di un tempo impostato con **L10** (es. la linea della rete Link2 si è interrotta durante uno sbrinamento in corso).

Sbrinamento Simultaneo

In una rete Link2 è possibile attivare gli sbrinamenti simultaneamente, coordinati dal dispositivo definito primario, impostando **L03=1**.

Il dispositivo primario invierà una richiesta di sbrinamento contemporaneamente a tutti i dispositivi definiti secondari.

Al termine dello sbrinamento la termoregolazione si attiverà in base al parametro **L04**:

- se **L04=ind** riprenderà dopo che ogni sbrinamento e il relativo periodo **dt** sono terminati
- se **L04=dEP** riprenderà dopo che tutti gli sbrinamenti e i relativi periodi **dt** sono terminati.

Schemi funzionamento

Sbrinamento simultaneo indipendente (**L04 = ind**)

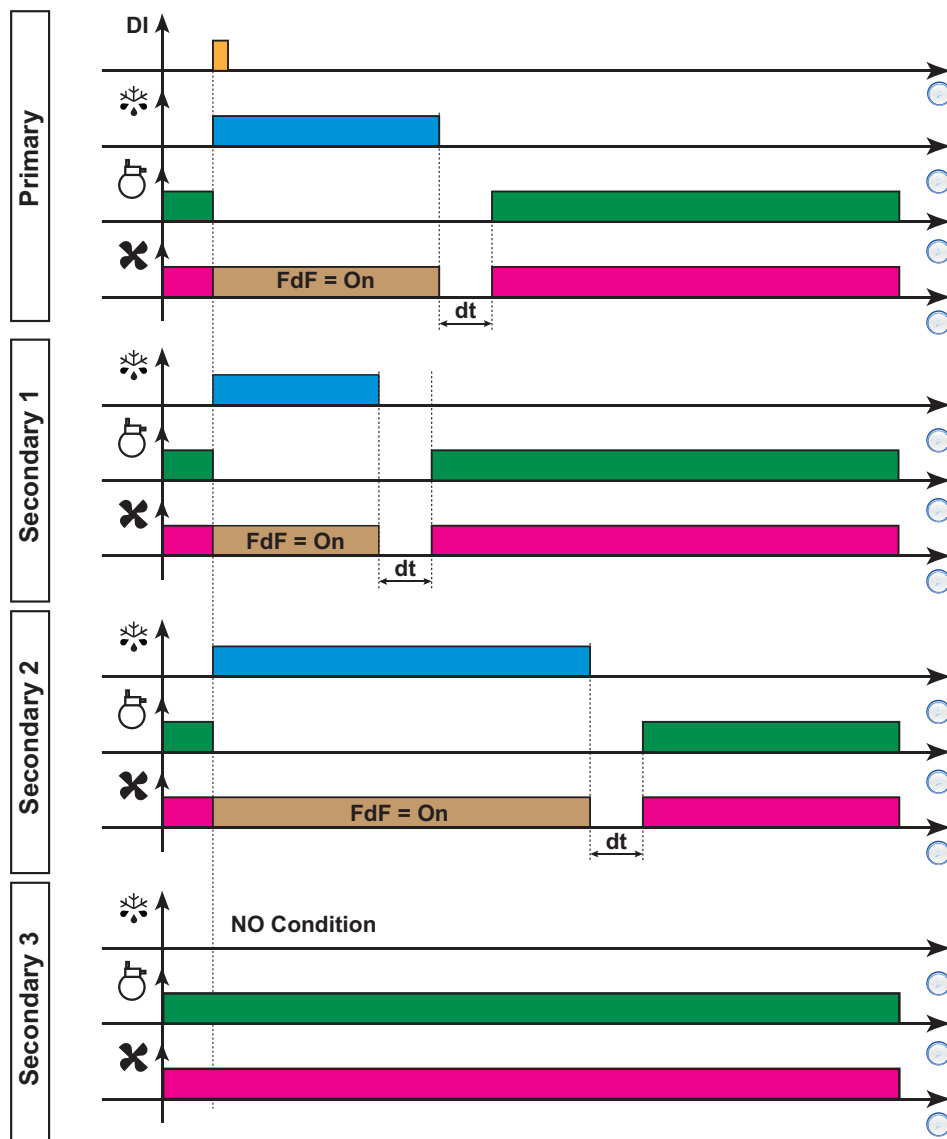

Sbrinamento simultaneo dipendente (L04 = dEP)

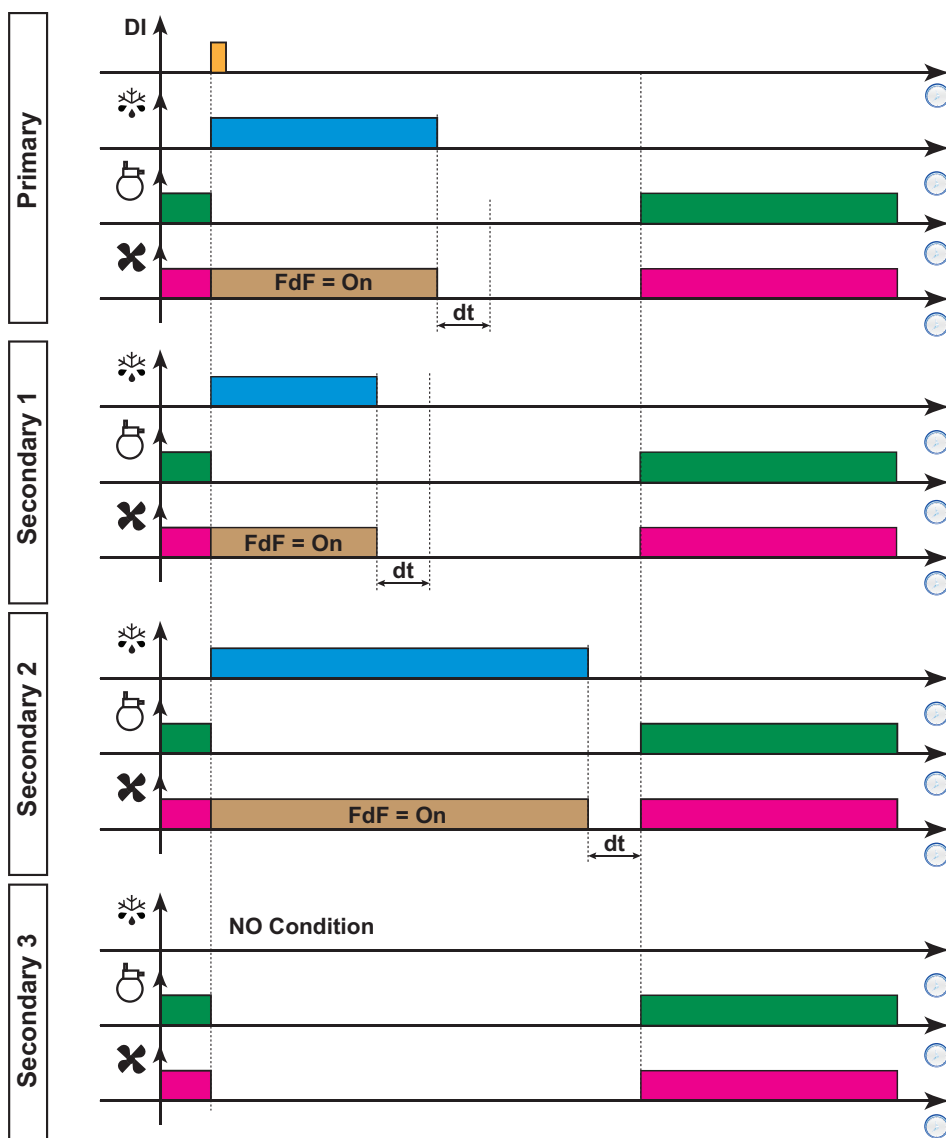

Legenda:

- **DI** = Ingresso Digitale
- **☼** = Sbrinamento
- **⊞** = Compressore
- **✖** = Ventole
- **NO Condition** = Non ci sono le condizioni per lo sbrinamento
- **Primary** = Dispositivo primario
- **Secondary** = Dispositivo secondario

Sbrinamento Sequenziale

In una rete Link2 è possibile attivare gli sbrinamenti in modo sequenziale, coordinati dal dispositivo definito primario, impostando **L03=2**.

Il dispositivo primario invierà una richiesta di sbrinamento in sequenza a tutti i dispositivi definiti secondari. L'ordine di sbrinamento dipende dalla sequenza in cui i dispositivi sono stati riconosciuti all'ultima accensione. La sequenza può variare.

Al termine dello sbrinamento la termoregolazione si attiverà in base al parametro **L04**:

- se **L04=ind** riprenderà dopo che ogni sbrinamento e il relativo periodo **dt** sono terminati
- se **L04=dEP** riprenderà dopo che tutti gli sbrinamenti e i relativi periodi **dt** sono terminati.

Schemi funzionamento

Sbrinamento sequenziale indipendente (**L04 = ind**)

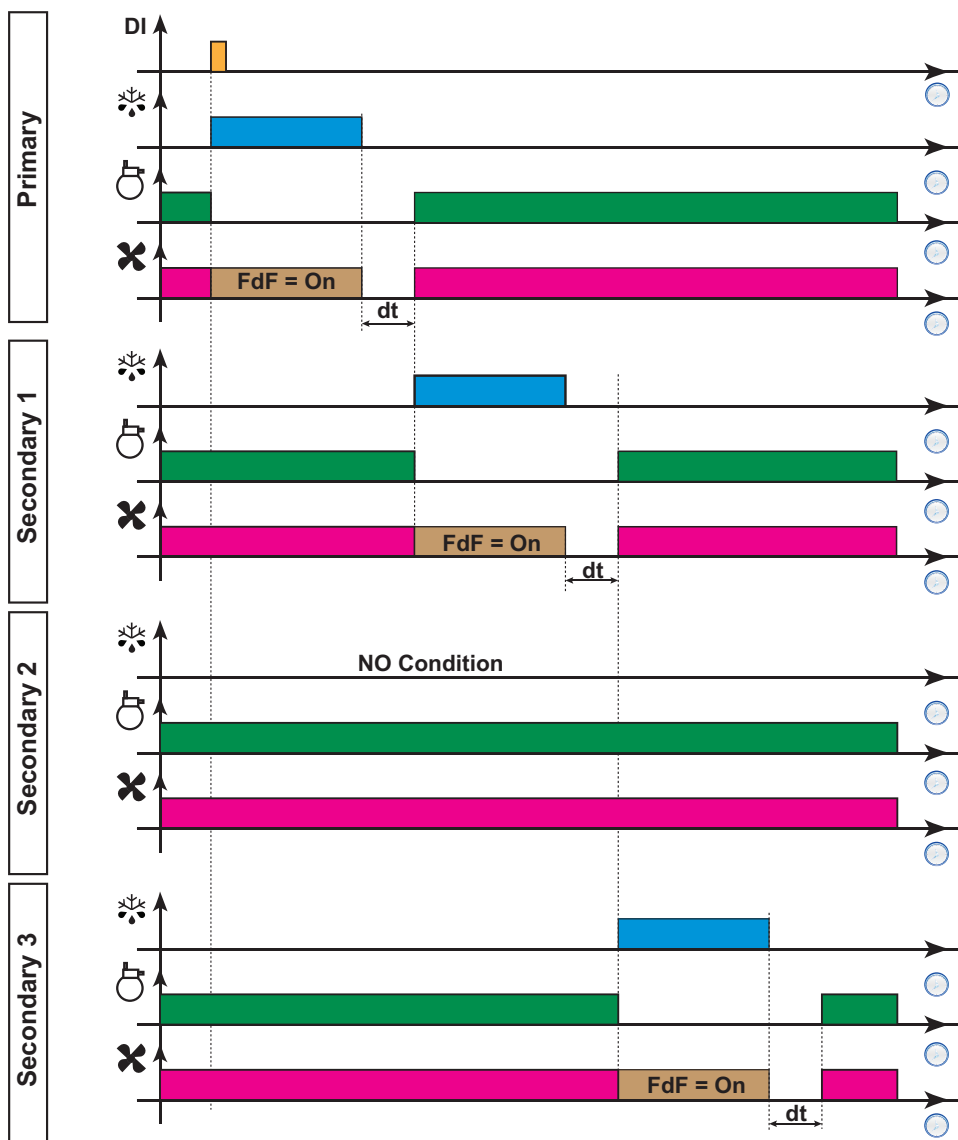

Sbrinamento sequenziale dipendente (L04 = dEP)

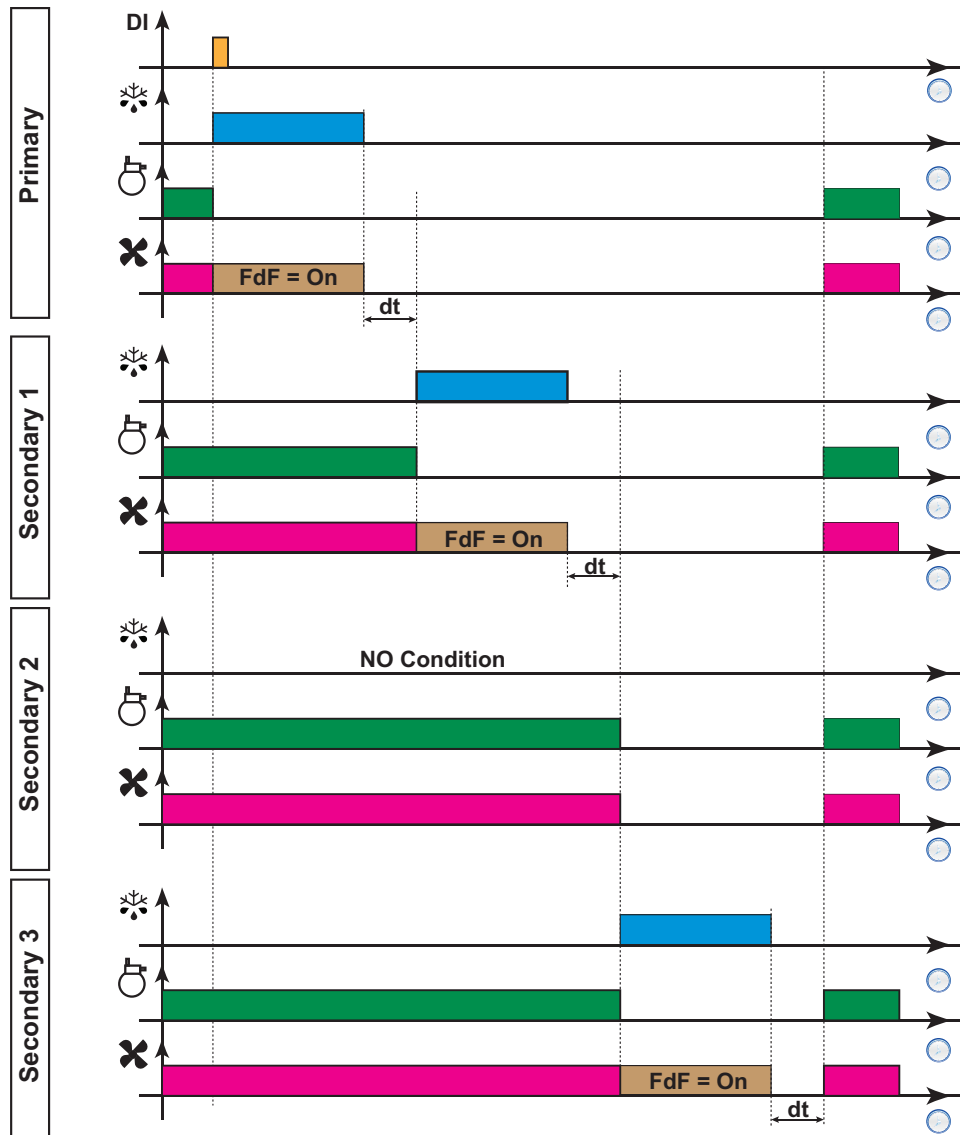

Legenda:

- DI = Ingresso Digitale
- ❄️ = Sbrinamento
- 🌀 = Compressore
- ✖️ = Ventole
- **NO Condition** = Non ci sono le condizioni per lo sbrinamento
- **Primary** = Dispositivo primario
- **Secondary** = Dispositivo secondario

Visualizzazione condivisa su Link2

Per far sì che tutti i terminali del banco canalizzato visualizzino lo stesso valore, è possibile condividere, via rete Link2, la visualizzazione di un determinato dispositivo.

ESEMPIO:

Nell'esempio, tutti i terminali visualizzeranno il valore del dispositivo 2.

I dispositivi nr.1 e nr.3 visualizzeranno il valore della sonda montata sul dispositivo 2, e che è stato selezionato tramite il parametro **ddd**.

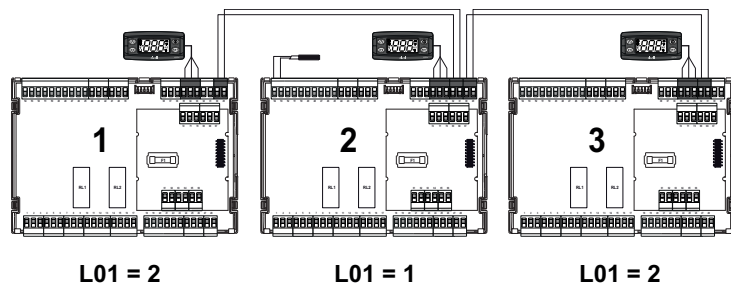

Note:

- Nel caso in cui il dispositivo 2 (quello che condivide il valore alla rete locale) abbia una segnalazione di allarme attiva a display (es. allarme sonda), questa non viene condivisa con i dispositivi 1 e 3
- Nel caso in cui il dispositivo 2 condivida il valore di una sonda non funzionante, gli altri dispositivi visualizzeranno la grandezza selezionata dal parametro **ddd** locale
- Nel caso in cui il dispositivo 1 e/o il dispositivo 3 abbiano delle segnalazioni di allarme aggiuntive (es. allarmi sonde locali), queste verranno visualizzate solo in locale
- Nel caso in cui il dispositivo 1 e/o il dispositivo 3 non ricevano il valore sonda dal dispositivo 2 per mancanza di segnale nella Link2, provvederanno a visualizzare la grandezza selezionata dal parametro **ddd** locale.

Condivisione valore setpoint

Mediante la rete Link2 è possibile condividere il setpoint di regolazione **SP1** tra tutte le schede. Se si esegue la modifica del setpoint, su una qualsiasi delle schede della rete Link2, automaticamente verrà aggiornato in tutte le altre schede della rete locale Link2 (se **L02=yES**).

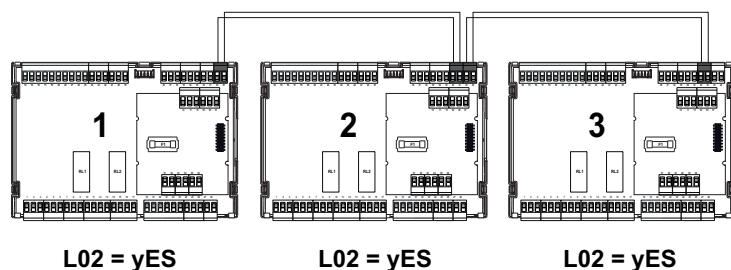

Nota: Quando il parametro **L02=yES**, se viene cambiato il valore del setpoint in uno qualsiasi dei dispositivi, lo stesso valore verrà propagato a tutti gli altri dispositivi della rete. Qualora uno dei dispositivi venga staccato dalla rete o perda la comunicazione, dopo un cambio del valore di setpoint, esso utilizzerà il nuovo valore impostato.

Condivisione comandi

Mediante la rete locale Link2 è possibile condividere i seguenti comandi:

- Stand-By
- Luci
- AUX
- Energy Saving
- Buzzer
- Comando di tacitazione allarme

(Vedere parametri **L00** ... **L15** presenti nella cartella Lin)

Condivisione del buzzer e del comando di tacitazione allarme

Mediante la rete locale Link2 è possibile condividere il buzzer e il comando di tacitazione allarme.

Il parametro **L15** imposta la modalità di funzionamento dello strumento e come condivide il buzzer e il comando di tacitazione allarme tramite Link2:

- **0** = funzione disabilitata
- **1** = scheda principale
- **2** = scheda remota (condivide il buzzer e il comando di tacitazione allarme con la scheda principale)

Tramite il parametro **L15** è possibile gestire lo stato cumulativo degli allarmi di tutte le schede remote connesse alla "scheda principale".

Questa gestione condivide:

- stato dell'icona di allarme
- stato del buzzer
- stato relè allarme

Se **L15** = 1 e almeno una delle "schede remote" ha un allarme attivo, il display della "scheda principale" visualizzerà la label **LnA** alternata alla visualizzazione principale e l'allarme viene aggiunto nella cartella **ALr**.

Se lo strumento è impostato come "scheda principale", attiverà buzzer e icona di allarme per gli allarmi locali e per gli allarmi ricevuti da remoto.

Sbrinamento

Contenuti

Questa sezione include i seguenti argomenti:

Sbrinamento/Sgocciolamento	109
Funzionamento display e allarmi	110
Sbrinamento Automatico	111
Sbrinamento Manuale	112
Sbrinamento RTC	114
Sbrinamento a resistenze elettriche	116
Sbrinamento a inversione	118
Sbrinamento a gas caldo per sistemi plug-in	120
Sbrinamento a gas caldo per sistemi con gruppo remotizzato	121
Sbrinamento a resistenze elettriche modulanti: Smart Defrost	122
Sbrinamento con doppio evaporatore	123

Sbrinamento/Sgocciolamento

Attivazione

Lo sbrinamento serve per rimuovere il ghiaccio sulla superficie dell'evaporatore.

Se **dt** ≠ 0, al termine dello sbrinamento, viene effettuato un ciclo di sgocciolamento per evitare che l'acqua rimasta sull'evaporatore si ghiacci nuovamente.

Lo sbrinamento si attiva:

- in modo automatico (in base alla modalità selezionata con **dCt**) da:
 - ore compressore (Digifrost)
 - ore dispositivo
 - fermata compressore
 - RTC (In caso di RTC non funzionante va con le ore dispositivo)
 - per temperatura: quando la temperatura sull'evaporatore è inferiore al setpoint di fine sbrinamento **dSS** per il tempo **dit** (non applicabile nei sistemi a doppio evaporatore).
- pressione prolungata di un tasto (configurato con **H3x** = 1)
- ingresso digitale (**DI**) (solo se **H1x** = ±1)
- da Supervisore mediante comando Modbus (seriale)
- da rete Link2

Per selezionare la tipologia di sbrinamento, impostare il parametro **dt** (tipo di sbrinamento).

Lo sbrinamento avviene per riscaldamento dell'evaporatore, in una delle seguenti modalità:

Valore dt	Modalità sbrinamento
0	Sbrinamento a resistenze elettriche
1	Sbrinamento a inversione
2	Sbrinamento a gas caldo per sistemi plug-in
3	Sbrinamento a gas caldo per sistemi con gruppo remotizzato
4	Sbrinamento a resistenze elettriche modulate (Smart Defrost)

Condizioni di funzionamento

Lo sbrinamento **NON** si avvia automaticamente ed il display lampeggerà per tre volte se:

- è già attivo uno sbrinamento manuale.
- il timer di attivazione dello sbrinamento è scaduto e la temperatura sul primo evaporatore è superiore al setpoint di fine sbrinamento **dS1** (**dS2** in caso di sbrinamento sul secondo evaporatore) nel qual caso inizierà un nuovo conteggio del timer.

Lo sbrinamento si può avviare nelle modalità sotto elencate:

Modalità	Condizioni
Accensione dispositivo	se il parametro dPO =1 (sbrinamento all'accensione)
Intervalli di tempo	ogni volta che scade il tempo dell'intervallo di sbrinamento dit (se dit >0).
Manualmente (da tasto)	premendo per almeno 5 secondi un tasto se abilitato (H3x =1). Se OdO ≠0 il ciclo non parte, la richiesta viene scartata ed il display lampeggerà per tre volte indicando che lo sbrinamento non è possibile.
Richiesta esterna mediante DI	Attivando un DI opportunamente configurato (H1x =1). L'attivazione da DI rispetta le protezioni del ciclo automatico. Se OdO ≠0 il ciclo non parte, la richiesta viene scartata ed il display lampeggerà per tre volte indicando che lo sbrinamento non è possibile.

Impostare l'intervallo di sgocciolamento

Per attivare lo sgocciolamento al termine dello sbrinamento, impostare il parametro **dt** ≠ 0. Durante lo sgocciolamento, le ventole sono spente anche se **Fdt** < **dt**.

Parametri

Parametro	Descrizione
dS1	Valore di temperatura impostato per la fine dello sbrinamento su evaporatore 1.
dS2	Valore di temperatura impostato per la fine dello sbrinamento su evaporatore 2.
Fdt	Ritardo attivazione ventole dopo uno sbrinamento.
dt	Durata sgocciolamento.

Funzionamento display e allarmi

Funzionamento allarmi durante lo sbrinamento

È possibile attivare un allarme per sbrinamento terminato per time out, impostando il parametro **dAt** = y (vedere allarme **Ad2** nella sezione "Allarmi e segnalazioni" a pagina 166).

Nel caso di errore sonda di regolazione, gli sbrinamenti verranno comunque effettuati e durante lo sbrinamento, l'allarme di temperatura associato all'errore sonda viene escluso.

Visualizzazione a display

Impostando il parametro **ddL** è possibile scegliere la visualizzazione a display durante la fase di sbrinamento fino alla fine dello sgocciolamento.

Il valore visualizzato sul display, può essere configurato in uno dei seguenti modi:

- **ddL** = 0: visualizza la temperatura letta dalla sonda di regolazione
- **ddL** = 1: visualizza la temperatura letta dalla sonda di regolazione a inizio sbrinamento
- **ddL** = 2: visualizza fissa l'etichetta **dEF** (sbrinamento)

Sblocco del display

Lo sblocco del display può avvenire in uno dei seguenti modi:

- per raggiungimento del setpoint e dopo lo sgocciolamento.
- per raggiungimento del valore di time out per lo sblocco del display, definito dal parametro **Ldd**

Parametri

Parametro	Descrizione
dAt	Segnalazione allarme per sbrinamento terminato per time out.
ddL	Modalità di visualizzazione durante lo sbrinamento.
Ldd	Valore di time out per sblocco display - etichetta dEF .

Sbrinamento Automatico

Introduzione

La partenza del ciclo di sbrinamento è programmata ad intervalli.

Nota: Per non effettuare lo sbrinamento automatico è necessario impostare **dit=0**.

Condizioni di funzionamento

Se **dit**>0, gli sbrinamenti avverranno a intervalli fissi pari a **dit** e il conteggio del tempo di intervallo verrà calcolato come segue:

Par.	Valore	UM	Descrizione	Note
dCt	0	num	Sbrinamento disabilitato	-
	1	num	Ore di funzionamento compressore --- metodo DIGIFROST®	Il conteggio è attivo solo a compressore acceso. Allo scadere dell'intervallo di sbrinamento inizia un nuovo conteggio e parte un ciclo di sbrinamento se ci sono le condizioni per farlo. Nota: il tempo di funzionamento del compressore è conteggiato indipendentemente dalla temperatura dell'evaporatore. Nel caso la sonda evaporatore fosse mancante o non funzionante, il conteggio sarà sempre attivo sul periodo di attività del compressore.
	2	num	Ore di funzionamento apparecchio	Il conteggio dell'intervallo di sbrinamento è sempre attivo ad apparecchio acceso ed inizia ad ogni accensione. Allo scadere dell'intervallo di sbrinamento (dit) inizia un ciclo di sbrinamento se ci sono le condizioni per farlo e il conteggio di un nuovo intervallo di sbrinamento.
	3	num	Fermata compressore	Ad ogni fermata del compressore viene effettuato uno sbrinamento con la modalità stabilita dal parametro dtty .
	4	num	RTC (orologio)	Mediante l'orologio è possibile impostare: <ul style="list-style-type: none"> • gli orari di sbrinamento (6 fasce per i giorni feriali e 6 fasce per i giorni festivi) • lo sbrinamento periodico (ogni n giorni) • gli eventi giornalieri (1 evento per i giorni feriali e 1 evento per i giorni festivi) Gli sbrinamenti a fasce orarie e periodico funzionano in modo mutualmente esclusivo (non funzionano contemporaneamente). Qualora sia attivato lo sbrinamento mediante RTC, e l'orologio è non funzionante, lo sbrinamento funzionerà in base a dit (purché dit ≠0).
	5	num	Temperatura	Lo sbrinamento viene attivato quando la temperatura dell'evaporatore scende sotto la soglia dSS . Se la sonda dp1 è non funzionante, lo sbrinamento si attiva in base all'intervallo dit .

Lo sbrinamento **NON** si avvia automaticamente ed il display lampeggerà per tre volte se:

- è già attivo uno sbrinamento manuale.
- il timer di attivazione dello sbrinamento è scaduto e la temperatura sul primo evaporatore è superiore al setpoint di fine sbrinamento **ds1** (**ds2** in caso di sbrinamento sul secondo evaporatore) nel qual caso inizierà un nuovo conteggio del timer.

Sbrinamento Manuale

Introduzione

È possibile attivare la funzione Sbrinamento Manuale in una delle seguenti modalità:

- pressione prolungata di un tasto (configurato con **H3x** = 1)
- ingresso digitale (**DI**) (solo se **H11** = ±4)
- da Supervisore mediante comando Modbus (seriale)

Nota: se il conteggio di **OdO** è in corso, il ciclo di sbrinamento non parte, la richiesta viene scartata e il display lampeggerà per tre volte per indicare che lo sbrinamento non è possibile.

Attivazione da tasto

Il dispositivo entra in sbrinamento con la pressione prolungata di un tasto solo se **H3x**=1.

Il conteggio dell'intervallo di sbrinamento procede come già descritto nello Sbrinamento automatico dove il tempo **dE1** non viene azzerato ma continua.

Lo sbrinamento **NON** si avvia automaticamente ed il display lampeggerà per tre volte se:

- è già attivo uno sbrinamento manuale.
- il timer di attivazione dello sbrinamento è scaduto e la temperatura sul primo evaporatore è superiore al setpoint di fine sbrinamento **dS1** (**dS2** in caso di sbrinamento sul secondo evaporatore) nel qual caso inizierà un nuovo conteggio del timer.

Lo sbrinamento è sempre abilitato ad esclusione del caso in cui **dit**=0.

Attivazione da Ingresso Digitale

Il dispositivo entra in sbrinamento attivando un Ingresso Digitale solo se **H11**= ±4.

Nota: l'attivazione dello sbrinamento avviene alla chiusura ($H11 > 0$) o all'apertura ($H11 < 0$) dell'ingresso digitale DI (se attivato). Si può solo attivare uno sbrinamento ma non terminarne uno attivo. L'eventuale sbrinamento o sgocciolamento in corso e il conteggio del tempo di sbrinamento o sgocciolamento non possono essere sospesi.

Nota: con **dS1** è indicato il tempo di fine sbrinamento per raggiunta temperatura Setpoint e con **dE1** il termine dello sbrinamento per time out.

Esempi di regolazione

Esempio 1 (**H11** = 4):

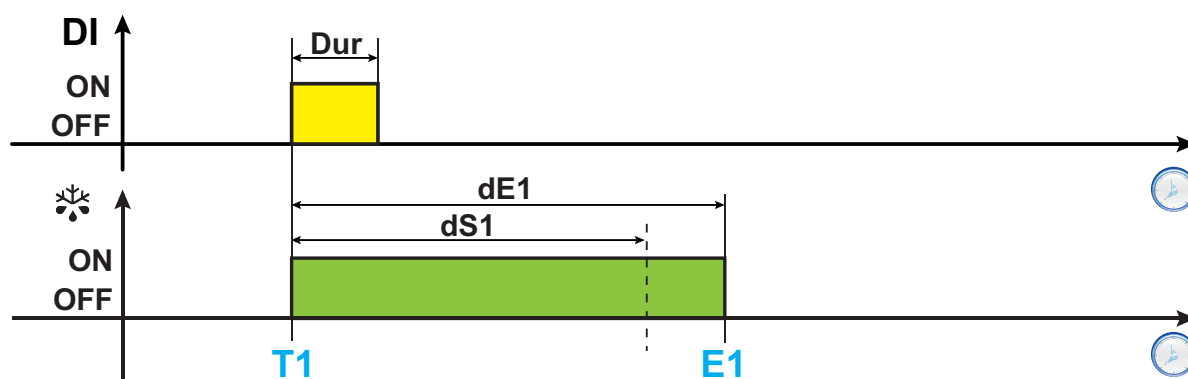

Esempio 2 (H11 = 4):

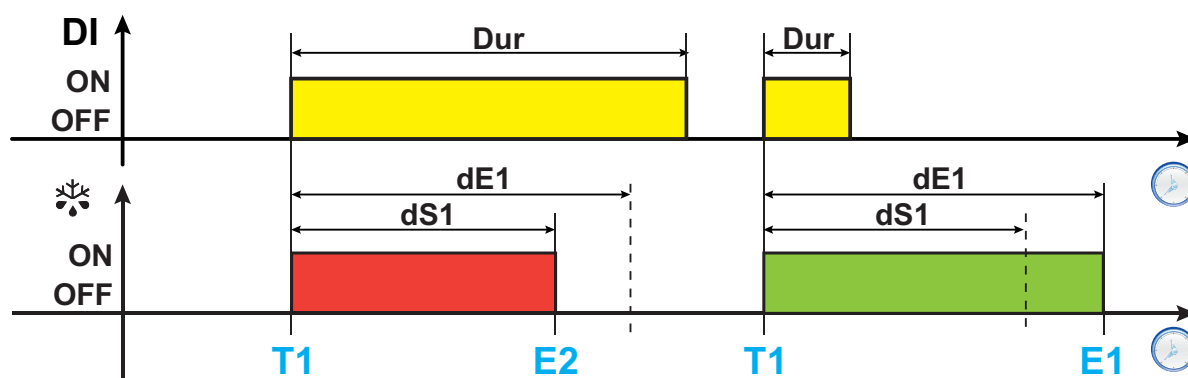

Esempio 3 (H11 = 4):

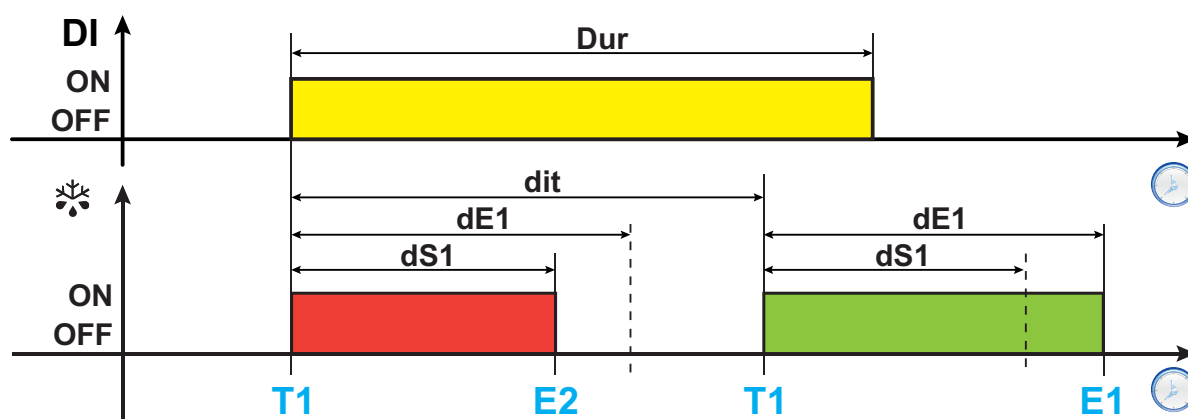

Legenda: Dur = Durata DI; DI = Digital Input; ❄ = Sbrinamento; T1 = Richiesta sbrinamento; T2 = Richiesta sbrinamento periodico a scadenza fissa; E1 = Fine sbrinamento per time out; E2 = Fine sbrinamento per temperatura.

Parametri

Parametro	Descrizione
dit	Intervallo di tempo tra uno sbrinamento e il successivo.
dE1	Time out sbrinamento 1° evaporatore.
dE2	Time out sbrinamento 2° evaporatore.
OdO	Tempo di ritardo attivazione uscite dall'accensione del controllore o dopo una mancanza di tensione.
dS1	Temperatura di fine sbrinamento evaporatore 1.
dS2	Temperatura di fine sbrinamento evaporatore 2.
H1x	Configurazione ingresso digitale x/polarità.
H3x	Configurazione tasto x.

Sbrinamento RTC

Giorni Feriali/Festivi

Il controllore può gestire fino a due giorni festivi. La loro scelta avviene mediante i parametri **Fd1** e **Fd2**.

Ad esempio:

- **ESEMPIO 1:** 1 giorno festivo (lunedì).
Impostare: **Fd1**=1 (lunedì), **Fd2**=7 (disabilitato)
- **ESEMPIO 2:** 2 giorni festivi (mercoledì e domenica).
Impostare: **Fd1**=3 (Mercoledì) e **Fd2**=0 (Domenica) oppure **Fd1**=0 (Domenica) e **Fd2**=3 (Mercoledì)

Sbrinamento a fasce orarie

Il controllore può gestire fino a 6 sbrinamenti giornalieri, con due set, uno applicabile nei giorni feriali e uno nei giorni festivi.

In aggiunta agli orari di avvio degli sbrinamenti, è possibile decidere se usare un setpoint di fine sbrinamento, e un time out uguale per tutti gli sbrinamenti, oppure impostare dei valori specifici per ogni evento.

- Se **Edt**=0, ogni fascia userà lo stesso set di fine sbrinamento **dS1** (**dS2**) e lo stesso time out **dE1** (**dE2**).
- Se **Edt**=1, è possibile definire un setpoint **dS1** e un time out **dE1** specifico per ogni evento.

Questo consente di impostare degli sbrinamenti più lunghi, e/o intensi, durante i periodi di chiusura del punto vendita (quando il carico termico sui banchi è inferiore). Questa modalità è consigliata per i sistemi con sbrinamento a singolo evaporatore.

Per gli sbrinamento a doppio evaporatore, tutti gli sbrinamenti usano lo stesso **dS2** e **dE2** e non è possibile personalizzarli.

Per l'impostazione dell'ora avremo la seguente struttura:

Min	Orario corrente: minuti.	0...59	min	H68=y
Hur	Orario corrente: ore.	0...23	ore	H68=y
dAY	Orario corrente: giorno. 0: domenica; 1: lunedì; 2: martedì; 3: mercoledì; 4: giovedì; 5: venerdì; 6: sabato.	0...6	num	H68=y

Sbrinamento periodico

In alcuni banchi è sufficiente eseguire un ciclo di sbrinamento con periodicità maggiore di due giorni.

Questo è possibile usando il set di parametri relativo allo sbrinamento periodico, dove viene impostato l'orario di attivazione e ogni quanti giorni ripeterlo.

Sbrinamenti multipli

Mediante i parametri **Fdn** e **FFn** è possibile eseguire più sbrinamenti a intervalli regolari nel corso della giornata, impostando solo la fascia oraria del primo sbrinamento.

Questa modalità è attiva quando:

- Per gli sbrinamenti feriali se **Fdn**≠0 e **d1H**≠24
- Per gli sbrinamenti festivi se **FFn**≠0 e **F1H**≠24

Per esempio, se **Fdn**=8 e l'impostazione della prima fascia oraria è alle 2:00 avremmo che:

- Primo sbrinamento alle ore 2:00
- Secondo sbrinamento alle ore 5:00 (2:00 + 24h/Fdn)
- Terzo sbrinamento alle ore 8:00 (2:00 + 2*(24h/Fdn)
- ...
- Ottavo sbrinamento alle ore 23:00 [2:00 + 7*(24h/Fdn)]

Nota: se uno o più sbrinamenti sono calcolati nel giorno successivo al primo sbrinamento saranno ignorati.

Eventi

Il controllore può gestire due eventi specifici, uno applicabile ai giorni feriali ed uno ai giorni festivi. Questi eventi hanno un orario di inizio ed una durata.

Un esempio tipico è il periodo di chiusura del punto vendita dove, mediante gli eventi, è possibile eseguire automaticamente lo spegnimento della luce, la chiusura delle tendine, l'incremento del setpoint ed altre funzioni di risparmio energetico.

Questo risultato è ottenuto indicando l'orario in cui il punto vendita viene chiuso, mentre la durata dell'evento altro non è che la durata del periodo di chiusura.

A seconda del valore del parametro **ESt**, ogni evento può eseguire una delle seguenti funzioni:

- **ESt = 0:** Funzione disabilitata
- **ESt = 1:** Attivazione Risparmio Energetico (*)
- **ESt = 2:** Attivazione Risparmio Energetico (*) e luce spenta
- **ESt = 3:** Attivazione Risparmio Energetico (*), luce spenta e attivazione uscita AUX
- **ESt = 4:** Attivazione stand-by dispositivo
- **ESt = 5:** Attivazione Risparmio Energetico (*) + tacitazione buzzer
- **ESt = 6:** Attivazione Risparmio Energetico (*) e luce spenta + tacitazione buzzer
- **ESt = 7:** Attivazione Risparmio Energetico (*), luce spenta e attivazione uscita AUX + tacitazione buzzer
- **ESt = 8:** Attivazione stand-by dispositivo + tacitazione buzzer

(*) per le funzioni associate al Risparmio Energetico, vedere la sezione specifica.

Parametri

Parametro	Descrizione
dE1	Time out sbrinamento 1.
dE2	Time out sbrinamento 2.
dS1	Temperatura di fine sbrinamento 1.
dS2	Temperatura di fine sbrinamento 2.
Fd1	1° giorno festivo.
Fd2	2° giorno festivo.
Edt	Imposta se si vuole inserire la durata e la temperatura di fine sbrinamento per ogni evento
Fdn	Numero di sbrinamenti multipli durante un giorno feriale.
FFn	Numero di sbrinamenti multipli durante un giorno festivi.
d1H	Ora inizio 1° sbrinamento feriale.
F1H	Ora inizio 1° sbrinamento festivo.
ESt	Tipologia di evento attivata da RTC.

Sbrinamento a resistenze elettriche

Lo sbrinamento a resistenze elettriche viene utilizzato in applicazioni a “**BASSA TEMPERATURA**” e viene selezionato impostando **dt** = 0.

Quando lo sbrinamento a resistenze elettriche viene attivato:

- Il compressore si ferma
- il relè a cui sono collegate le resistenze elettriche, configurato come uscita regolatore sbrinamento, si attiva

Al termine dello sbrinamento, le resistenze si spengono e il compressore rimane fermo per il tempo di sgocciolamento impostato dal parametro **dt** (se diverso da zero). Al termine del tempo di sgocciolamento la termostatazione ripartirà normalmente.

Fine sbrinamento

Lo sbrinamento termina nelle seguenti condizioni:

Condizione	Valore H4x	Sonda evaporatore (dP1/dP2)
Raggiungimento del tempo di time out impostato con il parametro dE1/dE2 .	0	Non gestita
Raggiungimento del setpoint di fine sbrinamento impostato con il parametro dS1/dS2 o per time out se il setpoint non viene raggiunto entro il tempo dE1/dE2 .	1	Gestita

Note:

- Per terminare manualmente lo sbrinamento spegnere e riaccendere il controllore o usare la funzione ON/OFF (Stand-by)
- Se **dS1/dS2** interviene prima di **dE1/dE2**, lo sgocciolamento (gestito dai parametri **dt** e **Fdt**) si attiva in corrispondenza di **dS1/S2**
- Se **Fdt < dt** viene imposto **Fdt = dt**
- Durante lo sbrinamento le ventole sono spente se **dFd = OFF**, altrimenti seguono le altre impostazioni del regolatore ventole

Schema di regolazione

Fine sbrinamento a resistenze elettriche per timeout

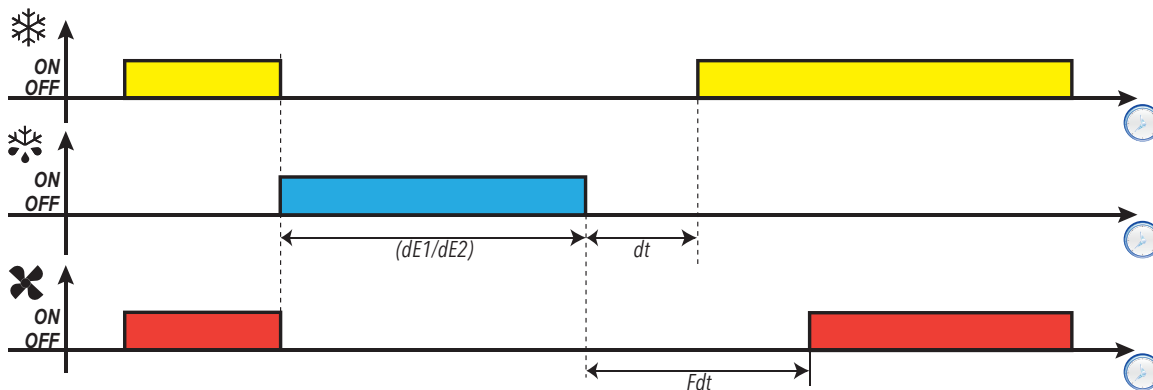

Fine sbrinamento a resistenze elettriche per temperatura

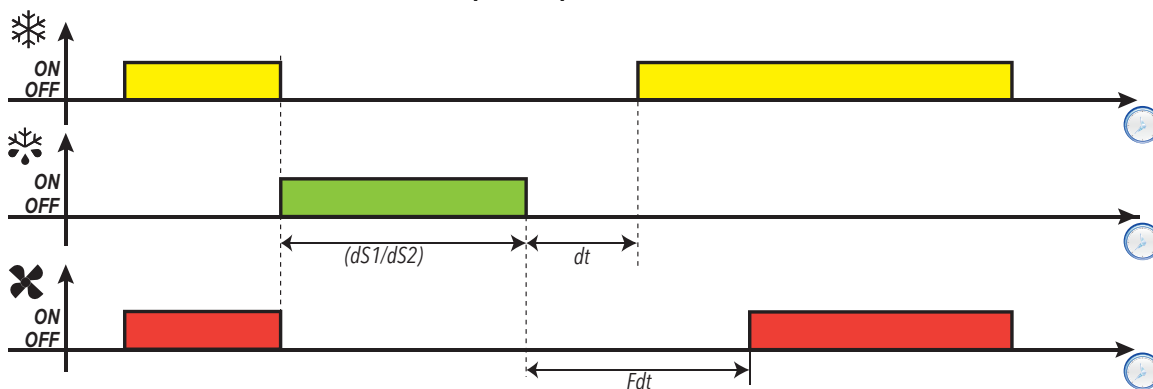

Parametri

Parametro	Descrizione
dOn	Tempo di ritardo attivazione relè compressore dalla chiamata.
dOF	Tempo ritardo dopo lo spegnimento del relè compressore e la successiva accensione.
dbi	Tempo di ritardo tra due accensioni del compressore.
dt	Tipo di sbrinamento.
dP1	Imposta la sonda usata dallo sbrinamento 1.
dP2	Imposta la sonda usata dallo sbrinamento 2.
dE1	Timeout sbrinamento 1. Determina la durata massima dello sbrinamento 1.
dE2	Timeout sbrinamento 2. Determina la durata massima dello sbrinamento 2.
dS1	Temperatura di fine sbrinamento evaporatore 1.
dS2	Temperatura di fine sbrinamento evaporatore 2.
Fdt	Ritardo attivazione delle ventole dopo uno sbrinamento.
dt	Durata sgocciolamento.
H4x	Configurazione tipo ingresso analogico selezionato con dP1/dP2.

Sbrinamento a inversione

Lo sbrinamento a inversione di ciclo viene utilizzato in applicazioni a “**BASSA TEMPERATURA**” e viene selezionato impostando **dt** = 1.

Quando lo sbrinamento a inversione di ciclo viene attivato:

- Il compressore rimane sempre acceso
- il relè a cui è collegata la valvola solenoide, configurato come uscita regolatore sbrinamento, si attiva

Al termine dello sbrinamento il relè della valvola verrà disattivato e verrà interrotta la fase di sgocciolamento impostata dal parametro **dt** (se diverso da zero). Il relè compressore torna sotto il controllo del regolatore compressore.

Fine sbrinamento

Lo sbrinamento termina nelle seguenti condizioni:

Condizione	Valore H4x	Sonda evaporatore (dP1/dP2)
Raggiungimento del tempo di time out impostato con il parametro dE1/dE2	0	Non gestita
Raggiungimento del setpoint di fine sbrinamento impostato con il parametro dS1/dS2 o per time out se il setpoint non viene raggiunto entro il tempo dE1/dE2 .	1	Gestita

Note:

- Per terminare manualmente lo sbrinamento spegnere e riaccendere il controllore o usare la funzione ON/OFF (Stand-by).
- Le temporizzazioni di sicurezza sul compressore (gestite dai parametri **dOn**, **dOF** e **dbi**) hanno priorità sullo sbrinamento
- Se **dS1/dS2** interviene prima di **dE1/dE2**, lo sgocciolamento (gestito dai parametri **dt** e **Fdt**) si attiva in corrispondenza di **dS1/dS2**
- Se **Fdt < dt** viene imposto **Fdt = dt**
- Durante lo sbrinamento le ventole sono spente se **dFd = OFF**, altrimenti seguono le altre impostazioni del regolatore ventole

Schemi di regolazione

Fine sbrinamento a inversione per time out con $t_{Cd} > 0$

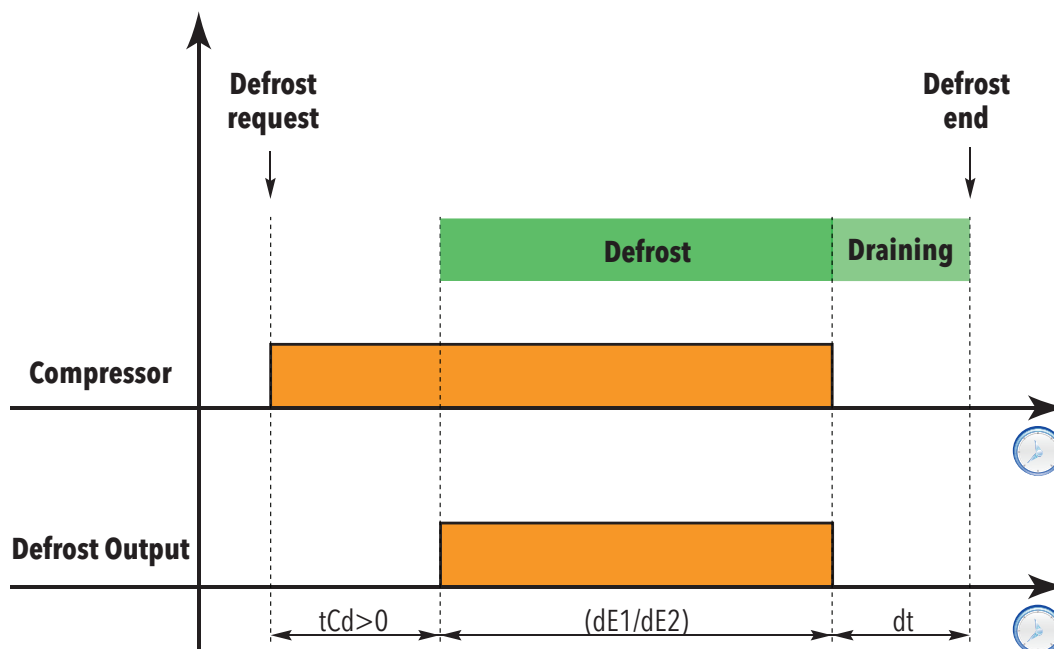

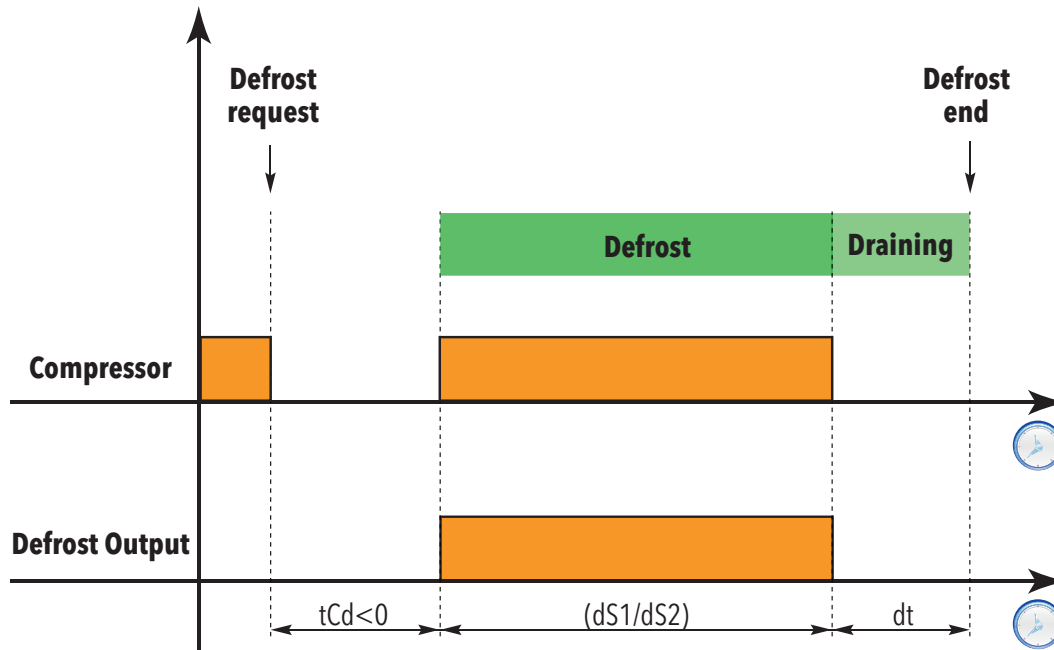
Fine sbrinamento a inversione per temperatura con $t_{Cd} < 0$ 

Legenda:

- **Defrost Request** = Richiesta inizio sbrinamento
- **Defrost** = Periodo Sbrinamento
- **Draining** = Periodo Sgocciolamento
- **Defrost end** = Fine sbrinamento
- **Compressor** = Compressore
- **Defrost Output** = Uscita sbrinamento

Parametri

Parametro	Descrizione
dOn	Tempo di ritardo attivazione relè compressore dalla chiamata.
dOF	Tempo ritardo dopo lo spegnimento del relè compressore e la successiva accensione.
dbi	Tempo di ritardo tra due accensioni del compressore.
dtY	Tipo di sbrinamento.
dP1	Imposta la sonda usata dallo sbrinamento 1.
dP2	Imposta la sonda usata dallo sbrinamento 2.
dE1	Time out sbrinamento 1. Determina la durata massima dello sbrinamento 1.
dE2	Time out sbrinamento 2. Determina la durata massima dello sbrinamento 2.
dS1	Temperatura di fine sbrinamento evaporatore 1.
dS2	Temperatura di fine sbrinamento evaporatore 2.
tCd	Periodo di tempo minimo con il compressore acceso (ON) o spento (OFF) prima che si attivi lo sbrinamento.
Fdt	Ritardo attivazione delle ventole dopo uno sbrinamento.
dt	Durata sgocciolamento.
H4x	Configurazione tipo ingresso analogico selezionato con dP1/dP2.

Sbrinamento a gas caldo per sistemi plug-in

Lo sbrinamento a gas caldo per sistemi **PLUG-IN**, si differenzia dallo sbrinamento ad inversione di ciclo in quanto è necessario riscaldare sufficientemente il refrigerante prima di avviare lo sbrinamento e viene selezionato impostando $dt_y = 2$.

Quando lo sbrinamento a gas caldo per sistemi **PLUG-IN** viene attivato:

- l'uscita della valvola EEV è spenta (se presente ed abilitata)
- Le ventole sono spente

Il ciclo di sbrinamento è costituito dalle seguenti fasi (o da un loro sottoinsieme):

- **Deep cooling**: riscaldamento del gas ed accumulo di freddo nel banco, per un tempo $tcd > 0$
- **Pump down**: evacuazione del gas freddo presente nell'evaporatore, per un tempo $tPd > 0$
- **Sbrinamento**: iniezione del gas caldo, per un tempo compreso tra ndE e $dE1/dE2$
- **Sgocciolamento**: fase di completamento "evacuazione" dell'acqua dall'evaporatore (per un tempo dt)

Schema di regolazione

Caso con $tcd > 0$, $dt_y = 2$ e $PdC = 0$:

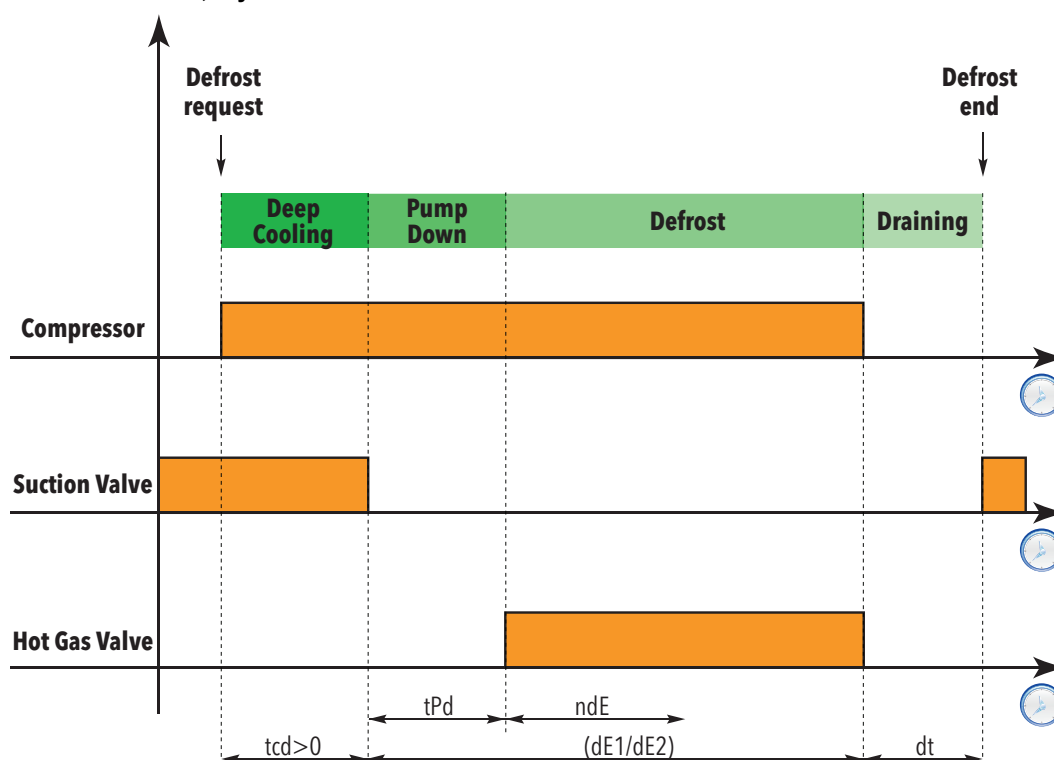

Legenda:

- **Defrost Request** = Richiesta inizio sbrinamento
- **Deep Cooling** = Periodo Abbattimento
- **Pump Down** = Periodo di Pump Down
- **Defrost** = Periodo Sbrinamento
- **Draining** = Periodo Sgocciolamento
- **Defrost end** = Fine sbrinamento
- **Compressor** = Compressore ($H2x = 1$ con $x = 1...5$)
- **Suction Valve** = Uscita Valvola aspirazione ($H2x = 13$ con $x = 1...5$)
- **Hot Gas Valve** = Uscita Valvola gas caldo ($H2x = 2$ con $x = 1...5$)

Sbrinamento a gas caldo per sistemi con gruppo remotizzato

Lo sbrinamento a gas caldo per sistemi con Gruppo **REMOTIZZATO**, si differenzia dallo sbrinamento ad inversione di ciclo in quanto è necessario riscaldare sufficientemente il refrigerante prima di avviare lo sbrinamento e viene selezionato impostando **dt** = 3.

Quando lo sbrinamento a gas caldo per sistemi con Gruppo **REMOTIZZATO** viene attivato:

- l'uscita della valvola EEV è spenta (se presente ed abilitata)
- Le ventole sono spente

Il ciclo di sbrinamento è costituito dalle seguenti fasi (o da un loro sottoinsieme):

- **Pump down**: evacuazione del gas freddo presente nell'evaporatore, per un tempo **tcd**<0
- **Sbrinamento**: iniezione del gas caldo, per un tempo compreso tra **ndE** e **dE1/dE2**
- **Sgocciolamento**: fase di completamento "evacuazione" dell'acqua dall'evaporatore (per un tempo **dt**)
- **Pump down**: evacuazione del gas freddo presente nell'evaporatore, per un tempo **PdC**
- **Regolazione**: riattivazione della valvola EEV (se necessario)

Schema di regolazione

Caso con $tcd < 0$, $dt = 3$ e $PdC \neq 0$:

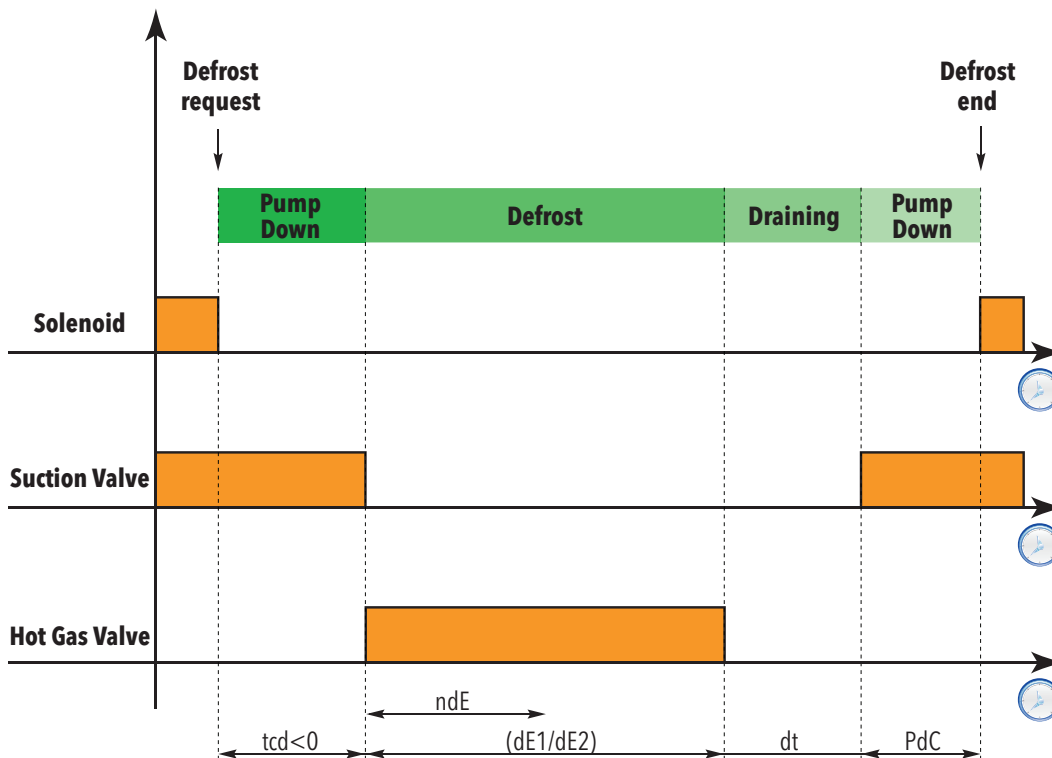

Legenda:

- **Defrost Request** = Richiesta inizio sbrinamento
- **Pump down** = Periodo di Pump down
- **Defrost** = Periodo Sbrinamento
- **Draining** = Periodo Sgocciolamento
- **Pump down** = Periodo di Pump down
- **Defrost end** = Fine sbrinamento
- **Solenoid** = Solenoide (**H2x** = 1 con **x** = 1...5)
- **Suction Valve** = Uscita Valvola aspirazione (**H2x** = 13 con **x** = 1...5)
- **Hot Gas Valve** = Uscita Valvola gas caldo (**H2x** = 2 con **x** = 1...5)

Sbrinamento a resistenze elettriche modulanti: Smart Defrost

Questo algoritmo consente di ottimizzare lo sbrinamento mediante la modulazione delle resistenze anticondensa e viene selezionato impostando **dt_y = 4**.

Mediante questo algoritmo è possibile ridurre il setpoint di fine sbrinamento, rispetto alla modalità standard, in quanto il controllore, modulando in modo opportuno le resistenze, è in grado di rilevare quando tutto il ghiaccio è stato sciolto e quindi è possibile terminare lo sbrinamento prima del time out **dE1**.

La configurazione di questa modalità è simile a quella dello sbrinamento tradizionale. Impostare il medesimo time out, mentre il setpoint di fine sbrinamento può essere ridotto.

Note:

- Questo algoritmo vale, sia nel caso del singolo che del doppio evaporatore
- La funzione è attiva nel caso in cui **dt_y=4** e termina per tempo (**dE1**) o per temperatura (**dS1**).

Schema di regolazione

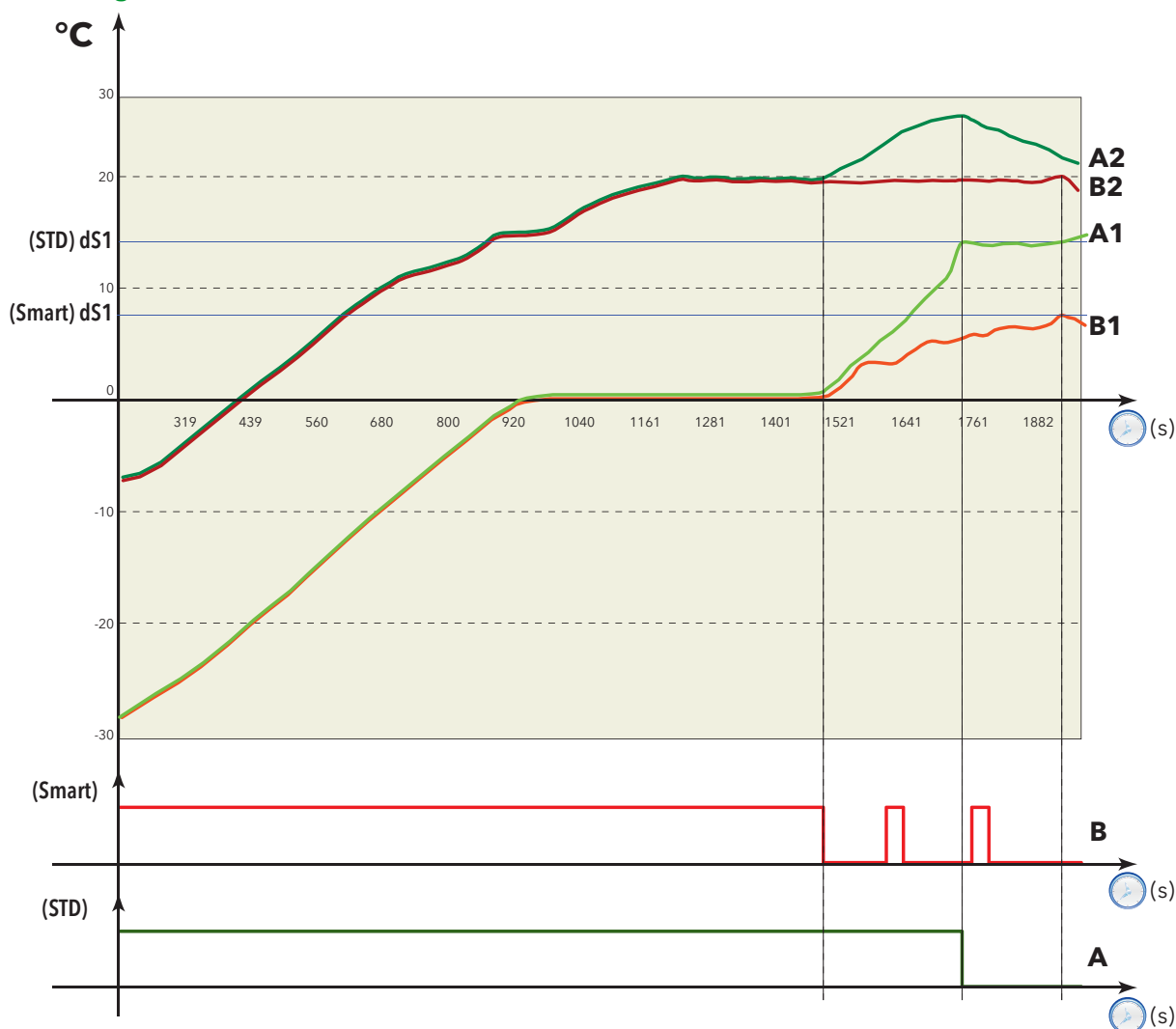

Legenda	Descrizione Curva
A	Attivazione Relè "Sbrinamento Standard"
A1	Temperatura Evaporatore "Sbrinamento Standard"
A2	Temperatura Banco "Sbrinamento Standard"
B	Attivazione Relè "Sbrinamento Smart"
B1	Temperatura Evaporatore "Sbrinamento Smart"
B2	Temperatura Banco "Sbrinamento Smart"

Sbrinamento con doppio evaporatore

Introduzione

Lo sbrinamento a doppio evaporatore viene attivato con (**dP2** ≠ dIS).

Nelle applicazioni a doppio evaporatore, è possibile ottimizzare lo sbrinamento mediante l'utilizzo di una sonda, e di una uscita, per ogni singolo evaporatore, in modo da ottimizzare la fase di riscaldamento, di ogni singolo evaporatore, secondo le reali esigenze.

Note:

- Questa modalità è attiva se sono configurate almeno due uscite come sbrinamento (1° evaporatore e 2° evaporatore)
- Ogni evaporatore ha il proprio set di fine sbrinamento e time out.

Funzionamento

Le condizioni per sbrinare (temperatura al di sotto della soglia), essendoci due sensori (uno per evaporatore) può essere fatta in una delle seguenti modalità

Valore dFt	Condizione
0	La sonda di sbrinamento 1° evaporatore (dP1) sia al di sotto della soglia dS1 .
1	Almeno un evaporatore abbia le condizioni per sbrinare, cioè: <ul style="list-style-type: none"> • La sonda di sbrinamento 1° evaporatore (dP1) sia al di sotto della soglia dS1 o • La sonda di sbrinamento 2° evaporatore (dP2) sia al di sotto della soglia dS2
2	Entrambi gli evaporatori abbiano le condizioni per sbrinare, cioè: <ul style="list-style-type: none"> • La sonda di sbrinamento 1° evaporatore (dP1) sia al di sotto della soglia dS1 e • La sonda di sbrinamento 2° evaporatore (dP2) sia al di sotto della soglia dS2

Fine sbrinamento

La fine dello sbrinamento di ogni singolo evaporatore avviene quando:

- è trascorso il tempo **dE1/dE2** (time out)
- è stata raggiunta la temperatura **dS1/dS2**

Regolatori

Contenuti

Questa sezione include i seguenti argomenti:

Regolazione	125
Regolazione a Singolo Termostato (rE=0)	126
Regolazione a Doppio Termostato "serie" (rE=1)	127
Regolazione a Doppio Termostato "parallelo" (rE=2)	128
Due regolatori Indipendenti per scopi generici (rE=4)	129
Modulazione Continua (rE=5 o 6)	130
Compressore	131
Ventole Evaporatore	135
Ventole Modulate	141
Ventole Condensatore	144
Preriscaldamento	145
Risparmio Energetico	146
Ciclo abbattimento di temperatura (DCC)	147
Resistenze anticondensa (Frame Heater)	149
Uscita Ausiliaria (AUX)	152
Uscita Ausiliaria (Luce)	153
Gestione porta / Allarme esterno	154
Stand-by	156
Soft Start	157
Pump down (Pump out)	158
Riscaldatore olio compressore	159
Funzione pulizia del banco (Cleaning Function)	160

Regolazione

Descrizione

Il dispositivo consente diverse modalità di regolazione:

- Singolo Termostato (**rE=0**)
- Doppio Termostato serie (**rE=1**)
- Doppio Termostato parallelo (**rE=2**)
- Due regolatori Indipendenti per scopi generici* (**rE=4**)
- Modulazione Continua (**rE=5** o **6**)
- Riservato (**rE=3**)

(*) Il secondo regolatore è un'uscita ausiliaria generica, non soggetta alle tempistiche descritte dai parametri **Cit**, **CA_t**, **dOn**, **dOF**, **dbi**.

Questo regolatore è indipendente dagli altri regolatori, eccetto per la funzione stand-by, in cui l'uscita è disattivata.

Nota: quando si usa la modalità a singolo termostato, è possibile avere un regolatore ausiliario per applicazioni personalizzabili dall'utente (ad esempio: gestione luce, ecc.).

Regolazione a Singolo Termostato (rE=0)

Il regolatore a "Singolo termostato" ($rE = 0$) è sempre abilitato e può funzionare in modalità caldo o freddo a seconda del valore del parametro **HC1**.

La regolazione si attiva impostando la sonda desiderata tramite il parametro **rP1**.

Con questa regolazione, è possibile gestire il differenziale di regolazione in modo relativo o assoluto:

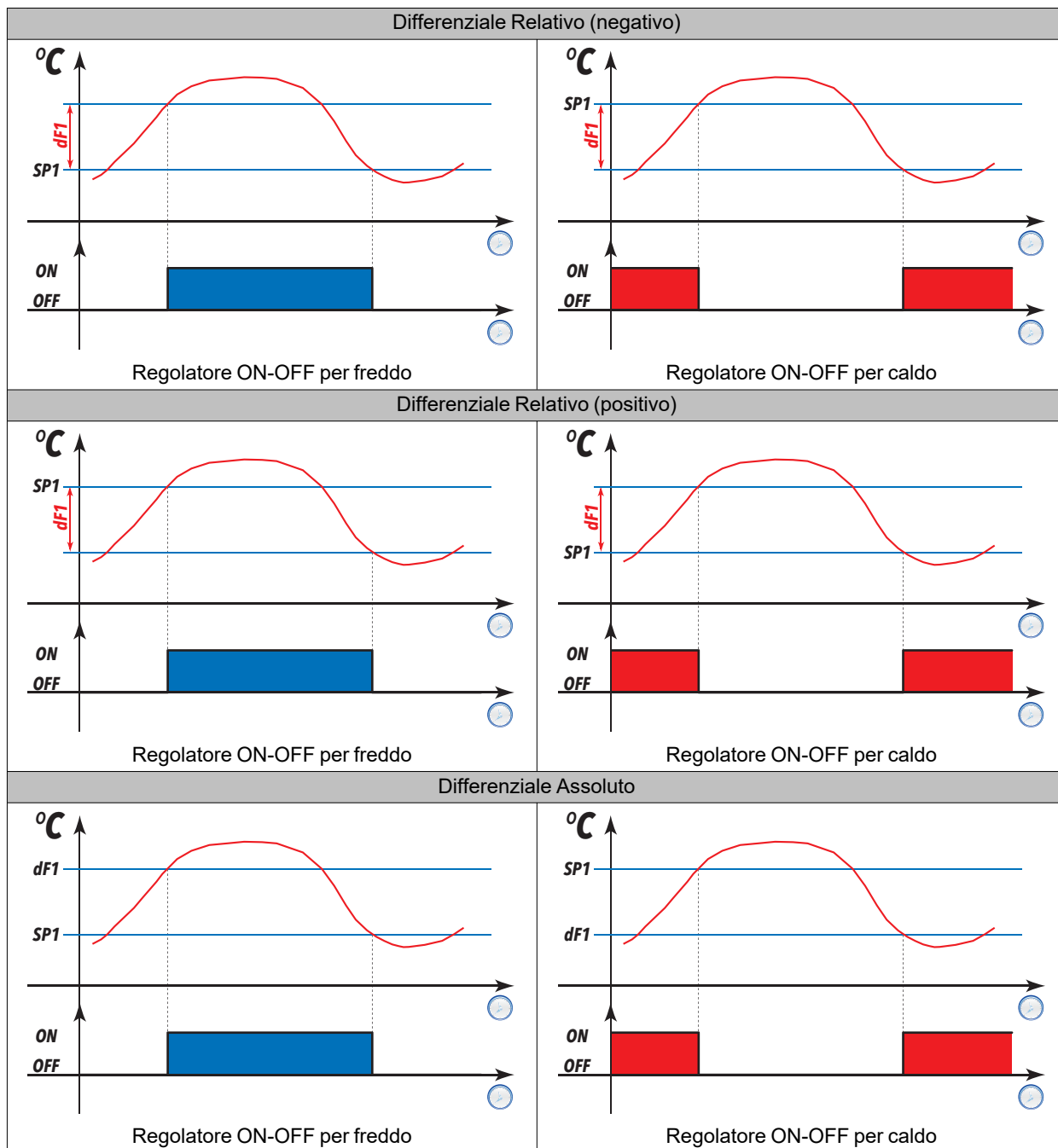

Il regolatore è gestito mediante i seguenti parametri:

- **rP1**: impostazione sonda 1 di regolazione
- **SP1**: impostazione setpoint primo regolatore / setpoint di spegnimento (switch ON)
- **dF1**: impostazione differenziale primo regolatore / setpoint di accensione (switch OFF)
- **Stt**: impostazione modalità differenziale (Assoluto o Relativo)
- **HC1**: impostazione modalità caldo/freddo primo regolatore

Regolazione a Doppio Termostato “serie” (rE=1)

Questo regolatore attiva la produzione di freddo/caldo solo se entrambi i termostati sono attivi e la disattiva quando almeno uno dei due termostati è soddisfatto (cabinet a 2 sonde, una in mandata e una in ripresa).

La regolazione si attiva impostando la sonda desiderata tramite i parametri **rP1/rP2**.

In caso di errore sonda di uno, o entrambi i termostati, la regolazione utilizzerà i parametri di errore sonda.

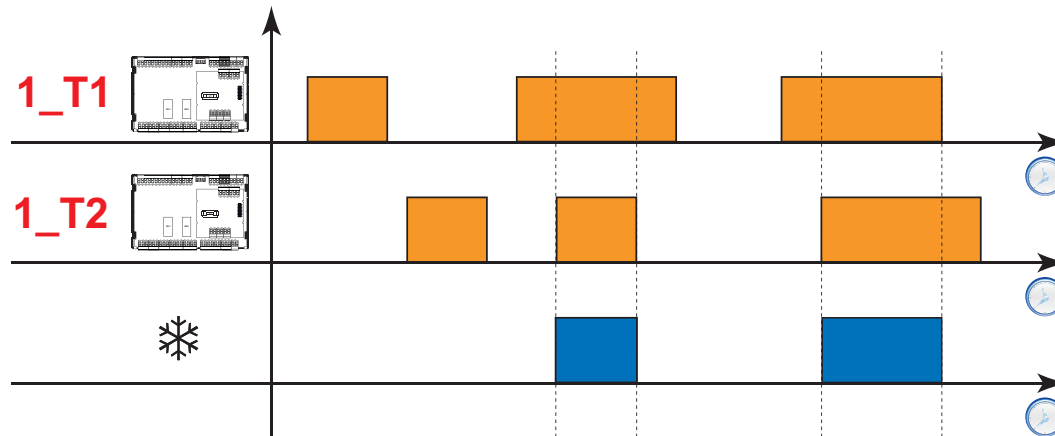

Legenda: **1_T1** rappresenta l'andamento della sonda impostata come 1° termostato e **1_T2** rappresenta l'andamento della sonda impostata come 2° termostato.

I 2 regolatori sono gestiti mediante i seguenti parametri:

Primo regolatore:

- **rP1:** impostazione sonda 1 di regolazione
- **SP1:** impostazione setpoint primo regolatore
- **dF1:** impostazione differenziale primo regolatore
- **HC1:** impostazione modalità caldo/freddo primo regolatore

Secondo regolatore:

- **rP2:** impostazione sonda 2 di regolazione
- **SP2:** impostazione setpoint secondo regolatore
- **dF2:** impostazione differenziale secondo regolatore
- **HC2:** impostazione modalità caldo/freddo secondo regolatore

Regolazione a Doppio Termostato “parallelo” (rE=2)

Questo regolatore attiva la produzione di freddo/caldo solo se entrambi i termostati sono attivi e la disattiva quando entrambi i termostati sono soddisfatti (cabinet combinato: isola e verticale).

La regolazione si attiva impostando la sonda desiderata tramite i parametri **rP1/rP2**.

In caso di errore sonda di uno, o entrambi i termostati, la regolazione utilizzerà i parametri di errore sonda.

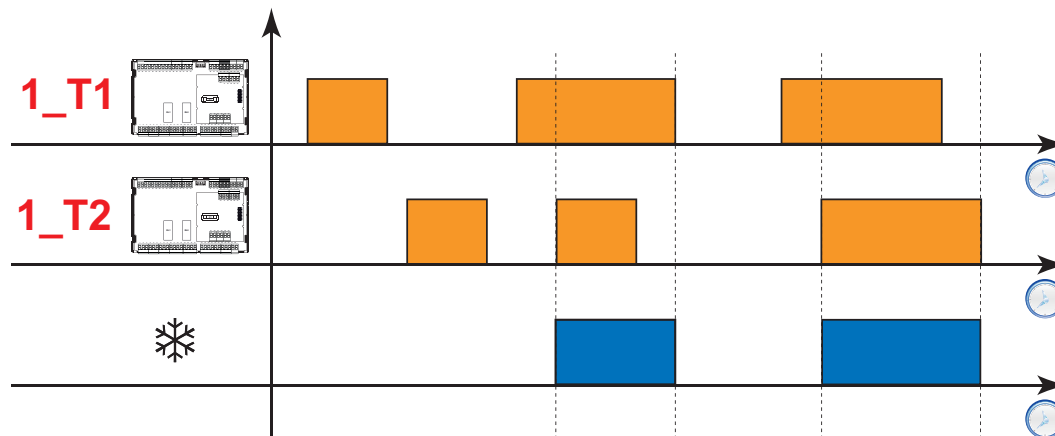

Legenda: **1_T1** rappresenta l'andamento della sonda impostata come 1° termostato e **1_T2** rappresenta l'andamento della sonda impostata come 2° termostato.

I 2 regolatori sono gestiti mediante i seguenti parametri:

Primo regolatore:

- **rP1**: impostazione sonda 1 di regolazione
- **SP1**: impostazione setpoint primo regolatore
- **dF1**: impostazione differenziale primo regolatore
- **HC1**: impostazione modalità caldo/freddo primo regolatore

Secondo regolatore:

- **rP2**: impostazione sonda 2 di regolazione
- **SP2**: impostazione setpoint secondo regolatore
- **dF2**: impostazione differenziale secondo regolatore
- **HC2**: impostazione modalità caldo/freddo secondo regolatore

Due regolatori Indipendenti per scopi generici (rE=4)

La regolazione si attiva impostando la sonda desiderata tramite i parametri **rP1/rP2**.

È possibile attivare un secondo regolatore* indipendente per scopi generici.

(* Il secondo regolatore è un'uscita ausiliaria generica, non soggetta alle tempistiche descritte dai parametri **Cit, CA_t, dOn, dOF, dbi**.

Questo regolatore è indipendente dagli altri regolatori, eccetto per la funzione stand-by, in cui l'uscita è disattivata.

Questo regolatore attiva la produzione di freddo/caldo solo se entrambi i termostati sono attivi.

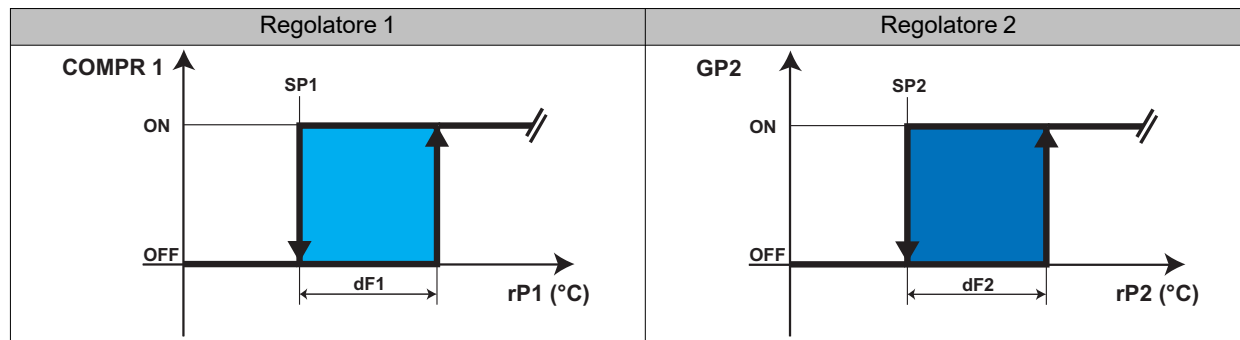

Il primo regolatore attua l'uscita **COMP_R 1**, la quale dipende dalle grandezze e parametri indicati nello schema, oltre che dalle tempistiche di sicurezza compressore.

Il secondo regolatore attua l'uscita **COMP_R 2**, la quale non è necessariamente un compressore, ma una uscita ausiliaria generica, non soggetta alle tempistiche descritte dai parametri **Cit, CA_t, dOn, dOF, dbi**.

Il secondo regolatore:

- può funzionare in entrambe le modalità Caldo e Freddo
- ha un proprio setpoint (**SP2**) e un proprio differenziale (**dF2**)
- non ha alcuna temporizzazione di sicurezza, ad eccezione alla temporizzazione **OdO**
- in caso di errore sonda, avrà l'uscita sempre spenta

Questo regolatore è indipendente dalle altre regolazioni, ad eccezione della funzione stand-by, in cui l'uscita viene disattivata. Può essere utilizzato, ad esempio, per la gestione della luce.

Nota: in quest'ultimo caso impostare il setpoint **SP2** ed il differenziale **dF2** secondo le tabelle di transcodifica associate ai sensori compatibili. Per assistenza nella scelta dei sensori contattare Eliwell.

I 2 regolatori sono gestiti mediante i seguenti parametri:

Primo regolatore:

- **COMP_R1:** (**Compressore**; H21...H27 = 1) andamento uscita relativa al primo regolatore
- **rP1:** impostazione sonda 1 di regolazione
- **SP1:** impostazione setpoint primo regolatore
- **dF1:** impostazione differenziale primo regolatore
- **HC1:** impostazione modalità caldo/freddo primo regolatore

Secondo regolatore:

- **GP2:** (**Regolatore AUX per uso generico**; H21...H27 = 12) andamento uscita relativa al secondo regolatore
- **rP2:** impostazione sonda 2 di regolazione
- **SP2:** impostazione setpoint secondo regolatore
- **dF2:** impostazione differenziale secondo regolatore
- **HC2:** impostazione modalità caldo/freddo secondo regolatore

Modulazione Continua (rE=5 o 6)

Modulazione continua a singolo termostato

La modulazione continua a singolo termostato, è attivabile configurando il parametro **rE=5**.

L'algoritmo modula la valvola EEV per mantenere la temperatura di regolazione all'interno della banda (**SP1-dF1**)... (**SP1+dF1**).

Qualora il surriscaldamento scenda al di sotto del setpoint **OLt**, il regolatore ridurrà l'apertura della valvola in modo da riportare a un valore superiore a **OLt** (questo andrà a discapito della regolazione della temperatura).

Modulazione continua a doppio termostato serie

La modulazione continua a doppio termostato serie, è attivabile configurando il parametro **rE=6**.

La temperatura di regolazione corrisponde alla temperatura che è più vicina al proprio setpoint: **SP1** (Termostato 1) and **SP2** (Termostato 2).

In modalità Risparmio Energetico, il valore è calcolato sommando i parametri:

- (**SP1+OS1**) per il Termostato 1
- (**SP2+OS2**) per il Termostato 2

L'algoritmo modula la valvola EEV per mantenere la differenza tra temperatura e relativo setpoint all'interno della banda:

- (**SP1-dF1**)...(**SP1+dF1**) per il Termostato 1
- (**SP2-dF2**)...(**SP2+dF2**) per il Termostato 2

Qualora il surriscaldamento scenda al di sotto del setpoint **OLt**, il regolatore ridurrà l'apertura della valvola in modo da riportare a un valore superiore a **OLt** (questo andrà a discapito della regolazione della temperatura).

Il controllo del surriscaldamento viene attivato quando il surriscaldamento è inferiore al setpoint **OLt** o la temperatura di regolazione è superiore a **SP1 + dF1/SP2 + dF1**.

La modulazione continua viene attivata quando la sonda di regolazione scende al di sotto del setpoint **SP1/SP2** e il valore del surriscaldamento è superiore a **OLt**.

Il controllo del surriscaldamento utilizza il parametro **U14** e la modulazione continua utilizza il parametro **U20**.

Modulazione continua e gestione olio

La gestione dell'olio, viene attivata quando si utilizza la modulazione continua in quanto può accadere che dell'olio si "depositi" all'interno dell'evaporatore (ciò a causa del flusso limitato di refrigerante).

Per ovviare a questa problematica è possibile attivare la funzione PUMP IN/OUT che ogni **U55** secondi chiude la valvola per un tempo **U53** per poi riaprirla al 100% per un tempo **U54**.

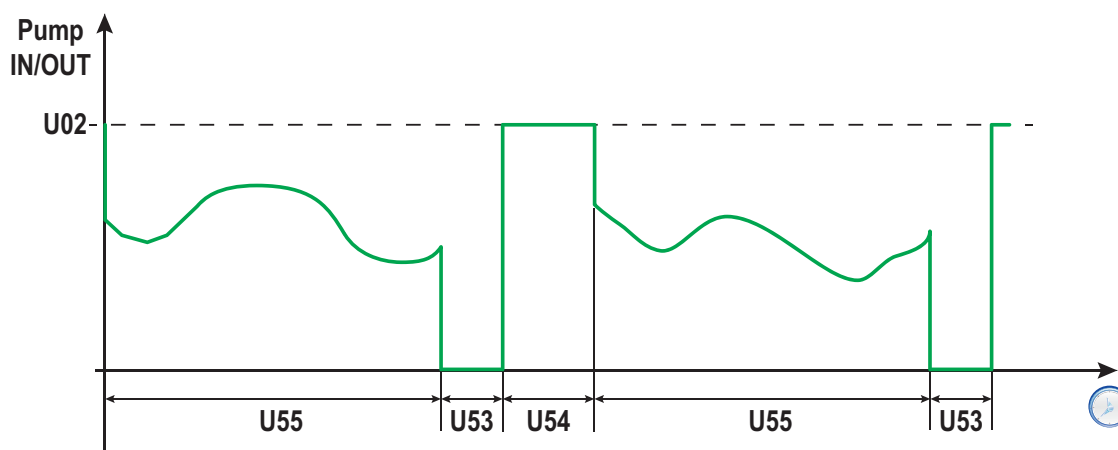

Regolazione in caso di errore sonda

In caso di errore sonda del primo regolatore, e/o del secondo regolatore nel caso del doppio termostato, l'uscita verrà gestita secondo i parametri **Ont** e **Oft**.

Compressore

Descrizione

Nel caso la sonda cella sia in errore, il relè dell'uscita configurata come compressore/generico (**H2x=1**) si regola secondo le tempistiche impostate dai parametri **Ont** e **Oft**.

La prima tempistica che si attiva è quella di **Ont**. Se **Ont > 0** deve comunque essere rispettata la protezione programmata coi parametri **dOn**, **dOF** e **dbi**.

Nota: Il parametro **dOn** inibisce per tutta la sua durata l'attivazione di qualsiasi uscita relè (compressore/generico, sbrinamento, ventole, ecc.), escluso buzzer o relè allarme.

Condizioni di funzionamento

Di seguito come viene gestita l'uscita del relè compressore:

Ont	Oft	Uscita compressore
0	0	spenta
0	>0	spenta
>0	0	attiva
>0	>0	Duty cycle, indipendentemente dai valori delle sonde (sonda cella non funzionante) e da richieste di altre utenze

Se **Ont > 0** e **Oft = 0**: il regolatore compressore sarà sempre attivo.

Se **Ont > 0** e **Oft > 0**: il compressore attua in modalità ciclo di lavoro indipendentemente dai valori assunti dalle sonde (sonda cella non funzionante) e da richieste di altre utenze (duty Cycle).

Nota: se la sonda cella è funzionante, la modalità duty cycle non è attiva ed è attiva la regolazione convenzionale. Quando la sonda viene ripristinata (collegata o sostituita), la regolazione riprende normalmente.

Il diagramma seguente mostra la modalità di funzionamento duty Cycle nel caso **Ont>0** e **Oft>0**:

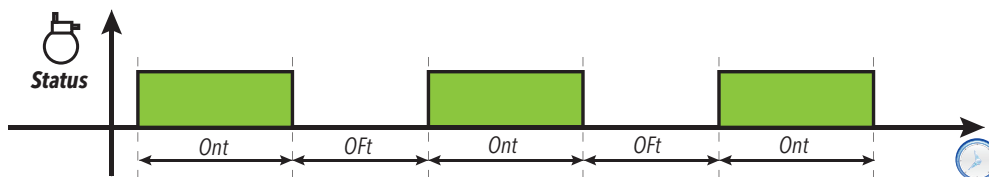

Protezioni compressore

Per evitare danni al compressore, è possibile impostare le seguenti protezioni:

- un ritardo **dOF** sulla riattivazione del compressore dopo la cessazione della richiesta di attivazione. Se si verifica una nuova richiesta di attivazione durante il ritardo **dOF**, sul display lampeggerà l'icona compressore.
- un ritardo **dbi** tra un'accensione del compressore e la successiva. Il ritardo **dbi** è calcolato a partire dalla precedente accensione del compressore. Se si verifica una richiesta durante il ritardo **dbi**, sul display lampeggerà l'icona compressore.
- un ritardo **dOn** per l'accensione del compressore dalla richiesta. Durante il ritardo **dOn**, sul display lampeggerà l'icona compressore.

Schemi di regolazione

Ritardo attivazione compressore dalla richiesta

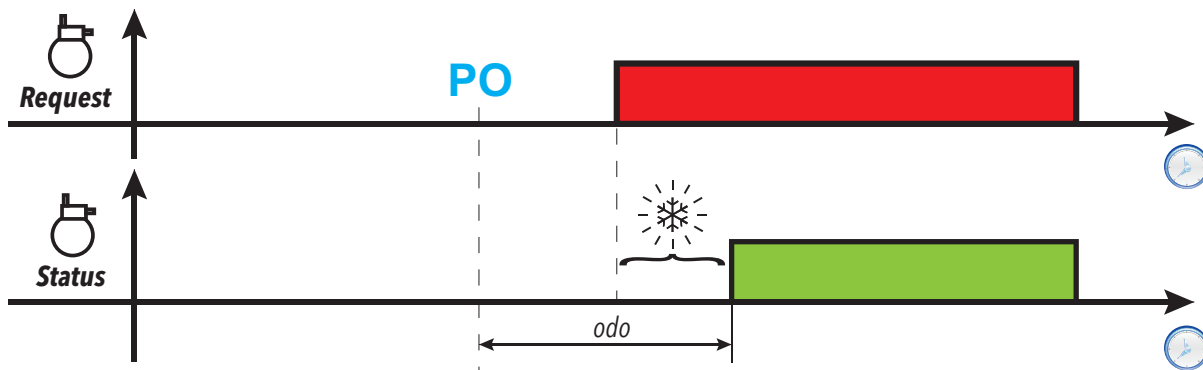

Ritardo attivazione uscita compressore dallo spegnimento

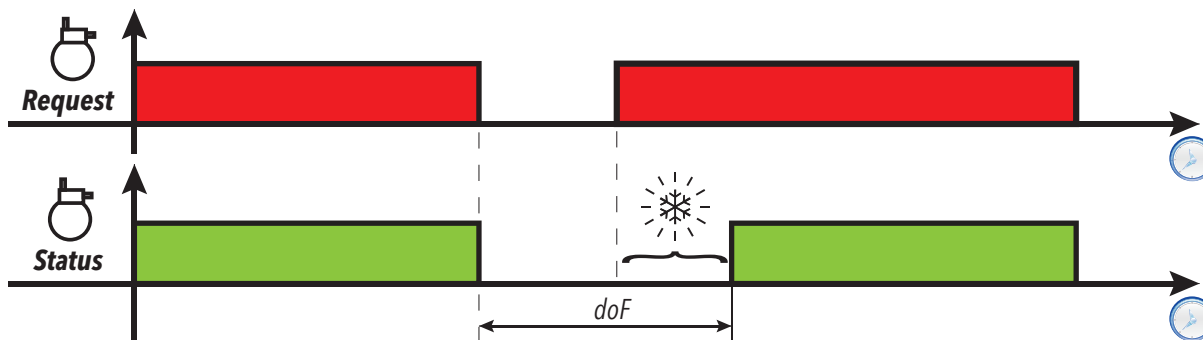

Ritardo tra due attivazioni consecutive dell'uscita compressore

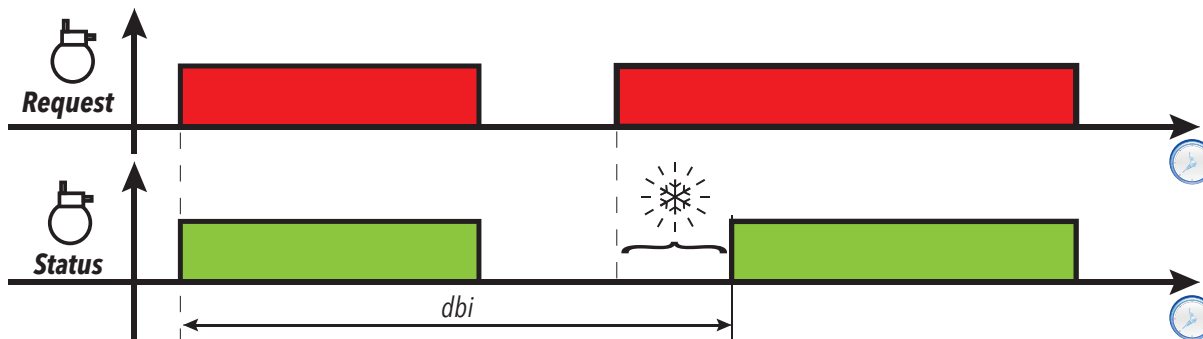

Ritardo attivazione compressore dalla richiesta

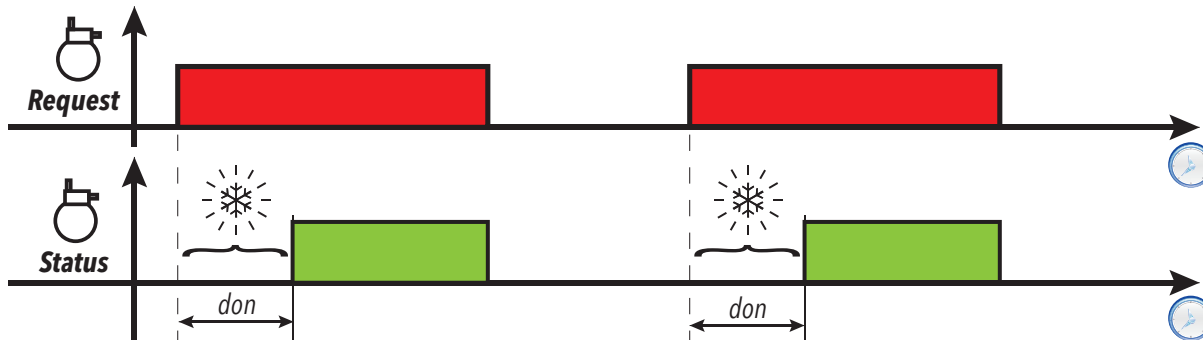

Legenda: PO = Accensione controllore; ❄️ = Icona compressore lampeggiante; **Request** = Richiesta attivazione compressore; **Status** = Stato compressore (ON/OFF).

Parametri

Parametro	Descrizione
Ont	Tempo di ON dell'uscita compressore in caso di sonda in errore
OFt	Tempo di OFF dell'uscita compressore in caso di sonda in errore
dOn	Ritardo attivazione relè compressore dalla chiamata
dOF	Ritardo fra lo spegnimento del relè compressore e la successiva accensione
dbi	Ritardo tra due accensioni successive del compressore
OdO	Ritardo attivazione uscite dall'accensione
COd	Tempo per cui il compressore è spento prima di uno sbrinamento

Regolazione Risparmio Energetico (Energy Saving)

La modalità di Risparmio Energetico può essere attivata in uno dei modi seguenti:

- da ingresso digitale (se opportunamente configurato)
- da tasto (se opportunamente configurato)
- da remoto (direttamente dal sistema di supervisione)
- da RTC (se opportunamente configurato)
- da Link2.

Durante questa modalità, ai setpoint di regolazione **SP1** e **SP2**, verranno aggiunti gli offset **OS1** e **OS2**. Se il secondo regolatore è attivo, l'offset verrà aggiunto anche ad esso.

Nota: se non si desidera che l'Offset venga aggiunto anche al secondo regolatore, impostare **OS2** = 0.

Durante questa modalità, verrà cambiato anche il valore del differenziale su cui lavorare, **dF1** verrà sostituito da **dn1** e **dF2** da **dn2**. Se il secondo regolatore è attivo, il differenziale verrà aggiunto anche ad esso.

Nota: se non si desidera cambiare il valore del differenziale durante la modalità di Risparmio Energetico, impostare **dn1** = **dF1** e **dn2** = **dF2**.

Regolazione Setpoint dinamico

Se il setpoint dinamico è attivo (inattivo durante il Risparmio Energetico), è possibile incrementare o decrementare il setpoint del valore **Od1** (per il setpoint 1) e **Od2** (per il setpoint 2) quando la porta rimane chiusa per un certo tempo (definito dal parametro **Cdt**).

Non appena la porta rimane aperta per un tempo definito da **ESo** nell'arco di un'ora (non necessariamente continuo ma cumulativo) si ritornerà al valore normale di setpoint.

Mediante il parametro **ESo** si può impostare la "soglia" di disattivazione:

- **ESo** = 0: elevato uso prima della disattivazione
- **ESo** = 10: basso uso prima della disattivazione

La funzione è attiva se il parametro **Cdt** ≠ 0 e se un DI è configurato come microporta. Se il regolatore ausiliario è attivo, l'offset verrà aggiunto anche ad esso.

Nota: se non si desidera che l'Offset venga aggiunto anche al secondo regolatore, impostare **Od2** = 0.

Di seguito un grafico con il funzionamento dell'algoritmo. Le impostazioni sono:

- **ES** = 2
- **H11** = 8
- **ESF** = yES (abilitata se è attiva la modalità "Risparmio Energetico").

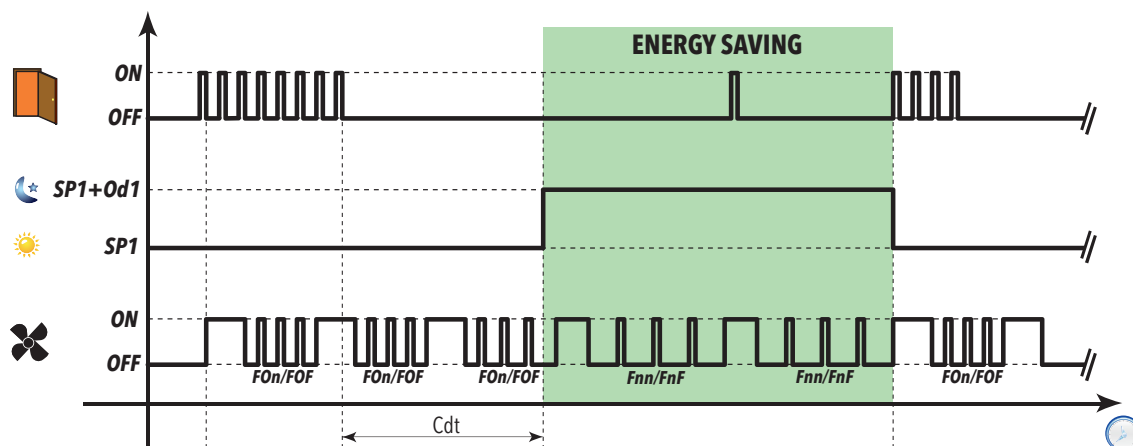

Regolazione Offset Remoto (Gestito solo da Supervisore)

Mediante i comandi seriali è possibile incrementare/decrementare il valore attuale del setpoint di regolazione della quantità **OF1** (va a sommarsi al setpoint **SP1** ed all'eventuale offset **OS1** o **Od1**).

Nota: Questo incremento/decremento vale solo per il primo setpoint (**SP1**).

Questa funzionalità viene tipicamente utilizzata per impianti con sbrinamento a gas caldo, dove è necessario avere un certo numero di banchi che stanno erogando freddo, in modo da assicurarsi di avere una quantità di gas caldo sufficiente per eseguire al meglio lo sbrinamento.

Ventole Evaporatore

Condizioni di funzionamento

La regolazione si attiva impostando la sonda desiderata tramite il parametro **FP1**.

Il regolatore delle ventole evaporatore si attiva se si verificano le seguenti condizioni:

- È scaduto il tempo impostato con il parametro **OdO** (se **OdO** ≠ 0).
- La temperatura letta dalla sonda evaporatore è inferiore al valore del parametro **FSt**.
- Non è escluso dal parametro **dFd** durante lo sbrinamento (**dFd** = On).
- Non è attivo lo sgocciolamento (**dt**).
- Non è attivo il ritardo ventole dopo lo sbrinamento (**Fdt**).

Attivazione del regolatore

La richiesta di attivazione o disattivazione delle ventole può avvenire con le seguenti modalità:

- dal regolatore compressore, per agevolare la produzione di freddo (modalità di termoregolazione)
- dal regolatore sbrinamento, per controllare e/o limitare la diffusione di aria calda.

Modalità di funzionamento ventole

		Giorno		Notte	
Sonda	FCO	Compressore ON	Compressore OFF	Compressore ON	Compressore OFF
Presente	0	Termostatate	Spente	Termostatate	Spente
	1	Termostatate	Termostatate	Termostatate	Termostatate
	2	Termostatate	Termostatate	Termostatate	Duty cycle notte
	3	Termostatate	Duty cycle giorno	Termostatate	Duty cycle notte
	4	Termostatate	Duty cycle giorno INV**	Termostatate	Duty cycle notte INV**
Assente	0	Accese	Spente	Accese	Spente
	1	Accese	Accese	Accese	Accese
	2	Duty cycle giorno	Duty cycle giorno*	Duty cycle notte	Duty cycle notte*
	3	Accese	Duty cycle giorno*	Accese	Duty cycle notte*
	4	Accese	Duty cycle giorno INV**	Accese	Duty cycle notte INV**
In errore	0	Duty cycle giorno	Spente	Duty cycle notte	Spente
	1	Accese	Spente	Accese	Spente
	2	Duty cycle giorno	Duty cycle giorno	Duty cycle notte	Duty cycle notte
	3	Duty cycle giorno	Duty cycle giorno	Duty cycle notte	Duty cycle notte
	4	Duty cycle giorno	Duty cycle giorno	Duty cycle notte	Duty cycle notte

- (*): Vedere sezione "Funzionamento ventole senza sonda"
- (**): Funzionamento inverso al normale ciclo Duty cycle.

Di seguito i grafici esplicativi del funzionamento delle ventole in base al valore di **FCO**.

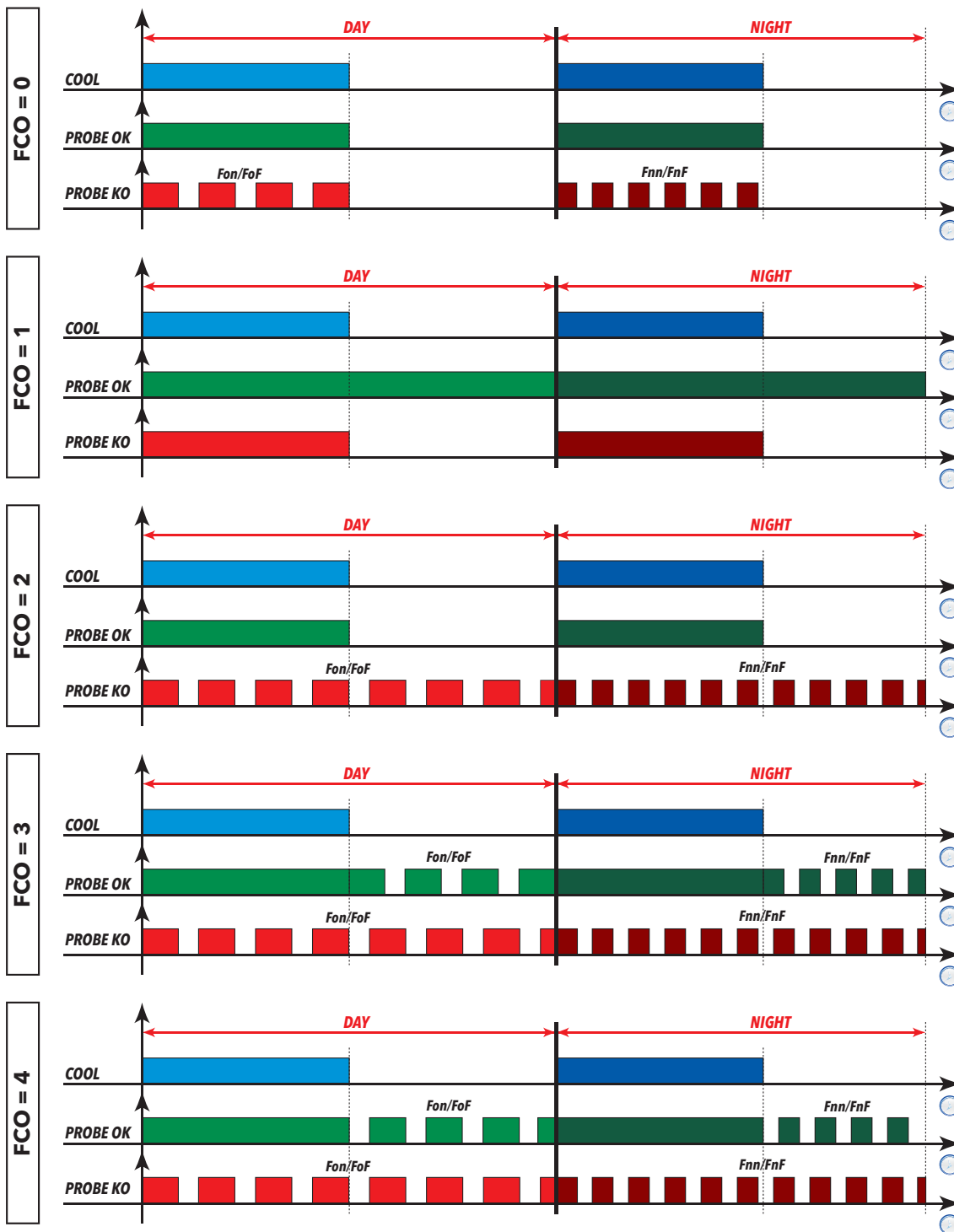

Legenda: DAY = Giorno; NIGHT = Notte; COOL = Raffreddamento; Probe OK = Funzionamento ventole con la sonda presente e funzionante; Probe KO = Funzionamento ventole con la sonda presente ma in errore.

Funzionamento ventole in termostatazione

Durante il raffreddamento, la termostatazione delle ventole verrà effettuata in base ai valori **FSt** (temperatura blocco ventole) e **FAd** (differenziale ventole). Il parametro **FPt** permette di selezionare se i valori di temperatura impostati sono assoluti o relativi al setpoint.

Nota: in prossimità della temperatura $-50\text{ }^{\circ}\text{C}$ ($-58\text{ }^{\circ}\text{F}$) di avvio ventole, il differenziale sarà sempre specificato dal **FAd** ma con il segno invertito.

Di seguito gli schemi di regolazione a seconda che i valori siano assoluti o relativi:

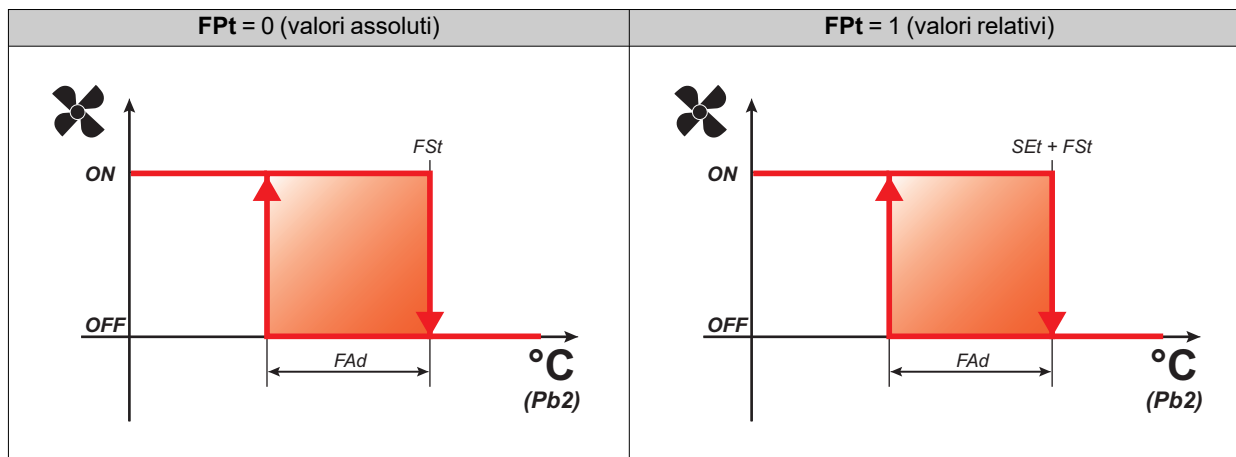

La sonda di regolazione può essere:

- Unica per la regolazione normale e per lo sbrinamento (**FP1**≠0 e **FP2**=0)
- Una sonda specifica per la regolazione normale e una durante la fase di sbrinamento (**FP1**≠0 e **FP2**≠0).

Le ventole possono essere escluse:

- durante lo sbrinamento
- qualora sia configurato un ingresso digitale come microporta.

Quando si abilitano le ventole evaporatore durante lo sbrinamento (**dFd**=On) e la sonda relativa va in errore, le ventole vengono tenute accese.

Se la sonda evaporatore non è presente, e **dFd**=On, le ventole evaporatore sono attive durante lo sbrinamento. La modalità Energy saving (notte) è attiva solo se abilitata dal parametro **ESF** quando il controllore è in modalità Risparmio Energetico.

Funzionamento ventole in duty cycle

Le ventole funzionano in modalità duty cycle quando il compressore è spento e tale modalità è specificata dal parametro **FCO**.

L'attivazione della modalità **Notte** dipende dal parametro **ESF**:

- **ESF=no**: Modalità Notte disabilitata
- **ESF=yES**: Modalità Notte attiva quando è attiva la modalità Risparmio Energetico

A seconda che il controllore sia in modalità giorno o notte, il funzionamento delle ventole dipende dai parametri **Fon** e **FoF** (giorno) o **Fnn** e **FnF** (notte):

Fon / Fnn	FoF / FnF	Ventole
0	0	Spente
0	≠0	Spente
≠0	0	Accese
≠0	≠0	Duty cycle

Schema di regolazione duty cycle giorno (Day) con compressore spento

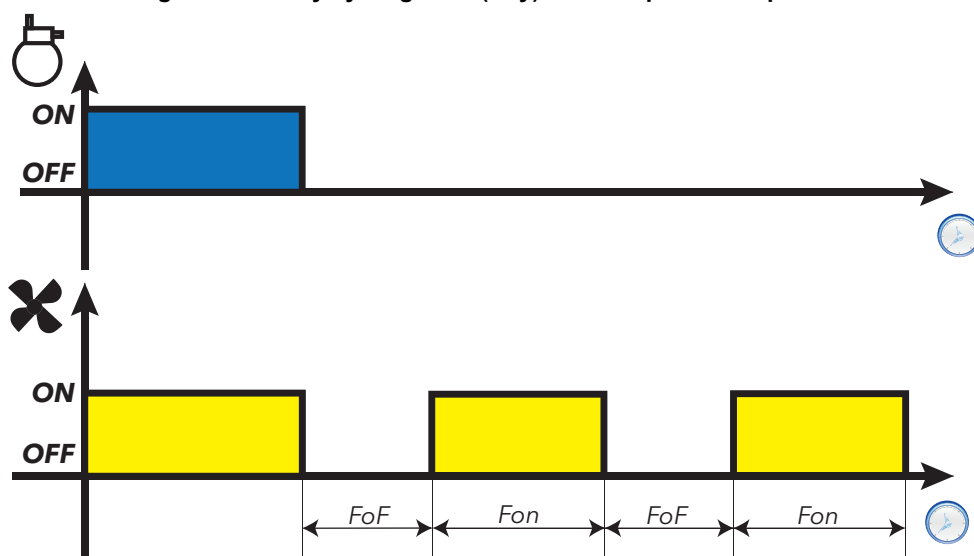

Schema di regolazione duty cycle notte (Night) con compressore spento

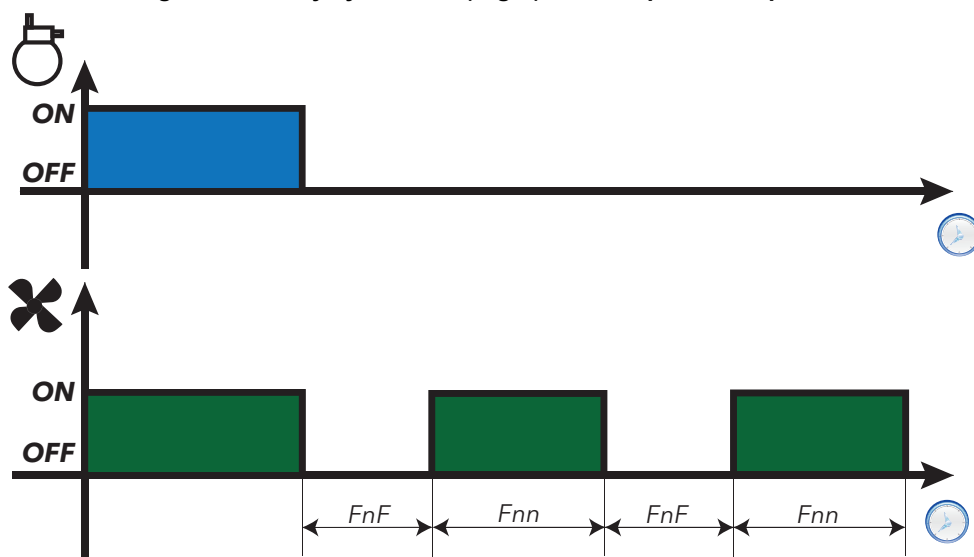

Funzionamento ventole in sbrinamento

Il funzionamento dipende dal parametro **dFd**:

- **dFd=OFF**: Ventole spente durante lo sbrinamento
- **dFd=On**: Ventole accese durante lo sbrinamento (Termostatazione o Duty cycle)

Durante il raffreddamento, la termostatazione delle ventole verrà effettuata in base ai valori **FSt** (temperatura blocco ventole) e **FAd** (differenziale ventole). Il parametro **FpT** permette di selezionare se i valori di temperatura impostati sono assoluti o relativi al setpoint.

Nota: nel caso di sbrinamento a “Resistenze Elettriche”, il compressore è fermo (OFF) ma le ventole funzionano come se il compressore fosse acceso (ON). Per escludere le ventole durante uno sbrinamento è necessario impostare **dFd=OFF**

Quando le ventole evaporatore sono abilitate durante lo sbrinamento (**dFd=On**) e regolano sulla sonda evaporatore in modo termostatato, quando quest'ultima va in errore, mantiene le ventole sempre accese indipendentemente dai valori impostati dal Duty cycle.

Funzionamento ventole senza sonda

Se la sonda evaporatore è assente, a seconda del valore del parametro **FCO** e dello stato del compressore, le ventole potranno essere “Accese”, “Spente”, in Duty cycle (Notte o Giorno). Il parametro **FCO** determinerà la modalità di funzionamento delle ventole evaporatore.

Di seguito un esempio di funzionamento ventole in base al valore impostato di **FCO**.

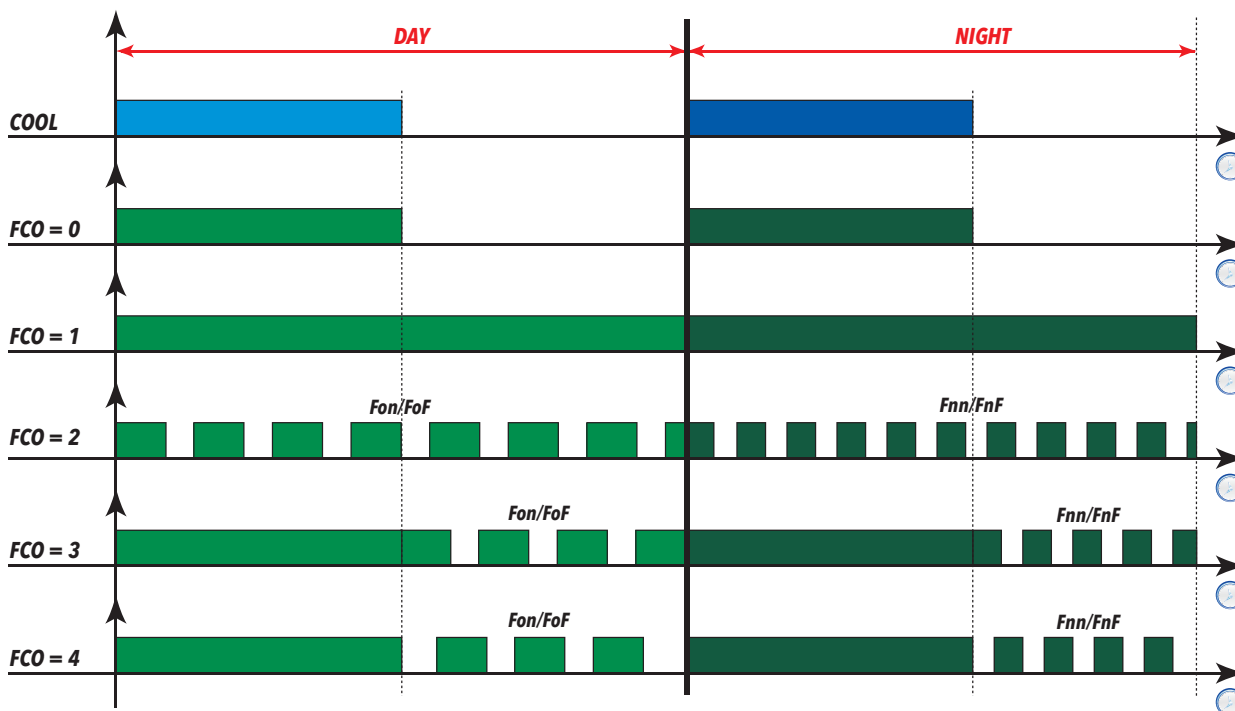

Funzionamento ventole in sgocciolamento

Durante lo sgocciolamento le ventole restano ferme per il tempo impostato con il parametro **dt**.

Nota: se **Fdt** è maggiore di **dt** le ventole restano spente per il tempo impostato in **Fdt**.

Post-ventilazione

Il parametro **FdC** ritarda lo spegnimento delle ventole dopo che si è fermato il compressore. Se **FdC** = 0 la funzione è esclusa.

Parametri

Parametro	Descrizione
OdO	Ritardo attivazione uscite dall'accensione
FPt	Imposta se il parametro FSt è espresso come valore assoluto o come valore relativo al setpoint
FSt	Temperatura di blocco ventole evaporatore
Fdt	Tempo ritardo di attivazione ventole evaporatore dopo ciclo di sbrinamento
dFd	Esclusione ventole evaporatore durante un ciclo di sbrinamento
FCO	Modalità di funzionamento ventole evaporatore
FdC	Ritardo spegnimento ventole evaporatore dopo la disattivazione del compressore
FAd	Differenziale di intervento ventole evaporatore
dt	Tempo di sgocciolamento
Fon	Tempo di ON ventole evaporatore in modalità duty cycle day
FoF	Tempo di OFF ventole evaporatore in modalità duty cycle day
Fnn	Tempo di ON ventole evaporatore in modalità duty cycle night
FnF	Tempo di OFF ventole evaporatore in modalità duty cycle night
ESF	Attivazione modalità notte (Night)

Ventole Modulate

Descrizione

Questo regolatore analogico permette di gestire le ventole modulate applicate all'evaporatore o al condensatore e fornisce una percentuale di attuazione da applicare all'uscita analogica (in base al parametro **H51**).

La regolazione si attiva impostando la sonda desiderata (sonda di temperatura o trasduttore di pressione) tramite il parametro **FE1**.

Il setpoint di regolazione può essere assoluto o relativo:

- Assoluto se **FEt = AbS** e il setpoint varrà: **FES**
- Relativo se **FEt = rEL** e il setpoint varrà: **FES + Setpoint 1 (Regolatore 1)**

Esempi di funzionamento

L'uscita analogica (negli schemi indicata con **AO**), viene calcolata come segue (per semplicità, è illustrata la modalità associata a **FEt=AbS**).

Se **FEt=rEL**, sostituire il valore **FES** con **(FES + Setpoint 1)**:

Modalità giorno:

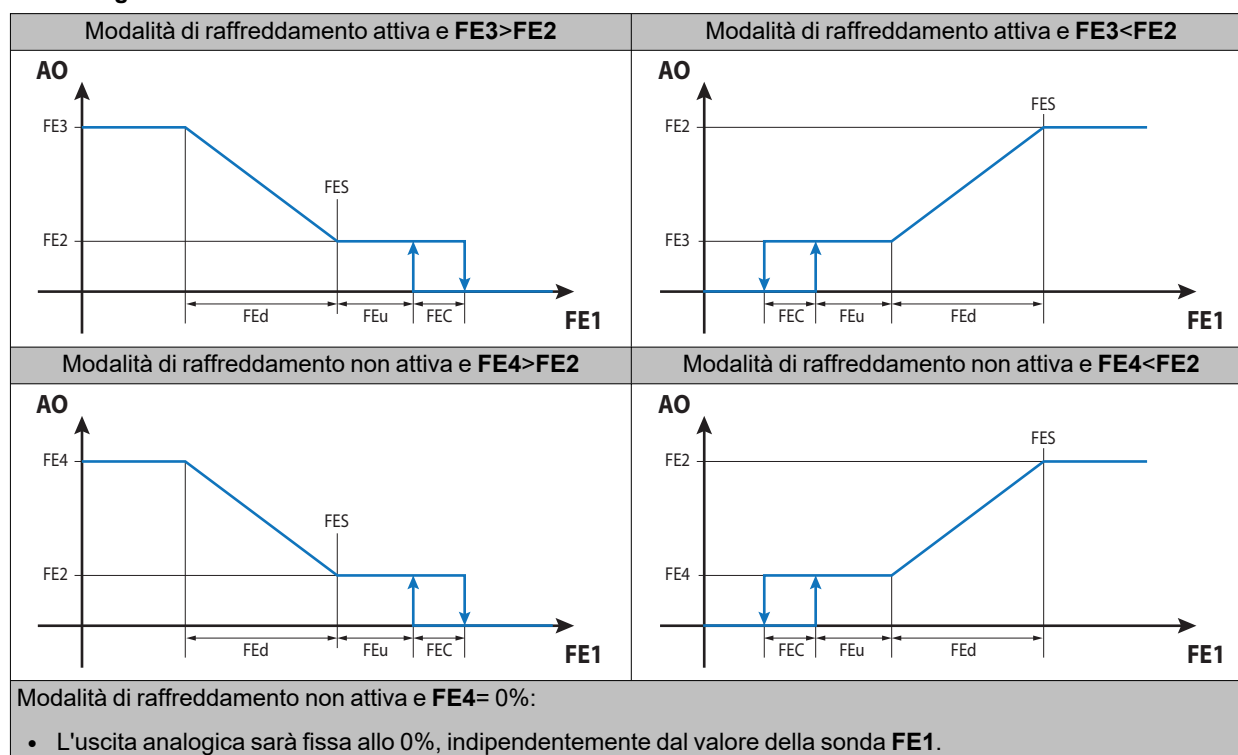

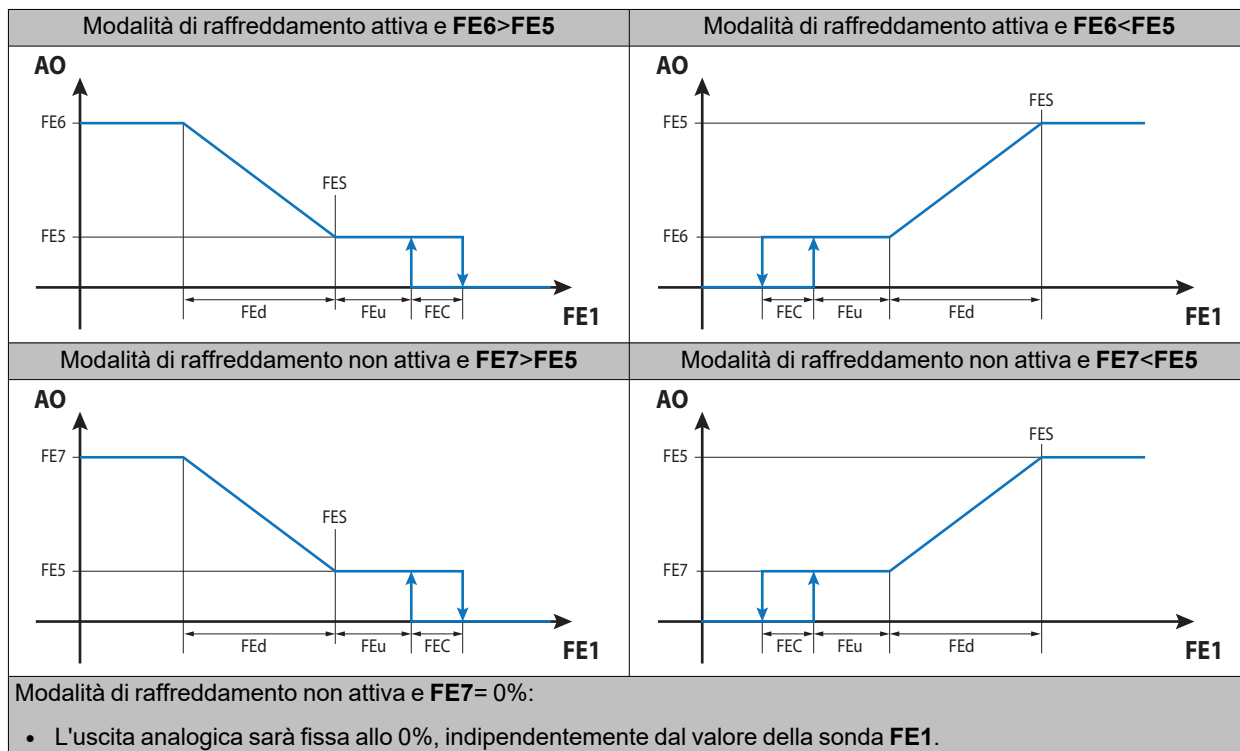
Modalità notte:**Regolazione con errore sonda**

In caso di errore sonda, l'uscita analogica assumerà i seguenti valori:

Condizione	Giorno		Notte (Risparmio Energetico)	
	Raffreddamento ON	Raffreddamento OFF	Raffreddamento ON	Raffreddamento OFF
$FE4 > 0\%$	FE9	FE9	---	---
$FE4 = 0\%$	FE9	0%	---	---
$FE7 > 0\%$	---	---	FE9	FE9
$FE7 = 0\%$	---	---	FE9	0%

Durante la fase di sbrinamento l'uscita verrà posta al valore impostato dal parametro **FE8**.

Durante lo sgocciolamento (di durata **dt**) l'uscita verrà posta allo 0%.

Qualora sia stata selezionata la modalità di uscita analogica a 0% con raffreddamento spento ($FE4=0\%$ e/o $FE7=0\%$) è possibile mantenere l'uscita analogica attiva durante la postventilazione **FEr**, purché l'uscita analogica sia $> 0\%$ quando il raffreddamento viene spento, altrimenti mantengono lo 0%. Durante il tempo **FEr** il cut-off è disabilitato.

È possibile attivare la modalità di spunto:

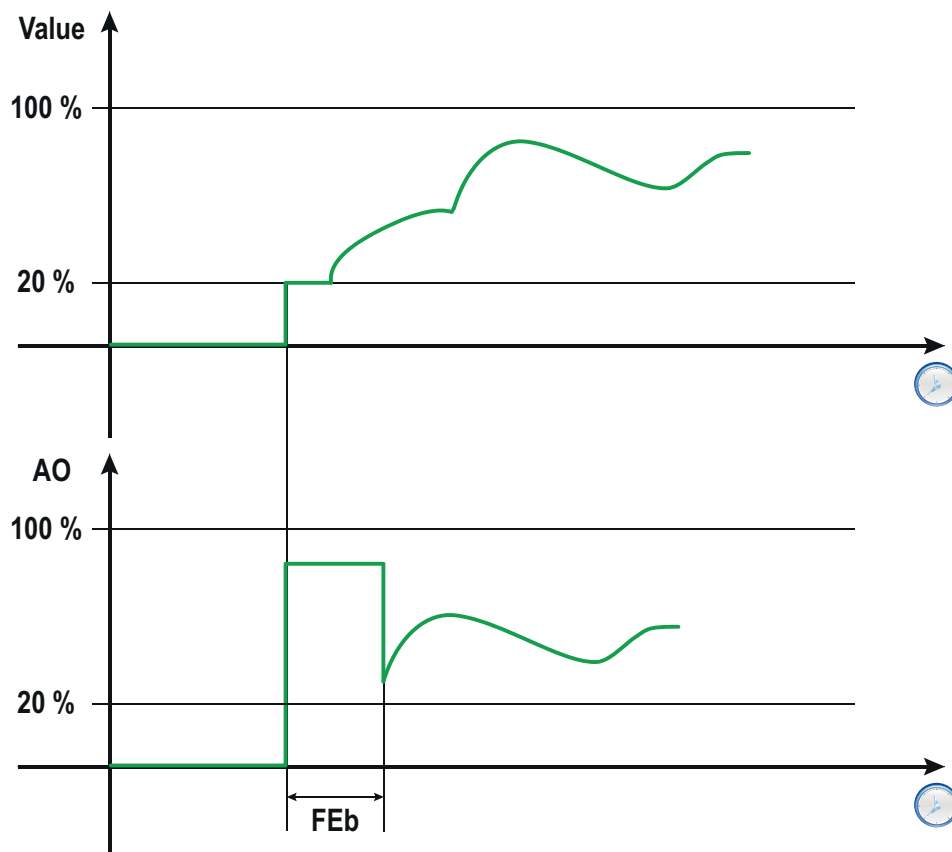

Un utilizzo prolungato delle ventole può ridurne le prestazioni e/o aumentarne il riscaldamento. Periodicamente è possibile attivare la modalità di spunto per un periodo **FEb**.

Durante la modalità di "Pulizia banco" le ventole modulate vengono forzate alla percentuale **FE3**

Parametri

Parametro	Descrizione
FE1	Imposta la sonda per le ventole modulate.
FEt	Modalità parametro FES .
FES	Temperatura blocco ventole modulate.
FEd	Differenziale ventole modulate
FEu	Cut-OFF (0 = disabilitato)
FEC	Differenziale cut-OFF
FEr	Ritardo spegnimento ventole da fermata compressore
FE2	Percentuale minima Giorno
FE3	Percentuale massima Giorno con compressore acceso
FE4	Percentuale massima Giorno con compressore spento
FE5	Percentuale minima Notte
FE6	Percentuale massima Notte con compressore acceso
FE7	Percentuale massima Notte con compressore spento
FE8	Percentuale durante lo sbrinamento
FE9	Percentuale in caso errore sonda
FEA	Percentuale di spunto ventole (0 = modalità disabilitata)
FEb	Tempo di spunto ventole
FEP	Periodo forzatura ventilatori alla velocità di spunto (0 = modalità disabilitata)

Ventole Condensatore

Condizioni di funzionamento

Il regolatore ventole condensatore e la preventilazione sono abilitati se e solo se una uscita digitale è configurata come uscita ventole condensatore (**H2x** = ±11).

Le ventole condensatore sono attive se almeno un compressore è attivo.

Nota: se il compressore è acceso in sbrinamento (**dtty**=1 e **dtty**=2) e i parametri **CFP**≠0 (Tempo preventilazione) e **CFd**=OFF (Modalità ventole condensatore), in corrispondenza alla fine dello sbrinamento, le ventole si accendono e i compressori si spengono per la durata del preriscaldamento (**CFP**).

Nota: se il compressore è spento in sbrinamento (es. **dtty**=0) e i parametri **CFd**=On, durante lo sbrinamento ha priorità la regolazione e, anche se **CFd**=On (ventole accese), le ventole vengono spente come previsto dal regolatore.

Parametri

Parametro	Descrizione
dtty	Tipo di sbrinamento. 0 = sbrinamento a resistenze elettriche 1 = sbrinamento ad inversione di ciclo 2 = sbrinamento a gas caldo per applicazioni plug-in 3 = sbrinamento a gas caldo per applicazioni con gruppo remoto 4 = sbrinamento smart.
CFP	Tempo preventilazione.
CFd	Modalità ventole condensatore durante lo sbrinamento.

Preriscaldamento

Descrizione

È possibile attivare la funzione Preriscaldamento attivando un ingresso digitale con **H1x** = ± 9 o **i0x** = ± 9 .

Nel periodo in cui l'uscita di preriscaldamento è attiva, avremo che:

- l'uscita compressore e le ventole evaporatore vengono spente
- l'icona del compressore (❄) lampeggerà.

Se la funzione viene attivata durante lo sbrinamento, il Preriscaldamento potrà continuare normalmente, tranne nelle modalità di sbrinamento che prevedono l'accensione del compressore ossia:

- Sbrinamento ad inversione di ciclo (**dt**y= 1)
- Sbrinamento a gas caldo per applicazioni plug-in (con compressore a bordo) (**dt**y= 2).

Risparmio Energetico

Descrizione

La modalità di Risparmio Energetico (a volte chiamato anche funzionamento notturno) consente di attivare una serie di funzioni che consentono di ridurre i consumi durante il periodo di chiusura.

Condizioni di funzionamento

È possibile attivare la funzione Risparmio Energetico in una delle seguenti modalità:

- pressione prolungata di un tasto con **H3x = 4**
- attivando un ingresso digitale con **H1x = ±4** o **i0x = ±4**
- da RTC impostando un evento
- da Supervisore mediante comando Modbus (seriale)
- da rete Link2

La gestione della luce e dell'uscita tendine (AUX) può avvenire:

- pressione prolungata di un tasto con **H3x = 5**
- attivando un ingresso digitale con **H1x = ±5** o **i0x = ±5**
- da RTC impostando un evento
- da Supervisore mediante comando Modbus (seriale)
- da rete Link2

Per le "ventole evaporatore" e le "resistenze anticondensa" vedere le relative sezioni.

All'attivazione della funzione Risparmio Energetico, avremo:

- una modifica della media pesata della sonda di regolazione virtuale / di commutazione
- un aumento del setpoint (setpoint ridotto)
- una modifica del differenziale di regolazione
- una modulazione delle ventole evaporatore quando il setpoint è stato raggiunto
- una riduzione della potenza erogata dalle resistenze anticondensa

Sonda virtuale / cambio sonda

Il dispositivo, oltre a regolare sui valori rilevati dalle singole sonde, può regolare anche su una media pesata del valore letto da due sonde (sonda di regolazione e sonda virtuale):

- Sonda virtuale in modalità Giorno (Day):

$$Sondavirtuale = [(sonda1) * H72 + (sonda2) * (100 - H72)] / 100$$

- Sonda virtuale in modalità Risparmio Energetico Notte (Night):

$$Sondavirtuale = [(sonda1) * H72 + (sonda2) * (100 - H72)] / 100$$

Nella formula, la sonda 1 è selezionata mediante il parametro **H70**, e la sonda 2 mediante il parametro **H71**. Il cambio sonda di regolazione, tra modalità GIORNO (Day) e NOTTE (night - Risparmio Energetico) può essere ottenuta impostando **H72=100** e **H73= 0**:

- Sonda virtuale in modalità day: **Sonda 1**
- Sonda virtuale in modalità Energy saving (Night): **Sonda 2**.

Parametri

Parametro	Descrizione
H70	Imposta la sonda 1 da usare come sonda virtuale.
H71	Imposta la sonda 2 da usare come sonda virtuale.
H72	Imposta la % di calcolo usata dalla sonda virtuale in modalità giorno.
H73	Imposta la % di calcolo usata dalla sonda virtuale in modalità notte.

Ciclo abbattimento di temperatura (DCC)

Descrizione

Durante il ciclo di abbattimento, il compressore lavora con un setpoint pari a **dCS** e differenziale pari a **dF1** per un tempo massimo pari a **tdc**.

Attivazione

È possibile attivare un ciclo di abbattimento in una delle seguenti modalità:

- pressione prolungata di un tasto con **H3x = 7**
- attivando un ingresso digitale con **H1x = ±13** o **i0x = ±13**
- da Supervisore mediante comando Modbus (seriale)
- da rete Link2

In caso di errore sonda e/o mancanza di tensione, il DCC termina e si ritorna al funzionamento standard del dispositivo.

Nota: Se i parametri **dCS**, **tdC** e **dCC** vengono modificati, il funzionamento del DCC viene ricalcolato con i nuovi valori impostati.

Condizioni di funzionamento

All'attivazione di un ciclo di abbattimento, gli sbrinamenti vengono disabilitati.

Al termine del ciclo di abbattimento, dopo un ritardo pari a **dcc**, viene forzato uno sbrinamento e riparte il conteggio dell'intervallo **dIt**.

L'uscita dal DCC avviene per tempo se il parametro **tdc** ≠ 0, o al raggiungimento del setpoint **dCS**. Se **dCC** = 0 lo sbrinamento inizia alla fine del DCC.

Il ciclo di abbattimento termina automaticamente e riprende la regolazione standard se:

- È presente un errore sonda (il display visualizza **E2**).
- Si verifica un blackout e il controllore si spegne e riaccende.

Se durante il ciclo di abbattimento vengono modificati i parametri **dCS**, **tdc** e **dcc**, il funzionamento del ciclo viene ricalcolato sui nuovi valori impostati.

Schema di regolazione

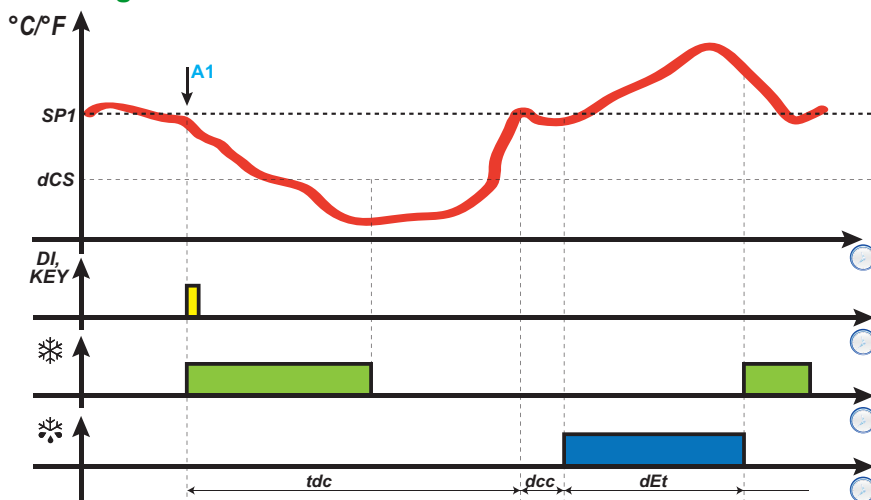

Legenda: **A1** = Istante di attivazione DCC; **DI** = Ingresso Digitale; **KEY** = Tasto.

Funzionamento allarmi durante il ciclo di abbattimento

Durante il ciclo di abbattimento, gli allarmi di temperatura sono disabilitati. La normale gestione viene ristabilita al termine del ciclo quando la temperatura letta da **rP1** raggiunge nuovamente il valore del setpoint di regolazione **SP1**.

Parametri

Parametro	Descrizione
SP1	Setpoint di regolazione del 1° termostato.
SP2	Setpoint di regolazione del 2° termostato.
dit	Intervallo tra due sbrinamenti consecutivi
dCS	Setpoint ciclo di abbattimento
dF1	Differenziale di intervento del 1° termostato
dF2	Differenziale di intervento del 2° termostato
tdc	Durata ciclo di abbattimento
dcc	Ritardo attivazione sbrinamento dopo un "Ciclo di Abbattimento"
H11...H18	Configurazione ingressi digitali 1...8 /polarità.
i01...i02	Configurazione ingressi digitali 9 e 10 /polarità (su KDX).
H31...H37	Configurazione tasti.

Resistenze anticondensa (Frame Heater)

Descrizione

Questo regolatore permette di attivare le resistenze anticondensa di una vetrina o di un banco frigo.

La regolazione potrà essere:

- a Duty cycle fisso (solo se **FH=dc**)
- su sonda vetro
- su sonda vetro con punto di rugiada (DewPoint) da remoto.

Il dispositivo è usato per pilotare le resistenze anticondensa mediante:

- relè SSR esterno con uscita Open Collector
- modulo esterno con ingresso analogico (0...10 V, 4...20 mA).

Esempi di connessione

Esempio 1: Resistenze anticondensa con relè SSR esterno

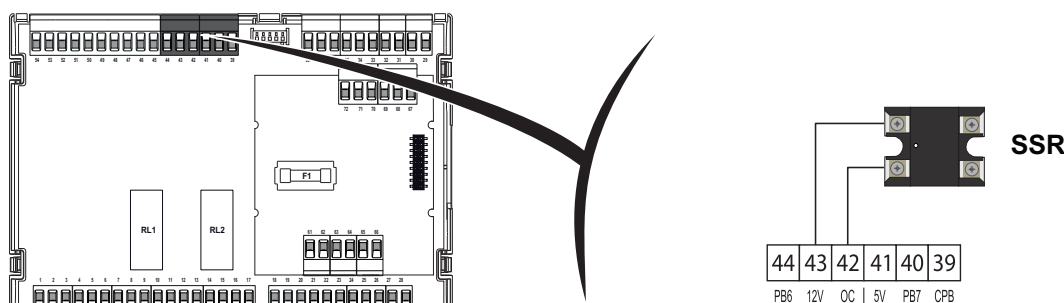

Esempio 2: Resistenze anticondensa con CFS-xx/I su uscita 4...20 mA

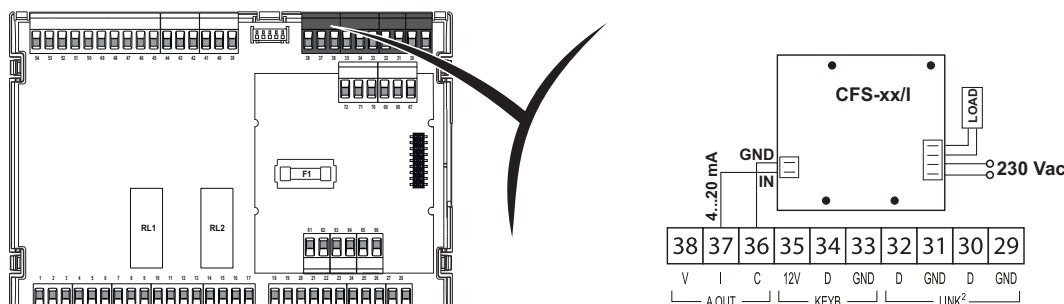

Nota: I moduli CFS-xx/V regolano la tensione di un carico e in ingresso hanno una V = 0...10 V.

Esempio 3: Resistenze anticondensa con CFS-xx/V su uscita 0...10 V

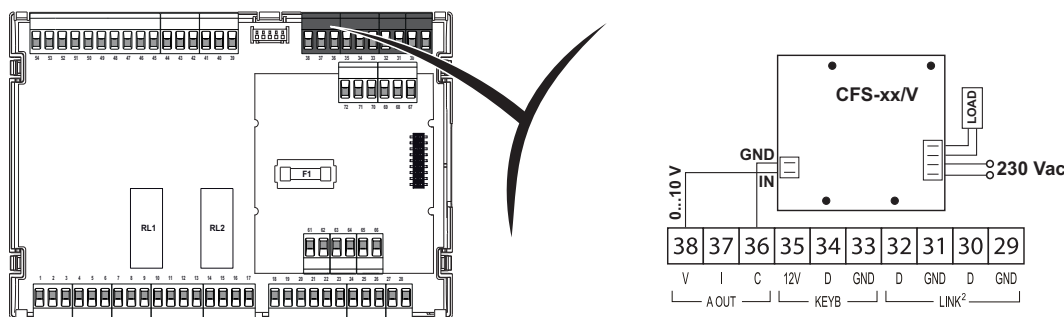

Nota: I moduli CFS-xx/I regolano la tensione di un carico e in ingresso hanno una I = 4...20 mA.

Regolazione a duty cycle fisso

La regolazione a Duty Cycle fisso si attiva impostando il parametro **FH=dc** che forza una percentuale di attuazione fissa come segue:

- Valore parametro **FH4** per la modalità Giorno (Day)
- Valore parametro **FH5** per la modalità Notte (Risparmio Energetico - Night)

- Valore parametro **FH6** durante lo sbrinamento (sia durante il Giorno che la Notte)

Uscita Open Collector: il parametro **FHt** imposta il periodo della modulazione.

Uscita analogica (4...20 mA / 0...10 V): percentuale di regolazione fissa.

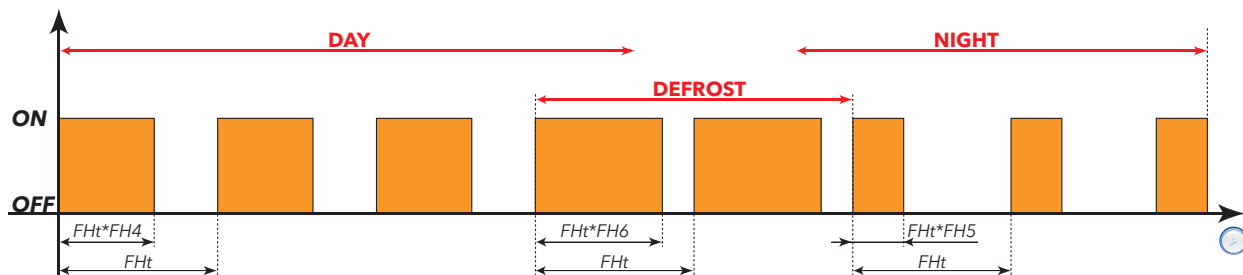

Legenda: Day = Giorno; Night = Notte; Defrost = sbrinamento.

Regolazione su sonda vetro

La regolazione su sonda vetro si attiva impostando con **FH**, la sonda desiderata (diS=disabilitata; dc=Duty Cycle; Pb1...Pb5=sonda Pb1...Pb5; Pbi=sonda virtuale; PFi=sonda virtuale filtrata). Il valore dell'uscita dipende dal valore assunto dalla sonda, secondo i seguenti grafici:

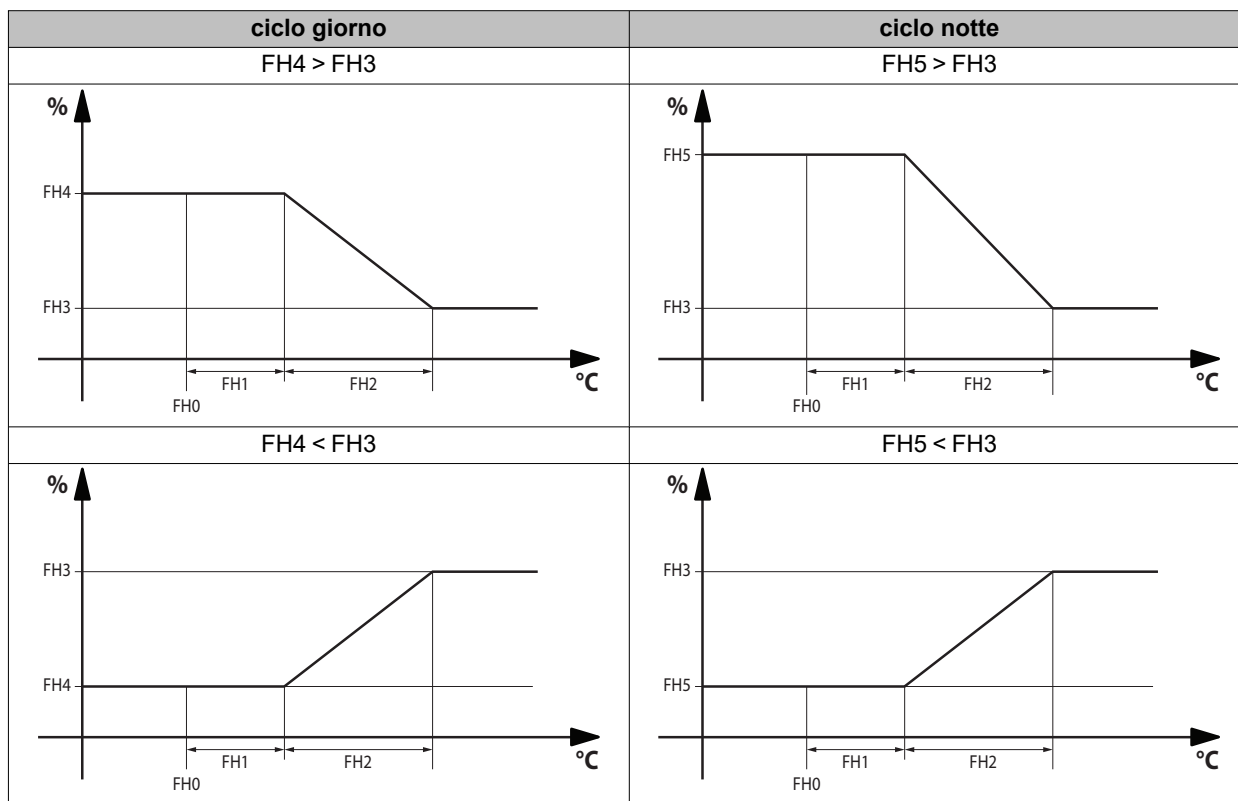

Durante la fase di sbrinamento l'uscita verrà posta al valore fisso indicato dal parametro **FH6**.

In caso di errore sonda, l'uscita verrà forzata al:

- **FH4** durante il ciclo giorno
- **FH5** durante il ciclo notte

Il regolatore può modulare l'uscita analogica (4...20 mA / 0...10 V), oppure modulare l'uscita Open Collector (in questo caso il periodo è dato dal parametro **FHt**).

Nota: L'uscita analogica (4...20 mA / 0...10 V) non utilizza il parametro **FHt**.

Nota: Il contatore che gestisce le tempistiche del parametro **FHt** (in base a **FH4**, **FH5** e **FH6**) non viene ricaricato immediatamente al cambio di stato (Giorno, Notte, Sbrinamento) ma attende che il conteggio in corso sia completato.

Regolazione su sonda vetro con punto di rugiada

La regolazione è del tutto simile a quella della sezione precedente, con l'unica differenza relativa al valore del valore del setpoint **FH0** che viene modificato da remoto (dewpoint remoto) e viene gestito dal Supervisore mediante comandi seriali.

All'accensione il regolatore carica il valore di setpoint indicato dal parametro **FH0**. Da remoto questo valore del setpoint di regolazione può essere modificato e memorizzato.

Nota: l'aggiornamento del setpoint da remoto va inviato entro 60 minuti altrimenti il regolatore provvederà a ricaricare il valore del parametro **FH0**.

Parametri

Parametro	Descrizione
FH	Seleziona quale sonda verrà utilizzata dalle resistenze anticondensa.
FHt	Durata periodo di funzionamento delle resistenze anticondensa (FH), usata solo in caso di utilizzo dell'uscita OC (Open Collector) con relè SSR.
FH0	Impostazione del Setpoint relativo alle resistenze anticondensa.
FH1	Impostazione dell'Offset relativo alle resistenze anticondensa.
FH2	Impostazione della Banda relativa alle resistenze anticondensa.
FH3	Impostazione della Percentuale minima delle resistenze anticondensa.
FH4	Impostazione della Percentuale massima del Duty Cycle giorno.
FH5	Impostazione della Percentuale massima del Duty Cycle notte.
FH6	Impostazione della Percentuale durante lo sbrinamento.

Uscita Ausiliaria (AUX)

Descrizione

Impostando un relè come uscita ausiliaria **AUX** con il parametro **H2x** = 5 e, premendo l'eventuale tasto associato con **H3x** = 5, il relè si attiva se prima era spento e viceversa. Lo stato del relè viene memorizzato in memoria non volatile per cui al rientro da un black-out il dispositivo riprende a funzionare nello stato in cui si trovava prima del black-out.

Impostando un ingresso digitale con **H1x** = ± 5 o **i0x** = ± 5 , la sua attivazione farà sì che il relè rispecchi lo stato dell'ingresso digitale. In questo caso lo stato del relè non viene memorizzato.

Nota: A dispositivo spento, solo l'ingresso digitale e il tasto associato possono variare lo stato dell'uscita.

Nota: Utilizzare sempre la stessa modalità di attivazione del relè impostato come AUX. Ad esempio, attivando il relè da Ingresso Digitale e disattivandolo da tasto, al cambio stato dell'Ingresso Digitale, il relè non cambierà stato in quanto già disattivato da tasto.

Attivazione

È possibile attivare l'uscita ausiliaria (AUX) in una delle seguenti modalità:

- pressione prolungata di un tasto con **H3x** = 5
- attivando un ingresso digitale con **H1x** = ± 5 o **i0x** = ± 5
- da RTC impostando un evento
- da Supervisore mediante comando Modbus (seriale)
- da rete Link2

Nota: Durante lo stand-by il regolatore funziona in accordo al parametro **H08** mentre all'avvio è disattivato.

Schema di regolazione

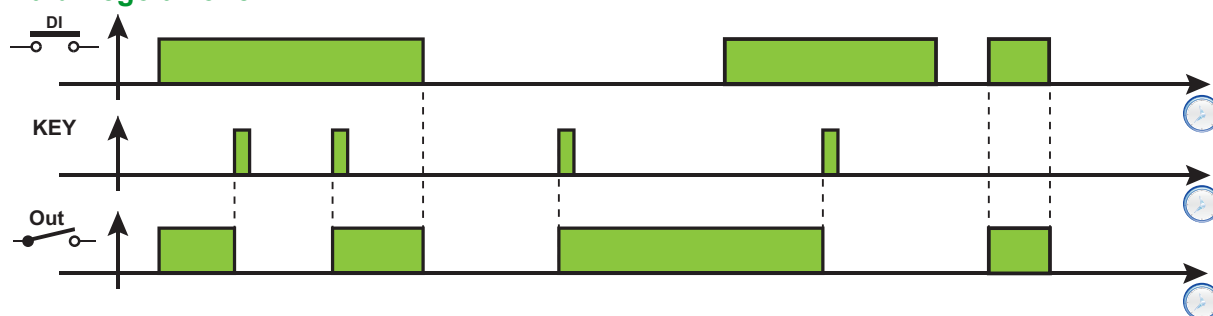

Legenda: DI = Ingresso digitale; KEY = Tasto; Out = Uscita digitale

Parametri

Parametro	Descrizione
H08	Modalità di funzionamento in standby
H11...H18	Configurazione ingressi digitali 1...8 /polarità.
i01...i02	Configurazione ingressi digitali 9 e 10 /polarità (su KDX).
H21...H25	Configurazione uscite digitali OUT1...OUT5
H31...H37	Configurazione tasti.

Uscita Ausiliaria (Luce)

Descrizione

Impostando un relè come uscita ausiliaria **Luce** con il parametro **H2x**= 7 e, premendo l'eventuale tasto associato con **H3x** = 3, il relè si attiva se prima era spento e viceversa. Lo stato del relè viene memorizzato in memoria non volatile per cui al rientro da un black-out l'apparecchio riprende a funzionare nello stato in cui si trovava prima del black-out.

Impostando un ingresso digitale con **H1x** = ± 3 o **i0x** = ± 3 , la sua attivazione farà sì che il relè rispecchi lo stato dell'ingresso digitale. In questo caso lo stato del relè non viene memorizzato.

Nota: A dispositivo spento, solo l'ingresso digitale e il tasto associato possono variare lo stato dell'uscita.

Nota: Utilizzare sempre la stessa modalità di attivazione del relè impostato come Luce. Ad esempio, attivando il relè da Ingresso Digitale e disattivandolo da tasto, al cambio stato dell'Ingresso Digitale, il relè non cambierà stato in quanto già disattivato da tasto.

Attivazione

È possibile attivare l'uscita ausiliaria (Luce) in una delle seguenti modalità:

- pressione prolungata di un tasto con **H3x** = 3
- attivando un ingresso digitale con **H1x** = ± 3 o **i0x** = ± 3
- da RTC impostando un evento
- da Supervisore mediante comando Modbus (seriale)
- da rete Link2

Nota: Durante lo stand-by il regolatore funziona in accordo al parametro **H08** mentre all'avvio è disattivato.

Schema di regolazione

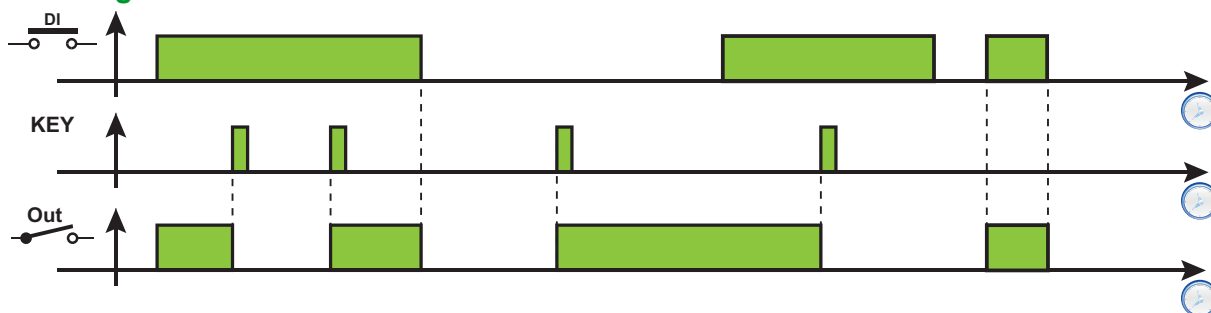

Legenda: DI = Ingresso digitale; KEY =Tasto; Out = Uscita digitale

Parametri

Parametro	Descrizione
H08	Modalità di funzionamento in stand-by
H11...H18	Configurazione ingressi digitali 1...8 /polarità.
i01...i02	Configurazione ingressi digitali 9 e 10 /polarità (su KDX).
H21...H25	Configurazione uscite digitali OUT1...OUT5
H31...H37	Configurazione tasti.

Gestione porta / Allarme esterno

Descrizione

Impostando **H1x** = ±8 è possibile collegare un interruttore micro-porta all'ingresso digitale.

L'attivazione dell'Ingresso Digitale:

- Se **dCO** = 0: attiva l'allarme e disattiva il compressore e/o le ventole
- Se **dCO** ≠ 0: aspetta la fine del ritardo **dCO**, attiva l'allarme e poi disattiva il compressore e/o le ventole.

Qualora si apra la porta durante un ciclo di sbrinamento, questo non viene bloccato.

Modalità di funzionamento

Parametri coinvolti:

- **dod**: consente di bloccare i regolatori se l'ingresso digitale (impostato come micro-porta) viene attivato. Si intende che eventuali temporizzazioni di protezione verranno comunque rispettate.
 - **0** = funzione disabilitata
 - **1** = disabilita le Ventole
 - **2** = disabilita il compressore
 - **3** = disabilita il compressore e le ventole
- **EAL**: consente di bloccare i regolatori se l'ingresso digitale (configurato come allarme esterno) viene attivato.
 - **0** = nessuna risorsa bloccata
 - **1** = blocca il compressore e lo sbrinamento
 - **2** = blocca il compressore, lo sbrinamento e le ventole
- **dOA**: Definisce cosa attivare/disattivare all'attivazione/disattivazione dell'ingresso digitale (solo se **PEA** ≠ 0).
 - **0** = attiva il compressore
 - **1** = attiva le ventole
 - **2** = attiva il compressore e le ventole
 - **3** = disattiva il compressore
 - **4** = disattiva le ventole
 - **5** = disattiva il compressore e le Ventole
- **PEA**: Associa all'ingresso micro-porta e/o all'allarme esterno il parametro **dOA**:
 - **0** = funzione disattivata
 - **1** = funzione legata al micro-porta
 - **2** = funzione legata all'allarme esterno
 - **3** = funzione legata al micro-porta e all'allarme esterno
- **dCO**: Ritardo attivazione/spegnimento compressore (0...250 min)
- **dFO**: Ritardo attivazione/spegnimento ventole evaporatore (0 ... 250 min)
- **tdO**: Tempo esclusione allarme di porta aperta (0...250 min). L'allarme porta aperta sarà attivato se la porta rimane aperta per un tempo superiore a tale parametro.

Il modo in cui agiscono i parametri **dCO** e **dFO** dipende da come è configurato il parametro **dOA**. Per meglio comprendere il significato di tali parametri si vedano le figure sottostanti.

Nota: Se durante un ciclo di sbrinamento si apre la porta, lo sbrinamento prosegue normalmente.

Di seguito i grafici esplicativi del funzionamento delle ventole in base al valore di **dOA**.

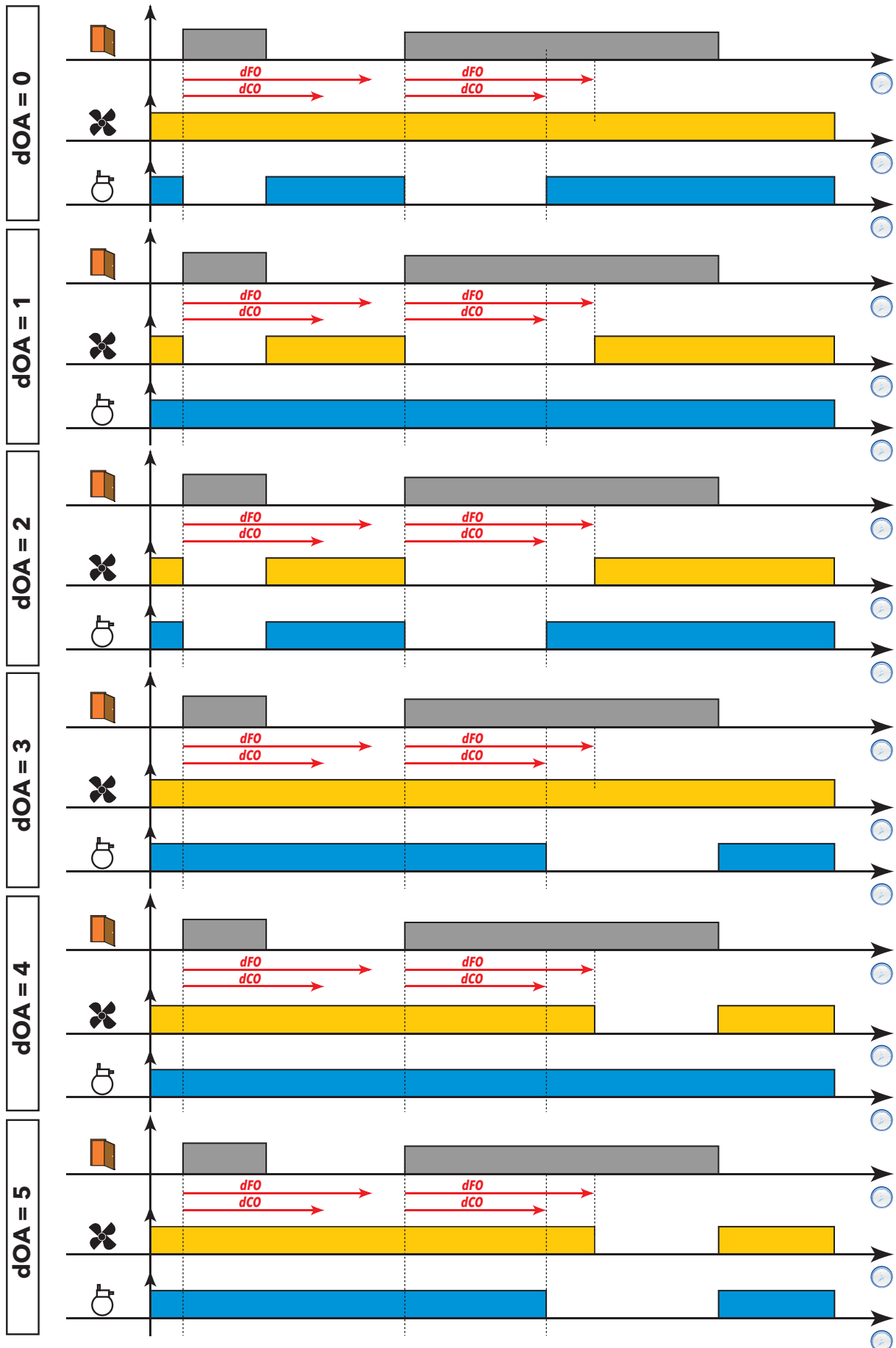

Stand-by

Descrizione

La funzione stand-by mantiene il controllore alimentato e, in base al valore del parametro **H08**:

- spegne il display o visualizza **oFF**
- disattiva o meno tutti i regolatori
- esclude o meno gli allarmi

Nota: a dispositivo spento, tutti i relè sono diseccitati ad eccezione del tasto e dell'ingresso digitale impostati come luce o microporta.

Attivazione

È possibile attivare la funzione stand-by in una delle seguenti modalità:

- pressione prolungata di un tasto con **H3x = 6**
- ingresso digitale (solo se **H1x = ±7**)
- da Supervisore mediante comando Modbus (seriale)

Accendendo il dispositivo tramite tasto o ingresso digitale, inizia il funzionamento regolare del dispositivo come all'accensione.

Nota: l'ingresso digitale ha priorità rispetto al tasto. Se sono entrambi configurati, il comando tramite tasto sarà escluso.

Funzionamento

All'attivazione della funzione stand-by, in base all'impostazione di **H08**, avremo:

- **H08 = 0:** display spento, i regolatori restano attivi e lo strumento può attivare l'icona allarme (☹) in presenza di un allarme
- **H08 = 1:** display spento, tutti i relè sono diseccitati e gli allarmi disattivati
- **H08 = 2:** sul display appare la scritta **oFF**, tutti i relè sono diseccitati e gli allarmi disattivati

All'uscita dalla funzione stand-by, l'allarme di temperatura è escluso per il tempo impostato con il parametro **PAO**, le uscite sono disattivate per il tempo impostato con il parametro **OdO**. I contatori dei parametri **PAO** e **OdO** vengono azzerati ad ogni spegnimento del controllore.

Se al momento dello spegnimento del controllore (sia per black-out che volontario) la funzione stand-by era attiva, sarà attiva anche all'accensione successiva.

Soft Start

Descrizione

Il Soft Start prevede l'apertura della valvola del gas caldo in anticipo rispetto all'avvio del compressore per ridurre il differenziale di pressione. Dopo l'avvio del compressore la valvola verrà chiusa.

Condizioni di funzionamento

I parametri coinvolti nella regolazione sono **SS1** e **SS2**.

- **SS1**: imposta il tempo (in secondi) tra l'apertura della valvola del gas caldo e l'avvio del compressore. Questo conteggio inizia nel momento in cui tutti i tempi di protezione, relativi all'accensione del compressore, sono scaduti.
- **SS2**: imposta il tempo (in secondi) tra l'avvio del compressore e la chiusura della valvola del gas caldo.

Schema di regolazione

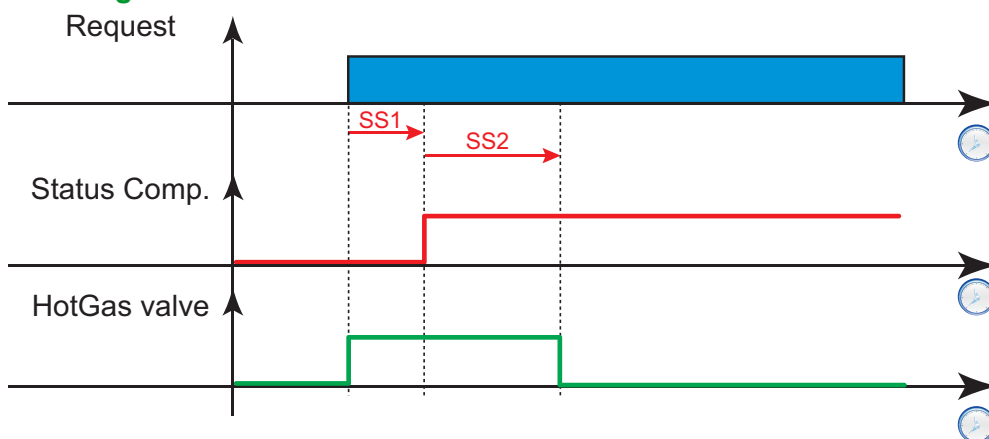

Legenda: **Request** = Richiesta raffreddamento; **Status Comp.** = Stato compressore; **HotGas valve** = Valvola Gas Caldo.

Pump down (Pump out)

Descrizione

Se il parametro **POT** ≠ 0, il compressore continuerà ad operare per un tempo **POT** (in secondi) dopo la chiusura della valvola dell'evaporatore.

Condizioni di funzionamento

La valvola liquido e il compressore saranno attivi contemporaneamente tranne:

- durante la fase di pump down / pump out
- durante lo sbrinamento

Schema di regolazione

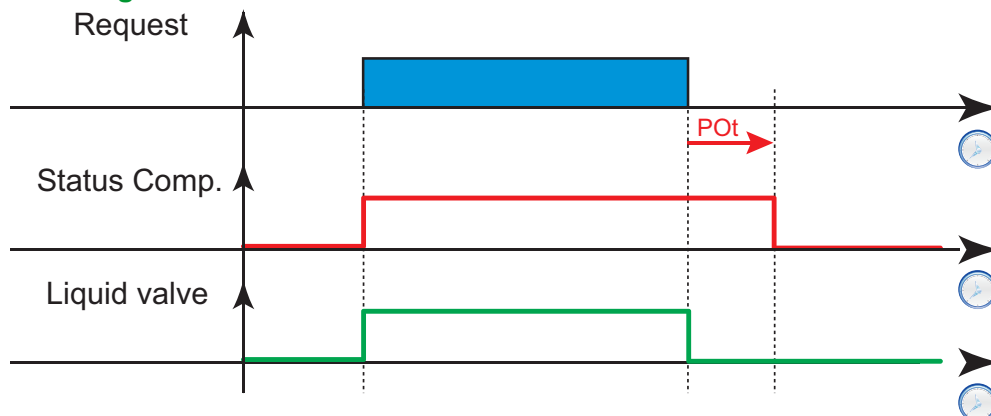

Legenda: **Request** = Richiesta raffreddamento; **Status Comp.** = Stato compressore; **Liquid valve** = Valvola liquido.

Riscaldatore olio compressore

Descrizione

È un regolatore di tipo ON-OFF. La resistenza che riscalda l'olio del compressore può essere controllata con un termostato e sonda dedicati.

Condizioni di funzionamento

L'uscita configurata come riscaldatore olio compressore (**H2x** = 15) sarà spenta:

- in caso di errore sonda o sonda non configurata
- con macchina in stand-by
- durante il conteggio del ritardo **OdO** all'accensione

Schema di regolazione

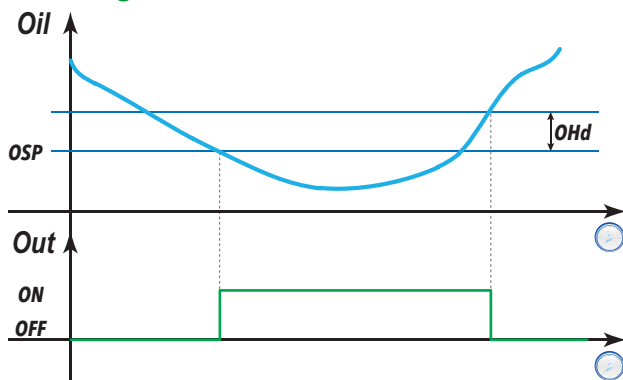

Parametri

Parametro	Descrizione
OHP	Imposta la sonda di regolazione usata.
OSP	Imposta il setpoint di regolazione.
OHd	Imposta il differenziale di regolazione
OHS	Valore massimo impostabile del setpoint.
OLS	Valore minimo impostabile del setpoint.

Funzione pulizia del banco (Cleaning Function)

Descrizione

Questa funzione serve per la manutenzione del banco e:

- attivare la funzione
- avanzare lungo "Stato pulizia 1" e "Stato pulizia 2" (**A** e **B**) premendo il tasto associato (**H3x = 9**).

Condizioni di funzionamento

Se attivato, il compressore 2 utilizzerà gli stessi setpoint e differenziale del compressore 1. Se vengono applicati degli offset al setpoint e/o al differenziale a causa della funzione di risparmio energetico (o di altre condizioni), anche il secondo compressore verrà influenzato dagli stessi offset.

Durante il normale funzionamento avremo che:

- La pressione del tasto associato (**KEY**) fa entrare in modalità "Stato pulizia 1" (**A**) e:
 - ventole accese e tutti gli altri carichi disattivati
 - icona ventole (**FAN**) accesa
 - display che visualizza la label **CLn**
- Una seconda pressione del tasto associato (**KEY**) fa passare in modalità "Stato pulizia 2" (**B**) e:
 - tutti i carichi disattivati
 - display che visualizza la label **CLn**
- Una terza pressione del tasto associato (**KEY**) fa uscire dalla funzione di pulizia del banco (Cleaning function) e fa ripartire il normale funzionamento.

Nota: In caso di mancanza di alimentazione, alla riaccensione del dispositivo riparte in funzionamento normale (la funzione viene cancellata)

Schema di regolazione

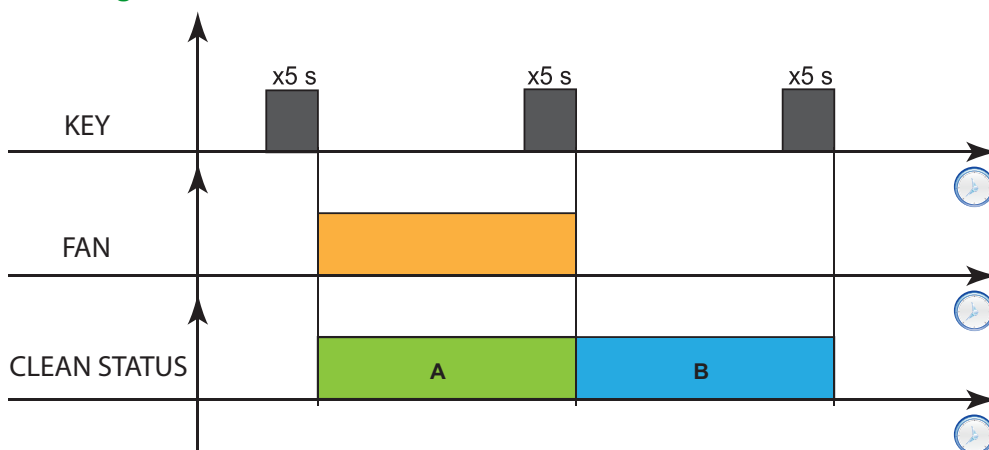

Legenda: **KEY** = Tasto; **FAN** = Ventole; **CLEAN STATUS** = Funzione pulizia banco

Esempi Pratici

Contenuti

Questa sezione include i seguenti argomenti:

Aspirazione flottante per surriscaldamento positivo (≥ 4 K)	162
Aspirazione flottante con basso surriscaldamento (~ 0 K)	163

Aspirazione flottante per surriscaldamento positivo (≥ 4 K)

Applicazione

Questo esempio descrive un'applicazione ad "Aspirazione flottante per surriscaldamento positivo".

Collegando il dispositivo a un TelevisGo e a un **EWCM 9000 PRO DOMINO** è possibile utilizzare il suo algoritmo **FloatingSuctionDOMINO**.

Il TelevisGo eseguirà le seguenti operazioni:

- Lettura della domanda di tutti gli evaporatori associati del sistema proveniente dal dispositivo
- Calcolo dell'incremento / riduzione dei parametri della pressione di aspirazione all'interno dei limiti
- Invio al dispositivo **EWCM 9000 PRO DOMINO** del Setpoint della pressione di aspirazione

Schema

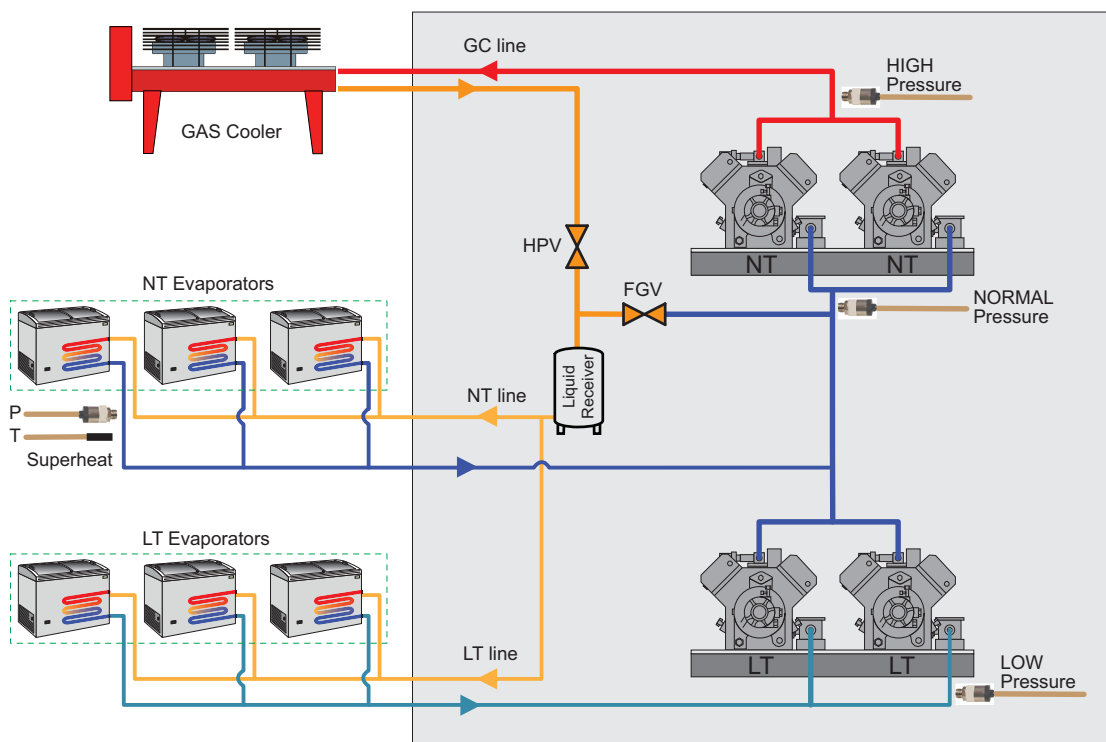

Legenda:

- **Gas Cooler** = Gas Cooler
- **NT Evaporator** = Evaporatori a temperatura normale
- **LT Evaporator** = Evaporatori a bassa temperatura
- **Liquid Receiver** = Ricevitore del liquido
- **Heat Exchanger** = Scambiatore di calore
- **HIGH Pressure** = Trasduttore di alta pressione linea GC
- **NORMAL Pressure** = Trasduttore di pressione normale linea NT
- **LOW Pressure** = Trasduttore di bassa pressione linea LT
- **Superheat** = Sensore di temperatura (T) e trasduttore di pressione (P) di surriscaldamento
- **GC line** = Linea GC (Gas Cooler)
- **NT line** = Linea NT (a temperatura positiva)
- **LT line** = Linea LT (a bassa negativa)
- **HPV** = Valvola di alta pressione
- **FGV** = Valvola di flash gas

Aspirazione flottante con basso surriscaldamento (~ 0 K)

Applicazione

Questo esempio descrive un'applicazione ad "Aspirazione flottante con basso surriscaldamento e valori prossimi allo zero".

Collegando il dispositivo a un TelevisGo e a un **EWCM 9000 PRO DOMINO** è possibile utilizzare il suo algoritmo **FloatingSuctionDOMINO**.

Il TelevisGo eseguirà le seguenti operazioni:

- Lettura della domanda di tutti gli evaporatori associati del sistema proveniente dal dispositivo
- Calcolo dell'incremento / riduzione dei parametri della pressione di aspirazione all'interno dei limiti
- Invio al dispositivo **EWCM 9000 PRO** del Setpoint della pressione di aspirazione

Scemi di connessione

Esempio 1: Scambiatore rigenerativo nel ricevitore di liquido.

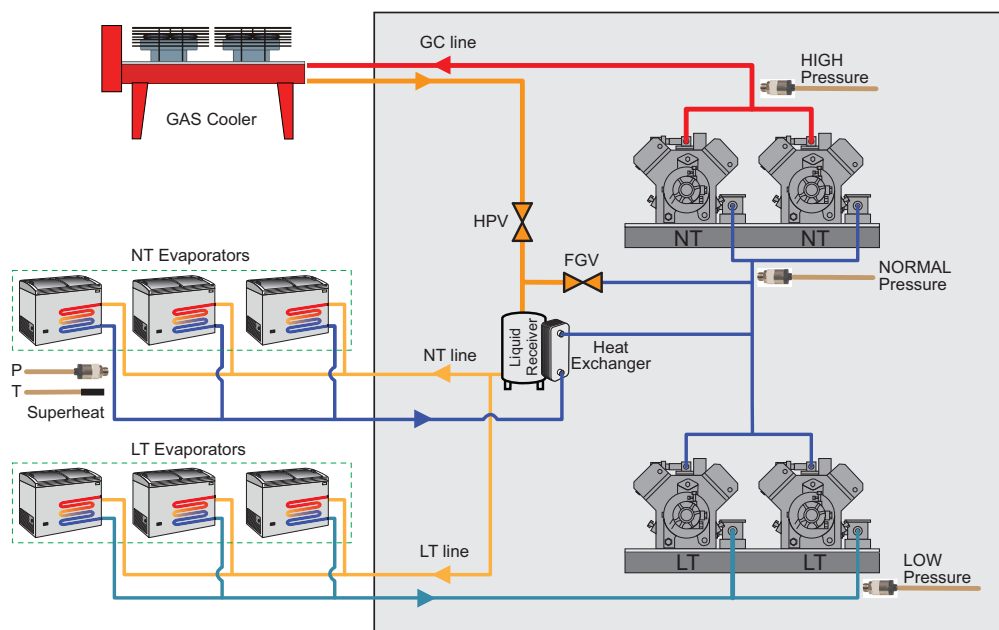

Esempio 2: Scambiatore rigenerativo in serie al Gas Cooler.

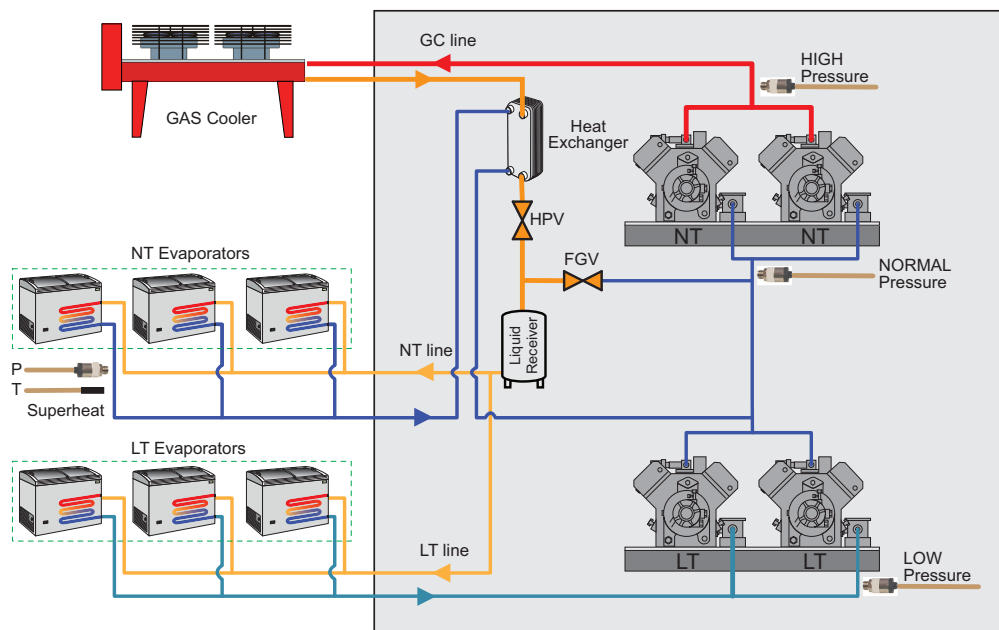

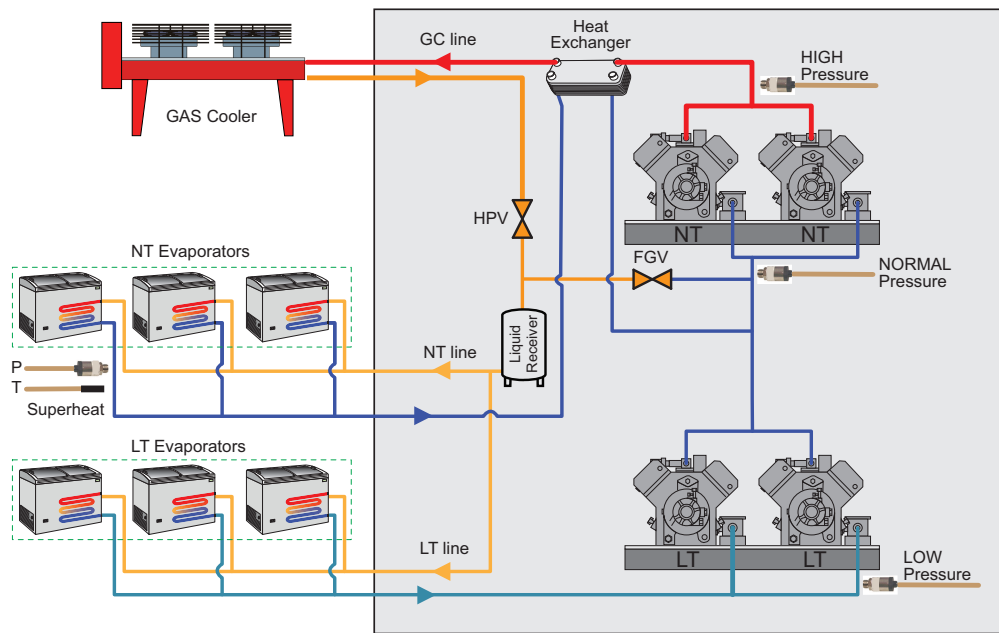
Esempio 3: Scambiatore rigenerativo sulla linea di alta pressione.**Legenda:**

- **Gas Cooler** = Gas Cooler
- **NT Evaporator** = Evaporatori a temperatura normale
- **LT Evaporator** = Evaporatori a bassa temperatura
- **Liquid Receiver** = Ricevitore del liquido
- **Heat Exchanger** = Scambiatore di calore
- **HIGH Pressure** = Trasduttore di alta pressione linea GC
- **NORMAL Pressure** = Trasduttore di pressione normale linea NT
- **LOW Pressure** = Trasduttore di bassa pressione linea LT
- **Superheat** = Sensore di temperatura (T) e trasduttore di pressione (P) di surriscaldamento
- **GC line** = Linea GC (Gas Cooler)
- **NT line** = Linea NT (a temperatura positiva)
- **LT line** = Linea LT (a bassa negativa)
- **HPV** = Valvola di alta pressione
- **FGV** = Valvola di flash gas

Diagnostica

Contenuti

Questa sezione include i seguenti argomenti:

Allarmi e segnalazioni	166
Allarme sonde	169
Allarme di minima e massima temperatura	170
Allarme sbrinamento terminato per time out	172
Allarme esterno	173
Allarme porta aperta	174

Allarmi e segnalazioni

Rilevamento di una condizione di allarme

In presenza di una condizione di allarme l'icona di allarme (●) si accende fissa. Se presenti e abilitati, si attivano anche il buzzer e il relè allarme.

Nota: Se sono in corso temporizzazioni di esclusione allarme, l'allarme non viene segnalato.

Tutti gli allarmi attivi, ad eccezione di quelli per sonda in errore, sono elencati nella cartella **ALr** all'interno del menu "Stato macchina".

Gli allarmi derivanti da sonda in errore verranno visualizzati a display mediante la label E1...E8, EL o Ei a seconda che si tratti rispettivamente della sonda Pb1...Pb8, Link2 o Sonda Virtuale.

Tacitare il buzzer

Premere un tasto qualsiasi o usare la funzione a menu: il buzzer si tacita, l'icona allarme (●) lampeggia e il relè allarme viene diseccitato.

Legenda allarmi

Codice	Descrizione	Cause	Effetti	Soluzioni
E1	Sonda Pb1 in errore	<ul style="list-style-type: none"> Lettura di valori fuori dall'intervallo di funzionamento Sonda o relativo cablaggio in corto-circuito o circuito aperto 	<ul style="list-style-type: none"> Visualizzazione E1 Icona allarme (●) fissa 	<ul style="list-style-type: none"> Controllare il tipo di sonda (H00). Controllare il cablaggio delle sonde. Sostituire la sonda.
E2	Sonda Pb2 in errore	<ul style="list-style-type: none"> Lettura di valori fuori dall'intervallo di funzionamento Sonda o relativo cablaggio in corto-circuito o circuito aperto 	<ul style="list-style-type: none"> Visualizzazione E2 Icona allarme (●) fissa 	<ul style="list-style-type: none"> Controllare il tipo di sonda (H00). Controllare il cablaggio delle sonde. Sostituire la sonda.
E3	Sonda Pb3 in errore	<ul style="list-style-type: none"> Lettura di valori fuori dall'intervallo di funzionamento Sonda o relativo cablaggio in corto-circuito o circuito aperto 	<ul style="list-style-type: none"> Visualizzazione E3 Icona allarme (●) fissa 	<ul style="list-style-type: none"> Controllare il tipo di sonda (H00). Controllare il cablaggio delle sonde. Sostituire la sonda.
E4	Sonda Pb4 in errore	<ul style="list-style-type: none"> Lettura di valori fuori dall'intervallo di funzionamento Sonda o relativo cablaggio in corto-circuito o circuito aperto 	<ul style="list-style-type: none"> Visualizzazione E4 Icona allarme (●) fissa 	<ul style="list-style-type: none"> Controllare il tipo di sonda (H00). Controllare il cablaggio delle sonde. Sostituire la sonda.
E5	Sonda Pb5 in errore	<ul style="list-style-type: none"> Lettura di valori fuori dall'intervallo di funzionamento Sonda o relativo cablaggio in corto-circuito o circuito aperto 	<ul style="list-style-type: none"> Visualizzazione E5 Icona allarme (●) fissa 	<ul style="list-style-type: none"> Controllare il tipo di sonda (H00). Controllare il cablaggio delle sonde. Sostituire la sonda.
E6	Sonda Pb6 in errore (4...20 mA)	<ul style="list-style-type: none"> Lettura di valori fuori dall'intervallo di funzionamento Sonda o relativo cablaggio in corto-circuito o circuito aperto 	<ul style="list-style-type: none"> Visualizzazione E6 Icona allarme (●) fissa 	<ul style="list-style-type: none"> Controllare il tipo di sonda. Controllare il cablaggio delle sonde. Sostituire la sonda.
E7	Sonda Pb7 in errore (raziometrica)	<ul style="list-style-type: none"> Lettura di valori fuori dall'intervallo di funzionamento Sonda o relativo cablaggio in corto-circuito o circuito aperto 	<ul style="list-style-type: none"> Visualizzazione E7 Icona allarme (●) fissa 	<ul style="list-style-type: none"> Controllare il tipo di sonda (trA). Controllare il cablaggio delle sonde. Sostituire la sonda.
E8	Sonda Pb8 su KDX in errore (4...20 mA)	<ul style="list-style-type: none"> Lettura di valori fuori dall'intervallo di funzionamento Sonda o relativo cablaggio in corto-circuito o circuito aperto 	<ul style="list-style-type: none"> Visualizzazione E8 Icona allarme (●) fissa 	<ul style="list-style-type: none"> Controllare il tipo di sonda. Controllare il cablaggio delle sonde. Sostituire la sonda.
EL	Sonda Link2 in errore	<ul style="list-style-type: none"> Lettura di valori fuori dall'intervallo di funzionamento Sonda o relativo cablaggio in corto-circuito o circuito aperto 	<ul style="list-style-type: none"> Visualizzazione EL Icona allarme (●) fissa 	<ul style="list-style-type: none"> Controllare il tipo di sonda. Controllare il cablaggio delle sonde. Sostituire la sonda.
Ei	Sonda virtuale in errore	<ul style="list-style-type: none"> Lettura di valori fuori dall'intervallo di funzionamento Sonda o relativo cablaggio in corto-circuito o circuito aperto 	<ul style="list-style-type: none"> Visualizzazione Ei Icona allarme (●) fissa 	<ul style="list-style-type: none"> Controllare il tipo di sonda. Controllare il cablaggio delle sonde. Sostituire la sonda.

Codice	Descrizione	Cause	Effetti	Soluzioni
AL1	Allarme di bassa temperatura 1	Valore letto dalla sonda 1 < LA1 dopo tempo pari a tA1 (vedere sezione Allarme di minima e massima temperatura).	<ul style="list-style-type: none"> • Aggiunta allarme AL1 nella cartella ALr • Nessun effetto sulla regolazione 	Attendere che la temperatura letta dalla sonda selezionata con rA1 salga sopra la soglia di allarme (LA1+AFd).
AH1	Allarme di alta temperatura 1	Valore letto dalla sonda 1 > HA1 dopo tempo pari a tA1 (vedere sezione Allarme di minima e massima temperatura).	<ul style="list-style-type: none"> • Aggiunta allarme AH1 nella cartella ALr • Nessun effetto sulla regolazione 	Attendere che la temperatura letta dalla sonda selezionata con rA1 scenda sotto la soglia di allarme (HA1-AFd).
AL2	Allarme di bassa temperatura 2	Valore letto dalla sonda 2 < LA2 dopo tempo pari a tA2 (vedere sezione Allarme di minima e massima temperatura).	<ul style="list-style-type: none"> • Aggiunta allarme AL2 nella cartella ALr • Nessun effetto sulla regolazione 	Attendere che la temperatura letta dalla sonda selezionata con rA2 salga sopra la soglia di allarme (LA2+AFd).
AH2	Allarme di alta temperatura 2	Valore letto dalla sonda 2 > HA2 dopo tempo pari a tA2 (vedere sezione Allarme di minima e massima temperatura).	<ul style="list-style-type: none"> • Aggiunta allarme AH2 nella cartella ALr • Nessun effetto sulla regolazione 	Attendere che la temperatura letta dalla sonda selezionata con rA2 scenda sotto la soglia di allarme (HA2-AFd).
OPd	Allarme porta aperta	Attivazione dell'ingresso digitale (H1x = ±8 or i0x = ±8) per un tempo maggiore di tDo .	<ul style="list-style-type: none"> • Aggiunta allarme OPd nella cartella ALr • Icona allarme (●) fissa • Blocco del regolatore, in base al parametro dod 	<ul style="list-style-type: none"> • Chiudere la porta • Aumentare il valore del parametro OAO
EA	Allarme esterno	Attivazione dell'ingresso digitale (H1x = ±6 or i0x = ±6).	<ul style="list-style-type: none"> • Aggiunta allarme EA nella cartella ALr • Icona allarme (●) fissa • Blocco della regolazione se EAL = y 	Verificare e rimuovere la causa esterna che ha provocato l'allarme su ingresso digitale.
Prr	Allarme preriscaldamento	Allarme regolatore Ingresso preriscaldamento attivo.	<ul style="list-style-type: none"> • Visualizzazione Prr • Icona compressore lampeggiante • Blocco regolazione (compressore e ventole) <p>Nota: verrà bloccato anche lo sbrinamento se è a inversione di ciclo o a gas caldo.</p>	Regolatore ingresso preriscaldamento spento (OFF).
Ad2	Termine Sbrinamento per time out	Fine sbrinamento per time out anziché per il raggiungimento della temperatura di fine sbrinamento .	<ul style="list-style-type: none"> • Aggiunta allarme Ad2 nella cartella ALr • Icona allarme (●) fissa 	Attendere lo sbrinamento successivo per la disattivazione automatica.
E10	Allarme orologio	<ul style="list-style-type: none"> • Batteria dell'orologio (RTC) scarica • RTC non funzionante. 	<ul style="list-style-type: none"> • Aggiunta allarme E10 nella cartella ALr • Funzioni collegate all'orologio non presenti o non sincronizzate con l'orario effettivo 	Impostare l'ora corretta. Se l'errore permane sostituire lo strumento (batteria RTC scarica)
EEP	Allarme MOP valvola	La temperatura di saturazione ha superato il valore di soglia impostato dal parametro Hot .	<ul style="list-style-type: none"> • Aggiunta allarme EEP nella cartella ALr • Icona allarme (●) fissa 	La temperatura ritorna sotto il valore Hot .
EEt	Allarme di massima uscita valvola	La valvola è aperta completamente (vedi parametro U02).	<ul style="list-style-type: none"> • Aggiunta allarme EEt nella cartella ALr • Icona allarme (●) fissa 	<ul style="list-style-type: none"> • Verificare connessione valvola • Verificare connessione / funzionamento della sonda di surriscaldamento.
EES	Sonda di saturazione in errore	<ul style="list-style-type: none"> • Lettura di valori fuori dall'intervallo di funzionamento • Sonda o relativo cablaggio in corto-circuito o circuito aperto 	<ul style="list-style-type: none"> • Visualizzazione EES • Icona allarme (●) fissa 	<ul style="list-style-type: none"> • Controllare il tipo di sonda (rSP). • Controllare il cablaggio delle sonde. • Sostituire la sonda.

Codice	Descrizione	Cause	Effetti	Soluzioni
LEL	Soglia di rilevamento bassa del regolatore a due soglie	Persistenza del valore sonda sotto la soglia ALL per un tempo maggiore di AL1 .	<ul style="list-style-type: none"> • Aggiunta allarme LEL nella cartella ALr • Icona allarme (●) fissa 	La temperatura ritorna sopra il valore ALL .
LEH	Soglia di rilevamento alta del regolatore a due soglie	Persistenza del valore sonda sopra la soglia ALH per un tempo maggiore di AL2 .	<ul style="list-style-type: none"> • Aggiunta allarme LEH nella cartella ALr • Icona allarme (●) fissa 	La temperatura ritorna sotto il valore ALH .
PAn	Allarme panico (presente solo con terminale KDX)	Attivazione dell'ingresso digitale opportunamente configurato ((H1x = ±19 or i0x = ±19).	<ul style="list-style-type: none"> • Aggiunta allarme PAn nella cartella ALr • Icona allarme (●) fissa • Icona allarme panico (⚡) fissa • Nessun effetto sulla regolazione 	Verificare e rimuovere la causa esterna che ha provocato l'allarme su ingresso digitale.
ELi	Numero di dispositivi errato	Il numero di strumenti rilevati all'interno della rete Link2 è diverso da quello impostato con L11 .	<ul style="list-style-type: none"> • Visualizzazione ELi • Icona allarme (●) fissa 	Allineare il numero di dispositivi della rete Link2 con il valore del parametro L11 .

Nota: Tutti gli allarmi si disattivano automaticamente quando la loro causa viene rimossa.

Allarme sonde

Descrizione

Quando una delle sonde si trova al di fuori del campo di funzionamento nominale o in caso di sonda aperta o in cortocircuito, viene generato un allarme se tale condizione permane per circa 10 secondi.

Per tutte le sonde, avremo che la condizione di errore della sonda provoca le seguenti azioni:

- visualizzazione sul display del codice allarme (vedere tabella)
- accensione dell'icona allarme fissa e attivazione del relè allarme (se presente)

Quando la condizione di sonda in errore cessa, la regolazione riprende normalmente. Durante la condizione di sonda in errore, il conteggio dell'intervallo sbrinamento continua normalmente.

Tacitazione allarme

I codici **E1...E8**, **EL** ed **Ei**, se contemporanei, vengono visualizzati con la seguente sequenza: E1 x 2 secondi, E2 x 2 secondi, E3 x 2 secondi, ecc.

Nella condizione di allarme, premendo un tasto qualsiasi o con la funzione nel menù, è possibile tacitare il relè configurato come allarme (se presente) pur continuando a persistere la condizione di allarme. L'icona allarme inizierà a lampeggiare.

Nota: L'allarme sonda in errore non viene memorizzato dal dispositivo.

Codici allarmi

Codice	Descrizione
E1	Sonda Pb1 in errore
E2	Sonda Pb2 in errore
E3	Sonda Pb3 in errore
E4	Sonda Pb4 in errore
E5	Sonda Pb5 in errore
E6	Sonda Pb6 (4...20 mA) in errore
E7	Sonda Pb7 (raziometrica) in errore
E8	Sonda Pb8 (4...20 mA da KDX) in errore
EL	Sonda Link2 in errore / non funzionante
Ei	sonda VIRTUALE non funzionante

Parametri

Parametro	Descrizione
Ont	Tempo accensione uscita compressore in caso di sonda regolazione in errore
Oft	Tempo spegnimento uscita compressore in caso di sonda regolazione in errore

Allarme di minima e massima temperatura

Descrizione

Gli allarmi funzionano in base alla temperatura letta dalla sonda di regolazione 1/2. I limiti dell'intervallo di temperatura accettato si impostano con i parametri **HA1/2** e **LA1/2**.

Nota: Durante uno sbrinamento gli allarmi di alta e bassa temperatura sono esclusi. Il verificarsi di questi allarmi non produce nessun effetto sulla regolazione in corso.

Tacitazione allarme

Nella condizione di allarme, premendo un tasto qualsiasi o con la funzione nel menù, è possibile tacitare il relè configurato come allarme (se presente) pur continuando a persistere la condizione di allarme.

L'icona allarme (☉) inizierà a lampeggiare.

L'allarme sonda in errore non viene memorizzato dal dispositivo.

Codici allarmi

Codice	Descrizione
AH1	Allarme alta temperatura sonda 1
AL1	Allarme bassa temperatura sonda 1
AH2	Allarme alta temperatura sonda 2
AL2	Allarme bassa temperatura sonda 2

Valori di temperatura assoluti o relativi

A seconda del valore del parametro **Att**, la temperatura è espressa in valore assoluto o relativo (differenziale rispetto al setpoint):

Valore di Att	Etichetta	Descrizione
0	Ab	Valori assoluti. I valori di HA1/2 e LA1/2 devono avere il segno.
1	rE	Valori relativi. HA1/2 > 0 e LA1/2 < 0.

Condizioni di allarme

Viene generato l'allarme di massima/minima quando la temperatura della sonda 1/2 è:

- Allarme di massima: $\geq \text{HA1/2}$ se $\text{Att} = \text{AbS}(0)$ e $\geq (\text{SP1/2} + \text{HA1/2})$ se $\text{Att} = \text{rEL}(1)$
- Allarme di minima: $\leq \text{LA1/2}$ se $\text{Att} = \text{AbS}(0)$ e $\leq (\text{SP1/2} + \text{LA1/2})$ se $\text{Att} = \text{rEL}(1)$

Se $\text{Att} = \text{AbS}(0)$ impostare i valori di **HA1/2** e **LA1/2** con segno.

Se $\text{Att} = \text{rEL}(1)$ impostare **HA1/2** > 0 e **LA1/2** < 0.

Quando si verifica una delle due condizioni sopra descritte, se non ci sono in corso tempi di esclusione allarme (vedi parametri di esclusione allarme) viene accesa l'icona allarme (☉) e viene attivato il relè configurato come allarme (se presente).

Il rientro dell'allarme si verifica quando la temperatura della sonda 1/2 sarà:

- Rientro da allarme di massima:
 $\leq (\text{HA1/2} - \text{AFd})$ se $\text{Att} = \text{AbS}(0)$ e $\leq (\text{SP1/2} + \text{HA1/2} - \text{AFd})$ se $\text{Att} = \text{rEL}(1)$
- Rientro da allarme di minima:
 $\geq (\text{LA1/2} + \text{AFd})$ se $\text{Att} = \text{AbS}(0)$ e $\geq (\text{SP1/2} + \text{LA1/2} + \text{AFd})$ se $\text{Att} = \text{rEL}(1)$

Schemi di funzionamento

Funzionamento con Att=0 (valori assoluti)

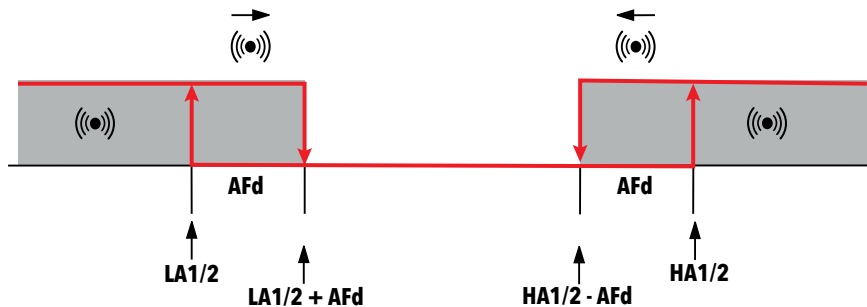

Funzionamento con Att=1 (valori relativi)

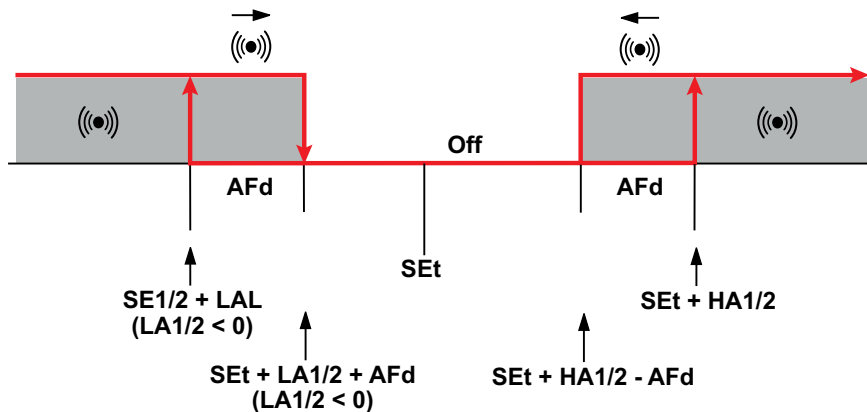

Parametri

Parametro	Descrizione
Att	Modalità espressione valori HAL e LAL (assoluti o relativi)
AFd	Differenziale di intervento allarme
HA1	Soglia allarme di massima sonda 1
LA1	Soglia allarme di minima sonda 1
HA2	Soglia allarme di massima sonda 2
LA2	Soglia allarme di minima sonda 2
PAO	Tempo esclusione allarmi di temperatura dall'accensione
dAO	Tempo esclusione allarmi di temperatura dopo un ciclo di sbrinamento
OAO	Tempo esclusione allarmi di temperatura dopo la chiusura della porta
tA1	Tempo di ritardo segnalazione allarmi di temperatura 1
tA2	Tempo di ritardo segnalazione allarmi di temperatura 2

Allarme sbrinamento terminato per time out

Descrizione

Viene attivato il regolatore allarme senza alcun ritardo nel caso di termine dello sbrinamento per time out, anziché per raggiungimento della temperatura di fine sbrinamento da parte della seconda sonda.

L'azione consiste in:

- accensione dell'icona allarme (☛) fissa
- registrazione nel menù allarmi della Label Ad2

Il rientro automatico si verifica in corrispondenza dell'inizio dello sbrinamento successivo.

E' comunque possibile spegnere l'icona allarme con la normale procedura di tacitazione mentre per la cancellazione effettiva della segnalazione di allarme bisogna aspettare l'inizio del ciclo di sbrinamento successivo.

Tacitazione allarme

Nella condizione di allarme, premendo un tasto qualsiasi o con la funzione nel menù, è possibile tacitare il relè configurato come allarme (se presente) pur continuando a persistere la condizione di allarme. L'icona allarme (☛) inizierà a lampeggiare.

Codici allarmi

Codice	Descrizione
Ad2	Allarme sbrinamento su Pb2

Parametri

Parametro	Descrizione
dE1	Time out sbrinamento Evaporatore 1
dE2	Time out sbrinamento Evaporatore 2
dAt	Segnalazione allarme di sbrinamento terminato per time out

Allarme esterno

Descrizione

Nel caso di attivazione dell'ingresso digitale, viene attivato il regolatore allarme con il ritardo impostato dal parametro **dAd**, e tale allarme permane fino alla disattivazione successiva dell'ingresso digitale.

L'azione consiste in:

- accensione dell'icona allarme fissa
- registrazione nel menù allarmi della Label EA
- attivazione del relè configurato come allarme (se abilitato)
- disattivazione della regolazione se il parametro **EAL** lo prevede.

È possibile sbloccare il relè allarme ma i regolatori restano comunque bloccati sino alla disattivazione dell'ingresso digitale.

I valori che il parametro **EAL** può assumere sono:

- **EAL** = 0: un allarme esterno non blocca nessuna risorsa
- **EAL** = 1: un allarme esterno blocca il compressore e lo sbrinamento
- **EAL** = 2: un allarme esterno blocca il compressore, lo sbrinamento e le ventole.

Tacitazione allarme

Nella condizione di allarme, premendo un tasto qualsiasi o con la funzione nel menù, è possibile tacitare il relè configurato come allarme (se presente) pur continuando a persistere la condizione di allarme. L'icona allarme inizierà a lampeggiare.

Codici allarmi

Codice	Descrizione
EA	Allarme esterno

Parametri

Parametro	Descrizione
EAL	Allarme esterno blocca i regolatori

Allarme porta aperta

Descrizione

L'allarme micro-porta è attivabile da ingresso digitale opportunamente configurato (**H1x=± 8** o **i0x=± 8**).

All'attivazione dell'ingresso digitale (apertura porta), trascorso il ritardo **tdO**, viene segnalato l'allarme porta aperta nella cartella allarmi e si accendono l'icona allarme (☼) ed il relè allarme. La label visualizzata è **OPd**.

L'azione consiste in:

- accensione dell'icona allarme (☼) fissa
- registrazione nel menù allarmi della label **OPd**
- attivazione del relè configurato come allarme

Come per gli altri allarmi, il relè può essere disattivato premendo un tasto di tacitazione, l'icona allarme lampeggerà e nel menù allarmi rimarrà la label **OPd** sino alla chiusura della porta.

In caso di apertura della porta, il regolatore funzionerà in base al valore del parametro **dOd**.

I valori che può assumere sono:

- **dOd = 0**: non blocca nessuna risorsa
- **dOd = 1**: blocca le ventole
- **dOd = 2**: blocca il compressore
- **dOd = 3**: blocca le ventole e il compressore

Se l'allarme porta aperta blocca il compressore, è comunque possibile riattivarlo anche se la porta rimane aperta impostando il parametro **dCO**.

Tacitazione allarme

Nella condizione di allarme, premendo un tasto qualsiasi o con la funzione nel menù, è possibile tacitare il relè configurato come allarme (se presente) pur continuando a persistere la condizione di allarme. L'icona allarme inizierà a lampeggiare.

Codici allarmi

Codice	Descrizione
OPd	Allarme porta aperta

Parametri

Par.	Descrizione
dOd	Ingresso digitale spegne utenze.
dOA	Comportamento forzato da ingresso digitale (se PEA ≠ 0).
PEA	Selezione dell'ingresso digitale con funzione di blocco/sblocco delle risorse.
dCO	Ritardo attivazione compressore dal consenso.
dFO	Ritardo attivazione/spegnimento delle ventole dal consenso (attivazione DI).
tdO	Tempo esclusione allarme di porta aperta

Parametri

Contenuti

Questa sezione include i seguenti argomenti:

Parametri utente RTD 600 /V	176
Parametri installatore RTD 600 /V	188

Parametri utente RTD 600 /V

PAR	Description	Range	UM	Value	AP1	AP2	AP3	AP4	AP5	AP6	AP7	AP8
rP1	Imposta la sonda usata dal 1° termostato. <ul style="list-style-type: none"> diS (0) = disabilitata Pb1 (1) = sonda Pb1 Pb2 (2) = sonda Pb2 Pb3 (3) = sonda Pb3 Pb4 (4) = sonda Pb4 Pb5 (5) = sonda Pb5 Pbi (6) = sonda virtuale LP (7) = sonda remota Pfi (8) = sonda virtuale filtrata 	diS, Pb1...Pb5, Pbi, LP, Pfi	num	Pb1	Pb1	Pb1	Pb1	Pb1	Pb1	Pb1	Pb1	Pb1
SP1	Setpoint di regolazione del 1° termostato.	LS1...HS1	°C/°F	0,0	0,0	3,0	-18,0	0,0	3,0	-18,0	-18,0	-18,0
dF1	Differenziale di intervento del 1° termostato (assoluto o relativo). Nota: sempre diverso da 0.	-58,0...302	°C/°F	2,0	2,0	2,0	2,0	2,0	2,0	2,0	2,0	2,0
HS1	Valore massimo attribuibile al setpoint SP1. Nota: I due set sono interdipendenti: HS1 non può essere minore di LS1 e viceversa.	LS1...HdL	°C/°F	20,0	20,0	20,0	20,0	20,0	20,0	20,0	20,0	20,0
LS1	Valore minimo attribuibile al setpoint SP1. Nota: I due set sono interdipendenti: LS1 non può essere maggiore di HS1 e viceversa.	LdL...HS1	°C/°F	-35,0	-35,0	-35,0	-35,0	-35,0	-35,0	-35,0	-35,0	-35,0
Ont	Tempo di accensione del regolatore per sonda in errore: <ul style="list-style-type: none"> se Ont = 1 e OfT = 0 compressore sempre acceso se Ont = 1 e OfT > 0 compressore in duty cycle 	0...250	min	3	3	3	3	3	3	3	3	3
OfT	Tempo di spegnimento del regolatore per sonda in errore: <ul style="list-style-type: none"> se OfT = 1 e Ont = 0 compressore sempre spento se OfT = 1 e Ont > 0 compressore in duty cycle 	0...250	min	3	3	3	3	3	3	3	3	3
OdO	Tempo di ritardo attivazione uscite dall'accensione del dispositivo o dopo una mancanza di tensione. 0 = non attivo.	0...250	min	0	0	0	0	0	0	0	0	0
POt	Tempo di pump down. Imposta il tempo di funzionamento dopo la chiusura della valvola dell'evaporatore.	0...250	s	0	0	0	0	0	0	0	0	0
dP1	Imposta la sonda usata dallo sbrinamento 1 (solo se rE≠0). <ul style="list-style-type: none"> diS (0) = disabilitata Pb1 (1) = sonda Pb1 Pb2 (2) = sonda Pb2 Pb3 (3) = sonda Pb3 Pb4 (4) = sonda Pb4 Pb5 (5) = sonda Pb5 Pbi (6) = sonda virtuale LP (7) = sonda remota Pfi (8) = sonda virtuale filtrata 	diS, Pb1...Pb5, Pbi, LP, Pfi	num	Pb2	Pb2	Pb2	Pb2	Pb2	Pb2	Pb2	Pb2	Pb3

PAR	Description	Range	UM	Value	AP1	AP2	AP3	AP4	AP5	AP6	AP7	AP8
dtY	Tipo di sbrinamento. <ul style="list-style-type: none"> 0 = sbrinamento a resistenze elettriche 1 = sbrinamento ad inversione di ciclo 2 = sbrinamento a gas caldo per sistemi plug-in (con compressore a bordo) 3 = sbrinamento a gas caldo per sistemi con gruppo remotizzato 4 = Sbrinamento a resistenze elettriche modulate (Smart Defrost). 	0...4	num	0	0	0	0	0	0	0	0	0
dit	Intervallo di tempo fra l'inizio di due sbrinamenti successivi. 0 = funzione disabilitata (non si esegue MAI lo sbrinamento).	0...250	ore	24	24	24	24	24	24	24	24	24
dCt	Selezione del modo di conteggio dell'intervallo di sbrinamento. <ul style="list-style-type: none"> 0 = sbrinamento disabilitato 1 = ore di funzionamento compressore (metodo DIGIFROST®); sbrinamento attivo SOLO a compressore acceso <p>Nota: il tempo di funzionamento del compressore e conteggiato indipendentemente dalla sonda evaporatore (conteggio attivo anche se la sonda evaporatore assente o non funzionante).</p> <ul style="list-style-type: none"> 2 = ore di funzionamento del dispositivo; Il conteggio è sempre attivo a macchina accesa e inizia ad ogni power-on 3 = fermata compressore. Ad ogni fermata del compressore si effettua un ciclo di sbrinamento in funzione del parametro dtY 4 = RTC 5 = temperatura. 	0...5	num	4	4	4	4	4	4	4	4	4
dE1	Time out sbrinamento 1. Imposta la durata massima dello sbrinamento 1.	1...250	min	30	30	30	30	30	30	30	30	30
dS1	Temperatura di fine sbrinamento 1 (solo se dP1≠diS)	-58,0...302	°C/°F	7,0	7,0	7,0	7,0	7,0	7,0	7,0	7,0	7,0
dSS	Soglia temperatura inizio sbrinamento (solo se dCt=5).	-58,0...302	°C/°F	-5,0	-5,0	-5,0	-5,0	-5,0	-5,0	-5,0	-5,0	-5,0
dPO	Determina se all'accensione il dispositivo entra in sbrinamento (sempre che la temperatura misurata sull'evaporatore lo permetta). <ul style="list-style-type: none"> no (0) = no, non sbrina all'accensione yES (1) = sì, sbrina all'accensione. 	no/yES	flag	no	no	no	no	no	no	no	no	no
dPH	Orario inizio sbrinamento periodico (solo se dCt=4). <ul style="list-style-type: none"> 0...23 = ora di inizio 24 = disabilitato. 	0...24	ore	24	24	24	24	24	24	24	24	24
dPn	Minuti inizio sbrinamento periodico (solo se dCt=4).	0...59	min	0	0	0	0	0	0	0	0	0
dPd	Intervallo tra uno sbrinamento periodico e il successivo (solo se dCt=4).	1...7	giorno	1	1	1	1	1	1	1	1	1
Fd1	1° giorno festivo (solo se dCt=4). <ul style="list-style-type: none"> 0...6 = giorno di inizio 7 = disabilitato. 	0...7	num	7	7	7	7	7	7	7	7	7

PAR	Description	Range	UM	Value	AP1	AP2	AP3	AP4	AP5	AP6	AP7	AP8
Fd2	2° giorno festivo (solo se dCt=4). • 0...6 = giorno di inizio • 7 = disabilitato.	0...7	num	7	7	7	7	7	7	7	7	7
Fdn	Numero di sbrinamenti multipli durante un giorno feriale (solo se dCt=4). 0 = disabilitato.	0...250	num	0	0	0	0	0	0	0	0	0
FFn	Numero di sbrinamenti multipli durante un giorno festivi (solo se dCt=4). 0 = disabilitato.	0...250	num	0	0	0	0	0	0	0	0	0
PrH	Tempo di pre-attivazione della resistenza bacinella prima che parta lo sbrinamento.	0...255	min	0	0	0	0	0	0	0	0	0
d1H	Ora inizio 1° sbrinamento feriale (solo se dCt=4). • 0...23 = ora di inizio • 24 = disabilitato	0...24	ore	0	0	0	0	0	0	0	0	0
d1n	Minuti inizio 1° sbrinamento feriale (solo se dCt=4).	0...59	min	0	0	0	0	0	0	0	0	0
d2H	Ora inizio 2° sbrinamento feriale (solo se dCt=4). • d1H...23 = ora di inizio • 24 = disabilitato	d1H...24	ore	6	6	6	6	6	6	6	6	6
d2n	Minuti inizio 2° sbrinamento feriale (solo se dCt=4).	0...59	min	0	0	0	0	0	0	0	0	0
d3H	Ora inizio 3° sbrinamento feriale (solo se dCt=4). • d2H...23 = ora di inizio • 24 = disabilitato.	d2H...24	ore	12	12	12	12	12	12	12	12	12
d3n	Minuti inizio 3° sbrinamento feriale (solo se dCt=4).	0...59	min	0	0	0	0	0	0	0	0	0
d4H	Ora inizio 4° sbrinamento feriale (solo se dCt=4). • d3H...23 = ora di inizio • 24 = disabilitato.	d3H...24	ore	18	18	18	18	18	18	18	18	18
d4n	Minuti inizio 4° sbrinamento feriale (solo se dCt=4).	0...59	min	0	0	0	0	0	0	0	0	0
d5H	Ora inizio 5° sbrinamento feriale (solo se dCt=4). • d4H...23 = ora di inizio • 24 = disabilitato	d4H...24	ore	24	24	24	24	24	24	24	24	24
d5n	Minuti inizio 5° sbrinamento feriale (solo se dCt=4).	0...59	min	0	0	0	0	0	0	0	0	0
d6H	Ora inizio 6° sbrinamento feriale (solo se dCt=4). • d5H...23 = ora di inizio • 24 = disabilitato	d5H...24	ore	24	24	24	24	24	24	24	24	24
d6n	Minuti inizio 6° sbrinamento feriale (solo se dCt=4).	0...59	min	0	0	0	0	0	0	0	0	0
F1H	Ora inizio 1° sbrinamento festivo (solo se dCt=4). • 0...23 = ora di inizio • 24 = disabilitato	0...24	ore	0	0	0	0	0	0	0	0	0
F1n	Minuti inizio 1° sbrinamento festivo (solo se dCt=4).	0...59	min	0	0	0	0	0	0	0	0	0
F2H	Ora inizio 2° sbrinamento festivo (solo se dCt=4). • F1H...23 = ora di inizio • 24 = disabilitato	F1H...24	ore	6	6	6	6	6	6	6	6	6
F2n	Minuti inizio 2° sbrinamento festivo (solo se dCt=4).	0...59	min	0	0	0	0	0	0	0	0	0

PAR	Description	Range	UM	Value	AP1	AP2	AP3	AP4	AP5	AP6	AP7	AP8
F3H	Ora inizio 3° sbrinamento festivo (solo se dCt=4). <ul style="list-style-type: none"> F2H...23 = ora di inizio 24 = disabilitato 	F2H...24	ore	12	12	12	12	12	12	12	12	12
F3n	Minuti inizio 3° sbrinamento festivo (solo se dCt=4).	0...59	min	0	0	0	0	0	0	0	0	0
F4H	Ora inizio 4° sbrinamento festivo (solo se dCt=4). <ul style="list-style-type: none"> F3H...23 = ora di inizio 24 = disabilitato 	F3H...24	ore	18	18	18	18	18	18	18	18	18
F4n	Minuti inizio 4° sbrinamento festivo (solo se dCt=4).	0...59	min	0	0	0	0	0	0	0	0	0
F5H	Ora inizio 5° sbrinamento festivo (solo se dCt=4). <ul style="list-style-type: none"> F4H...23 = ora di inizio 24 = disabilitato 	F4H...24	ore	24	24	24	24	24	24	24	24	24
F5n	Minuti inizio 5° sbrinamento festivo (solo se dCt=4).	0...59	min	0	0	0	0	0	0	0	0	0
F6H	Ora inizio 6° sbrinamento festivo (solo se dCt=4). <ul style="list-style-type: none"> F5H...23 = ora di inizio 24 = disabilitato 	F5H...24	ore	24	24	24	24	24	24	24	24	24
F6n	Minuti inizio 6° sbrinamento festivo (solo se dCt=4).	0...59	min	0	0	0	0	0	0	0	0	0
FP1	Imposta la sonda usata dalle ventole evaporatore durante il funzionamento normale. <ul style="list-style-type: none"> diS (0) = disabilitata Pb1 (1) = sonda Pb1 Pb2 (2) = sonda Pb2 Pb3 (3) = sonda Pb3 Pb4 (4) = sonda Pb4 Pb5 (5) = sonda Pb5 Pbi (6) = sonda virtuale LP (7) = sonda remota Pfi (8) = sonda virtuale filtrata. 	diS, Pb1...Pb5, Pbi, LP, Pfi	num	Pb2	Pb2	Pb2	Pb2	Pb2	Pb2	Pb2	Pb2	Pb3
FSt	Temperatura di blocco ventole. Se il valore letto è maggiore di FSt , provoca la fermata delle ventole. Il valore è positivo o negativo (solo se FP1≠dis).	-58,0...302	°C/°F	5,0	5,0	5,0	5,0	5,0	5,0	5,0	5,0	5,0
FAd	Differenziale di intervento attivazione ventole evaporatore (solo se FP1≠dis).	1,0...25,0	°C/°F	1,0	1,0	1,0	1,0	1,0	1,0	1,0	1,0	1,0
dt	Tempo di sgocciolamento.	0...250	min	0	0	0	0	0	0	0	0	0
dFd	Modalità funzionamento ventole evaporatore durante uno sbrinamento. <ul style="list-style-type: none"> OFF(0) = Ventole spente On(1) = Ventole accese 	OFF/On	flag	On	On	On	On	On	On	On	On	On

PAR	Description	Range	UM	Value	AP1	AP2	AP3	AP4	AP5	AP6	AP7	AP8																																																																																									
FCO	Modalità funzionamento ventole evaporatore.	0...4	num	2	2	2	2	2	2	2	2	2																																																																																									
	<table border="1"> <thead> <tr> <th rowspan="2">FP1</th> <th rowspan="2">FCo</th> <th colspan="2">day</th> <th colspan="2">night</th> </tr> <tr> <th>Cn</th> <th>Cf</th> <th>Cn</th> <th>Cf</th> </tr> </thead> <tbody> <tr> <td rowspan="5">ok</td> <td>0</td> <td>T</td> <td>Off</td> <td>T</td> <td>Off</td> </tr> <tr> <td>1</td> <td>T</td> <td>T</td> <td>T</td> <td>T</td> </tr> <tr> <td>2</td> <td>T</td> <td>T</td> <td>T</td> <td>T</td> </tr> <tr> <td>3</td> <td>T</td> <td>DCd</td> <td>T</td> <td>DCn</td> </tr> <tr> <td>4</td> <td>T</td> <td>DCd</td> <td>T</td> <td>DCn</td> </tr> <tr> <td rowspan="5">no</td> <td>0</td> <td>On</td> <td>Off</td> <td>On</td> <td>Off</td> </tr> <tr> <td>1</td> <td>On</td> <td>On</td> <td>On</td> <td>On</td> </tr> <tr> <td>2</td> <td>DCd</td> <td>DCd</td> <td>DCn</td> <td>DCn</td> </tr> <tr> <td>3</td> <td>On</td> <td>DCd</td> <td>On</td> <td>DCn</td> </tr> <tr> <td>4</td> <td>On</td> <td>DCd</td> <td>On</td> <td>DCn</td> </tr> <tr> <td rowspan="5">ko</td> <td>0</td> <td>DCd</td> <td>Off</td> <td>DCn</td> <td>Off</td> </tr> <tr> <td>1</td> <td>On</td> <td>Off</td> <td>On</td> <td>Off</td> </tr> <tr> <td>2</td> <td>DCd</td> <td>DCd</td> <td>DCn</td> <td>DCn</td> </tr> <tr> <td>3</td> <td>DCd</td> <td>DCd</td> <td>DCn</td> <td>DCn</td> </tr> <tr> <td>4</td> <td>DCd</td> <td>DCd</td> <td>DCn</td> <td>DCn</td> </tr> </tbody> </table>												FP1	FCo	day		night		Cn	Cf	Cn	Cf	ok	0	T	Off	T	Off	1	T	T	T	T	2	T	T	T	T	3	T	DCd	T	DCn	4	T	DCd	T	DCn	no	0	On	Off	On	Off	1	On	On	On	On	2	DCd	DCd	DCn	DCn	3	On	DCd	On	DCn	4	On	DCd	On	DCn	ko	0	DCd	Off	DCn	Off	1	On	Off	On	Off	2	DCd	DCd	DCn	DCn	3	DCd	DCd	DCn	DCn	4	DCd	DCd	DCn	DCn	
	FP1														FCo	day		night																																																																																			
													Cn	Cf		Cn	Cf																																																																																				
	ok												0	T	Off	T	Off																																																																																				
													1	T	T	T	T																																																																																				
													2	T	T	T	T																																																																																				
													3	T	DCd	T	DCn																																																																																				
													4	T	DCd	T	DCn																																																																																				
	no												0	On	Off	On	Off																																																																																				
													1	On	On	On	On																																																																																				
													2	DCd	DCd	DCn	DCn																																																																																				
													3	On	DCd	On	DCn																																																																																				
													4	On	DCd	On	DCn																																																																																				
	ko												0	DCd	Off	DCn	Off																																																																																				
													1	On	Off	On	Off																																																																																				
2		DCd	DCd	DCn	DCn																																																																																																
3		DCd	DCd	DCn	DCn																																																																																																
4		DCd	DCd	DCn	DCn																																																																																																
Legenda intestazioni:																																																																																																					
<ul style="list-style-type: none"> • FP1 = stato sonda selezionata con FP1 • day = modalità giorno • night = modalità notte • Cn = compressore acceso • Cf = compressore spento. 																																																																																																					
Legenda stato:																																																																																																					
<ul style="list-style-type: none"> • ok = sonda presente • no = sonda assente • ko = sonda presente ma in errore • T = ventole termostate • On = ventole accese • Off = ventole spente • DCd = Duty cycle giorno • DCn = Duty cycle notte. 																																																																																																					
FOn	Tempo di accensione ventole per Duty cycle giorno. Valido quando la modalità Duty cycle è attiva (vedere FCO).	0...250	min	1	1	1	1	1	1	1	1	1																																																																																									
FOF	Tempo di spegnimento ventole per Duty cycle giorno. Valido quando la modalità Duty cycle è attiva (vedere FCO).	0...250	min	0	0	0	0	0	0	0	0	0																																																																																									
Fnn	Tempo di accensione ventole per Duty cycle notte. Valido quando la modalità Duty cycle è attiva (vedere FCO).	0...250	min	0	0	0	0	0	0	0	0	0																																																																																									
FnF	Tempo di spegnimento ventole per Duty cycle notte. Valido quando la modalità Duty cycle è attiva (vedere FCO).	0...250	min	0	0	0	0	0	0	0	0	0																																																																																									
FES	Temperatura di blocco del regolatore "ventole modulate".	-58,0...302	°C/°F	0,0	0,0	0,0	0,0	0,0	0,0	0,0	0,0	0,0																																																																																									
FEd	Differenziale di intervento del regolatore "ventole modulate" (assoluto o relativo).	0,1...50,0	°C/°F	0,1	0,1	0,1	0,1	0,1	0,1	0,1	0,1	0,1																																																																																									
FEu	Valore di soglia (Cut-OFF) sul regolatore "ventole modulate".	0,0...25,0	°C/°F	2,0	2,0	2,0	2,0	2,0	2,0	2,0	2,0	2,0																																																																																									
FEC	Differenziale di intervento del valore di soglia (Cut-OFF) sul regolatore "ventole modulate".	0,1...25,0	°C/°F	5,0	5,0	5,0	5,0	5,0	5,0	5,0	5,0	5,0																																																																																									

PAR	Description	Range	UM	Value	AP1	AP2	AP3	AP4	AP5	AP6	AP7	AP8
rA1	Imposta la sonda 1 usata per gli allarmi di temperatura. <ul style="list-style-type: none"> diS (0) = disabilitata Pb1 (1) = sonda Pb1 Pb2 (2) = sonda Pb2 Pb3 (3) = sonda Pb3 Pb4 (4) = sonda Pb4 Pb5 (5) = sonda Pb5 Pbi (6) = sonda virtuale Pfi (7) = sonda virtuale filtrata 	diS, Pb1...Pb5, Pbi, Pfi	num	Pb1	Pb1	Pb1	Pb1	Pb1	Pb1	Pb1	Pb1	Pb1
Att	Impostazione del valore assoluto o relativo per i parametri HA1/HA2 e LA1/LA2 . <ul style="list-style-type: none"> AbS (0) = valore assoluto rEL (1) = valore relativo 	AbS/rEL	flag	rEL	rEL	rEL	rEL	rEL	rEL	rEL	rEL	rEL
AfD	Differenziale di intervento degli allarmi.	0,1...25,0	°C/°F	2,0	2,0	2,0	2,0	2,0	2,0	2,0	2,0	2,0
HA1	Allarme di massima sonda 1 (solo se rA1 ≠diS). Valore di temperatura (funzione di Att) il cui superamento verso l'alto determinerà l'attivazione della segnalazione d'allarme.	LA1...302	°C/°F	10,0	10,0	10,0	10,0	10,0	10,0	10,0	10,0	10,0
LA1	Allarme di minima sonda 1 (solo se rA1 ≠diS). Valore di temperatura (funzione di Att) il cui superamento verso l'alto determinerà l'attivazione della segnalazione d'allarme.	- 58,0...HA1	°C/°F	-10,0	-10,0	-10,0	-10,0	-10,0	-10,0	-10,0	-10,0	-10,0
PAO	Tempo di esclusione allarmi all'accensione del dispositivo, dopo mancanza di tensione. Riferito solo agli allarmi di alta e bassa temperatura.	0...10	ore	3	3	3	3	3	3	3	3	3
dAO	Tempo di esclusione allarmi di temperatura dopo lo sbrinamento.	0...250	min	30	30	30	30	30	30	30	30	30
tA1	Ritardo segnalazione allarme di temperatura 1 (solo se rA1 ≠diS). Riferito solo agli allarmi di alta e bassa temperatura LA1 e HA1 .	0...250	min	30	30	30	30	30	30	30	30	30
dAt	Segnalazione allarme per sbrinamento terminato per time out. <ul style="list-style-type: none"> no(0) = non attiva l'allarme yES(1) = attiva l'allarme 	no/yES	flag	no	no	no	no	no	no	no	no	no
ALL	Soglia di allarme minima (avvertimento).	0,0...ALH	num	30,0	30,0	30,0	30,0	30,0	30,0	30,0	30,0	30,0
ALH	Soglia di allarme massima (allarme).	ALL...100	num	50,0	50,0	50,0	50,0	50,0	50,0	50,0	50,0	50,0
L00	Imposta quale sonda condividere via Link2: <ul style="list-style-type: none"> diS (0) = disabilitata Pb1 (1) = sonda Pb1 Pb2 (2) = sonda Pb2 Pb3 (3) = sonda Pb3 Pb4 (4) = sonda Pb4 Pb5 (5) = sonda Pb5 Pbi (6) = sonda virtuale Pfi (7) = sonda virtuale filtrata 	diS, Pb1...Pb5, Pbi, Pfi	num	diS	diS	diS	diS	diS	diS	diS	diS	diS
L01	Condivide con la rete Link2 il valore visualizzato. <ul style="list-style-type: none"> 0 = impedisce l'invio del valore visualizzato dal dispositivo alla rete Link2 1 = abilita l'invio del valore visualizzato dal dispositivo alla rete Link2 2 = visualizza il valore del dispositivo con impostato L01=1. 	0/1/2	num	0	0	0	0	0	0	0	0	0

PAR	Description	Range	UM	Value	AP1	AP2	AP3	AP4	AP5	AP6	AP7	AP8
L02	Invia alla rete Link2 il valore del Setpoint quando viene modificato. <ul style="list-style-type: none"> no (0) = no yES (1) = si. 	no/yES	flag	no	no	no	no	no	no	no	no	no
L03	Abilita l'invio alla rete Link2 della richiesta di sbrinamento. <ul style="list-style-type: none"> 0 = invio richiesta di sbrinamento disabilitata 1 = dispositivo primario per invio richiesta sbrinamento simultaneo 2 = dispositivo primario per invio richiesta sbrinamento sequenziale 	0/1/2	num	0	0	0	0	0	0	0	0	0
L04	Modalità di fine sbrinamento. <ul style="list-style-type: none"> ind (0) = indipendente dEP (1) = dipendente. Attende che tutti i controllori abbiano terminato lo sbrinamento. 	ind/dEP	flag	ind	ind	ind	ind	ind	ind	ind	ind	ind
L05	Abilita la sincronizzazione del comando Stand-by. <ul style="list-style-type: none"> no (0) = no yES (1) = si 	no/yES	flag	no	no	no	no	no	no	no	no	no
L06	Abilita la sincronizzazione del comando luci. <ul style="list-style-type: none"> no (0) = no yES (1) = si 	no/yES	flag	no	no	no	no	no	no	no	no	no
L07	Abilita la sincronizzazione del comando Energy Saving. <ul style="list-style-type: none"> no (0) = no yES (1) = si 	no/yES	flag	no	no	no	no	no	no	no	no	no
L08	Abilita la sincronizzazione del comando AUX. <ul style="list-style-type: none"> no (0) = no yES (1) = si 	no/yES	flag	no	no	no	no	no	no	no	no	no
L09	Abilita la condivisione della sonda di saturazione (pressione). <ul style="list-style-type: none"> no (0) = no yES (1) = si 	no/yES	flag	no	no	no	no	no	no	no	no	no
L10	Imposta il time out di attesa di fine sbrinamenti dipendenti.	0...250	min	30	30	30	30	30	30	30	30	30
L11	Imposta il numero di dispositivi connessi in Link2. Se il numero di dispositivi rilevati è diverso da quello impostato, si attiverà un allarme Link2 (ELi).	0...8	num	0	0	0	0	0	0	0	0	0
L12	Metodo condivisione relè allarme su Link2: <ul style="list-style-type: none"> 0 = funzione disabilitata 1 = relè allarme dispositivo primario (Il relè viene attivato dal relè allarme locale o dal relè allarme del dispositivo secondario) 2 = relè allarme dispositivo secondario 	0/1/2	num	0	0	0	0	0	0	0	0	0
L15	Condivisione buzzer e comando tacitazione allarmi su Link2 <ul style="list-style-type: none"> 0 = funzione disabilitata 1 = dispositivo primario 2 = dispositivo remoto (condivide il buzzer e il comando di tacitazione allarmi con il dispositivo primario) 	0/1/2	flag	0	0	0	0	0	0	0	0	0

PAR	Description	Range	UM	Value	AP1	AP2	AP3	AP4	AP5	AP6	AP7	AP8
ESt	Tipologia di evento attivata da RTC. <ul style="list-style-type: none"> • 0 = disabilitato • 1 = Risparmio Energetico • 2 = Risparmio Energetico + Luce spenta • 3 = Risparmio Energetico + Luce spenta + uscita AUX attiva • 4 = Dispositivo spento • 5 = Risparmio Energetico + Tacitazione buzzer terminale • 6 = Risparmio Energetico + Luce spenta + Tacitazione buzzer terminale • 7 = Risparmio Energetico + Luce spenta + uscita AUX attiva + Tacitazione buzzer terminale • 8 = Dispositivo spento + Tacitazione buzzer terminale 	0...8	num	0	0	0	0	0	0	0	0	0
ESF	Attivazione modalità notte (risparmio energetico) per le ventole. <ul style="list-style-type: none"> • no (0) = disabilitata • yES (1) = abilitata se è attiva la modalità risparmio energetico (solo se ESt≠0 e ESt≠4). 	no/yES	flag	0	0	0	0	0	0	0	0	0
OS1	Offset sul setpoint 1 (SP1) in modalità risparmio energetico.	-50,0...50,0	°C/°F	3,0	3,0	3,0	3,0	3,0	3,0	3,0	3,0	3,0
dn1	Differenziale sul setpoint 1 (SP1) in modalità risparmio energetico.	-58,0...302	°C/°F	4,0	4,0	4,0	4,0	4,0	4,0	4,0	4,0	4,0
EdH	Ora di inizio Risparmio Energetico feriale. <ul style="list-style-type: none"> • 0...23 = ora di inizio • 24 = disabilitato 	0...24	ore	24	24	24	24	24	24	24	24	24
Edn	Minuti di inizio Risparmio Energetico feriale.	0...59	min	0	0	0	0	0	0	0	0	0
Edd	Durata del Risparmio Energetico feriale.	1...72	ore	10	10	10	10	10	10	10	10	10
EFH	Ora di inizio Risparmio Energetico festivo. <ul style="list-style-type: none"> • 0...23 = ora di inizio • 24 = disabilitato 	0...24	ore	24	24	24	24	24	24	24	24	24
EFn	Minuti di inizio Risparmio Energetico festivo.	0...59	min	0	0	0	0	0	0	0	0	0
EFd	Durata del Risparmio Energetico festivo.	1...72	ore	24	24	24	24	24	24	24	24	24
FH	Imposta quale sonda utilizzano le resistenze anticondensa (FH). <ul style="list-style-type: none"> • diS (0) = disabilitata • dc (1) = duty cycle • Pb1 (2) = sonda Pb1 • Pb2 (3) = sonda Pb2 • Pb3 (4) = sonda Pb3 • Pb4 (5) = sonda Pb4 • Pb5 (6) = sonda Pb5 • Pbi (7) = sonda virtuale • PFI (8) = sonda virtuale filtrata • PbC (9) = sonda Pb8 terminale KDX 	diS, dc, Pb1...Pb5, Pbi, PFI, PbC	num	diS	diS	diS	diS	diS	diS	diS	diS	diS
FHt	Durata periodo funzionamento delle resistenze anticondensa (FH), usata solo in caso di utilizzo dell'uscita OC con relè SSR.	1...250	s*10	30	30	30	30	30	30	30	30	30
FH0	Impostazione del Setpoint relativo alle resistenze anticondensa (solo se FH ≠dis e FH ≠dc).	-58,0...302	°C/°F	0,0	0,0	0,0	0,0	0,0	0,0	0,0	0,0	0,0
FH1	Impostazione dell'Offset relativo alle resistenze anticondensa (solo se FH ≠dis e FH ≠dc).	0,0...25,0	°C/°F	0,0	0,0	0,0	0,0	0,0	0,0	0,0	0,0	0,0

PAR	Description	Range	UM	Value	AP1	AP2	AP3	AP4	AP5	AP6	AP7	AP8
FH2	Impostazione della Banda relativa alle resistenze anticondensa (solo se FH#dis e FH#dc).	-58,0...302	°C/°F	0,0	0,0	0,0	0,0	0,0	0,0	0,0	0,0	0,0
FH3	Impostazione della Percentuale minima delle resistenze anticondensa (solo se FH#dis e FH#dc).	0...100	%	0	0	0	0	0	0	0	0	0
FH4	Impostazione della Percentuale massima del Duty cycle giorno.	0...100	%	75	75	75	75	75	75	75	75	75
FH5	Impostazione della Percentuale massima del Duty cycle notte.	0...100	%	50	50	50	50	50	50	50	50	50
FH6	Impostazione della Percentuale delle resistenze anticondensa durante lo sbrinamento.	0...100	%	100	100	100	100	100	100	100	100	100
Adr	Indirizzo Modbus dispositivo.	1...250	flag	1 (non nelle applicazioni)								
Pty	Bit di parità Modbus. <ul style="list-style-type: none"> n(0) = nessuno E(1) = pari o(2) = dispari. 	n/E/o	num	E (non nelle applicazioni)								
LOC	LOCK. Blocco modifica Setpoint. Rimane comunque la possibilità di entrare in programmazione parametri e modificarli, compreso lo stato di questo parametro per consentire lo sblocco del terminale. <ul style="list-style-type: none"> no (0) = no yES (1) = si 	no/yES	flag	no	no	no	no	no	no	no	no	no
ndt	Visualizzazione con punto decimale. <ul style="list-style-type: none"> no (0) = no (solo interi) yES (1) = si (visualizzazione con decimale). 	no/yES	flag	yES	yES	yES	yES	yES	yES	yES	yES	yES
CA1	Calibrazione sonda Pb1 (solo se H41=Pro). Valore di temperatura positivo o negativo che viene sommato a quello letto da Pb1. Tale somma viene utilizzata sia per la temperatura visualizzata che per la regolazione.	30,0 ⁻ ...30,0	°C/°F	0,0	0,0	0,0	0,0	0,0	0,0	0,0	0,0	0,0
CA2	Calibrazione sonda Pb2 (solo se H42=Pro). Valore di temperatura positivo o negativo che viene sommato a quello letto da Pb2. Tale somma viene utilizzata sia per la temperatura visualizzata che per la regolazione.	30,0 ⁻ ...30,0	°C/°F	0,0	0,0	0,0	0,0	0,0	0,0	0,0	0,0	0,0
CA3	Calibrazione sonda Pb3 (solo se H43=Pro). Valore di temperatura positivo o negativo che viene sommato a quello letto da Pb3. Tale somma viene utilizzata sia per la temperatura visualizzata che per la regolazione.	30,0 ⁻ ...30,0	°C/°F	0,0	0,0	0,0	0,0	0,0	0,0	0,0	0,0	0,0
CA4	Calibrazione sonda Pb4 (solo se H44=Pro). Valore di temperatura positivo o negativo che viene sommato a quello letto da Pb4. Tale somma viene utilizzata sia per la temperatura visualizzata che per la regolazione.	30,0 ⁻ ...30,0	°C/°F	0,0	0,0	0,0	0,0	0,0	0,0	0,0	0,0	0,0
CA5	Calibrazione sonda Pb5 (solo se H45=Pro). Valore di temperatura positivo o negativo che viene sommato a quello letto da Pb5. Tale somma viene utilizzata sia per la temperatura visualizzata che per la regolazione.	30,0 ⁻ ...30,0	°C/°F	0,0	0,0	0,0	0,0	0,0	0,0	0,0	0,0	0,0

PAR	Description	Range	UM	Value	AP1	AP2	AP3	AP4	AP5	AP6	AP7	AP8
CA6	Calibrazione trasduttore di pressione Pb6 (4...20 mA) (solo se H46=Pro). Valore di temperatura positivo o negativo che viene sommato a quello letto dal trasduttore di pressione Pb6 (4...20 mA). Tale somma viene utilizzata sia per la temperatura visualizzata che per la regolazione.	30,0...30,0	bar/psi	0,0	0,0	0,0	0,0	0,0	0,0	0,0	0,0	0,0
CA7	Calibrazione trasduttore raziometrico Pb7 (solo se H47=Pro). Valore di temperatura positivo o negativo che viene sommato a quello letto dal trasduttore raziometrico Pb7. Tale somma viene utilizzata sia per la temperatura visualizzata che per la regolazione.	30,0...30,0	bar/psi	0,0	0,0	0,0	0,0	0,0	0,0	0,0	0,0	0,0
LdL	Valore minimo visualizzabile dal dispositivo.	58,0...HdL	°C/°F	-40,0	-40,0	-40,0	-40,0	-40,0	-40,0	-40,0	-40,0	-40,0
HdL	Valore massimo visualizzabile dal dispositivo.	LdL...302	°C/°F	100	100	100	100	100	100	100	100	100
ddL	Modalità di visualizzazione durante lo sbrinamento. <ul style="list-style-type: none"> 0 = visualizza la temperatura letta dalla sonda o il setpoint (vedi ddd) 1 = blocca la lettura al valore di temperatura letto dalla sonda all'entrata in sbrinamento e fino al successivo raggiungimento di SET (oppure fino allo scadere di Ldd) 2 = visualizza la label dEF durante lo sbrinamento e fino al raggiungimento di SET (oppure fino allo scadere di Ldd). 	0/1/2	num	0	0	0	0	0	0	0	0	0
Ldd	Valore di time out per sblocco display.	0...250	min	0	0	0	0	0	0	0	0	0
ddd	Imposta il valore da visualizzare sul display. <ul style="list-style-type: none"> SP1 (0) = setpoint SP1 Pb1 (1) = sonda Pb1 Pb2 (2) = sonda Pb2 Pb3 (3) = sonda Pb3 Pb4 (4) = sonda Pb4 Pb5 (5) = sonda Pb5 Pbi (6) = sonda virtuale LP (7) = sonda remota PFI (8) = sonda virtuale filtrata 	SP1, Pb1...Pb5, Pbi, LP, PFI	num	Pb1	Pb1	Pb1	Pb1	Pb1	Pb1	Pb1	Pb1	Pb1
trA	Seleziona il modello di trasduttore raziometrico usato. <ul style="list-style-type: none"> USE (0) = Sonda Generica Impostabile dal cliente rA1 (1) = EWPA 010 R 0/5 V 0/10 BAR FEMALE rA2 (2) = EWPA 030 R 0/5 V 0/30 BAR FEMALE rA3 (3) = EWPA 050 R 0/5 V 0/50 BAR FEMALE rA4 (4) = AKS 32R -1 ...6 BAR rA5 (5) = AKS 32R -1 ...12 BAR rA6 (6) = AKS 32R -1 ... 20 BAR rA7 (7) = AKS 32R -1 ... 34 BAR rA8 (8) = Riservato. <p>Nota: I limiti superiore e inferiore delle sonde rA1... rA8 sono preimpostati (e non modificabili) mentre se si seleziona USE occorre impostarli mediante i parametri H05 e H06.</p>	USE, rA1...rA8	num	USE (non nelle applicazioni)								

PAR	Description	Range	UM	Value	AP1	AP2	AP3	AP4	AP5	AP6	AP7	AP8
H00	Selezione tipo di sonda usata (Pb1...Pb5). <ul style="list-style-type: none"> • ntc (0) = NTC • Ptc (1) = PTC • Pt1 (2) = Pt1000 	ntc, PTC, Pt1	num	ntc	ntc	ntc	ntc	ntc	ntc	ntc	ntc	ntc
H08	Modalità di funzionamento in Stand-by. <ul style="list-style-type: none"> • 0 = display spento; i regolatori sono attivi e il dispositivo segnala eventuali allarmi riattivando il display • 1 = display spento; i regolatori e gli allarmi sono bloccati • 2 = il display visualizza la label "OFF"; i regolatori e gli allarmi sono bloccati. 	0/1/2	num	2	2	2	2	2	2	2	2	2
H16	Configurazione ingresso digitale 6/polarità (Pb6) (solo se H46=di). Analogo a H11 .	-19...+19	num	0	0	0	0	0	0	0	0	0
H18	Configurazione ingresso digitale 8/polarità (DI). Analogo a H11 .	-19...+19	num	0	0	0	0	-8	-8	-8	0	0
d16	Ritardo attivazione ingresso digitale 6 (Pb6) (solo se H46=di).	0...255	min	0	0	0	0	0	0	0	0	0
d18	Ritardo attivazione ingresso digitale 8 (DI).	0...255	min	0	0	0	0	0	0	0	0	0
H24	Configurazione uscita digitale 4 (OUT4). Analogo a H21 .	0...19	num	7	7	7	7	7	7	7	7	7
H27	Configurazione uscita digitale 7 (Open Collector). Analogo a H21 .	0...19	num	0	0	0	0	0	0	0	0	0
H33	Configurazione tasto ESC. Analogo a H31 .	0...9	num	6	6	6	6	6	6	6	6	6
H60	Visualizzazione applicazione selezionata. <ul style="list-style-type: none"> • 0 = disabilitato • 1 = AP1 • 2 = AP2 • 3 = AP3 • 4 = AP4 • 5 = AP5 • 6 = AP6 • 7 = AP7 • 8 = AP8 	0...8	num	1 (non nelle applicazioni)								
rSP	Imposta la sonda di saturazione da utilizzare. <ul style="list-style-type: none"> • diS (0) = disabilitata • Pb6 (1) = trasduttore di pressione 4...20 mA • Pb7 (2) = trasduttore raziometrico • LSP (3) = sonda remota (condivisa all'interno della rete Link2) • rP (4) = sonda remota (dal supervisore). 	diS, Pb6, Pb7, LSP, rP	num	Pb6 (non nelle applicazioni)								
rSS	Imposta la sonda di surriscaldamento da utilizzare. <ul style="list-style-type: none"> • diS (0) = disabilitata • Pb1 (1) = sonda Pb1 • Pb2 (2) = sonda Pb2 • Pb3 (3) = sonda Pb3 • Pb4 (4) = sonda Pb4 • Pb5 (5) = sonda Pb5 	diS, Pb1...Pb5	num	Pb5 (non nelle applicazioni)								
EPd	Modalità visualizzazione valore saturazione. <ul style="list-style-type: none"> • t (0) = temperatura • P (1) = pressione 	t/P	flag	t (non nelle applicazioni)								

PAR	Description	Range	UM	Value	AP1	AP2	AP3	AP4	AP5	AP6	AP7	AP8	
Ert	Tipo di refrigerante. <ul style="list-style-type: none"> • 404 (0) = R404A • r22 (1) = R22 • 410 (2) = R410A • 134 (3) = R134a • 744(4) = R744 (CO2) • 507 (5) = R507A • 717 (6) = R717 (NH3) • 290 (7) = riservato • 407 (8) = R407A • 448 (9) = R448A • 449 (10) = R449A • 450 (11) = R450 • 513 (12) = R513A • PAr_1 (13) = personalizzabile 1 • PAr_2 (14) = personalizzabile 2 • PAr_3 (15) = personalizzabile 3 • PAr_4 (16) = personalizzabile 4 • PAr_5 (17) = personalizzabile 5 • PAr_6 (18) = personalizzabile 6 • 455 (19) = riservato Nota: Per customizzazioni sul tipo di refrigerante utilizzato, contattare Eliwell.	404, r22, 410 134, 744, 507, 717, 290, 407, 448, 449 450, 513, PAr_1...PAr_6, 455	num									410 (non nelle applicazioni)	
U06	Percentuale minima apertura utile valvole.	0...100	%										10 (non nelle applicazioni)
OLt	Soglia surriscaldamento minimo.	0,0...999,9	°C/°F										5,0 (non nelle applicazioni)
(*) Parametri visibili a livello 2 solo se E00 = 0 (valvola custom).													

Nota: se uno o più parametri della cartella CnF vengono modificati, spegnere e riaccendere il controllore.

Parametri installatore RTD 600 /V

PAR	Description	Range	UM	Value	AP1	AP2	AP3	AP4	AP5	AP6	AP7	AP8
CP (Compressore)												
rE	Impostata il tipo di termoregolazione da effettuare. <ul style="list-style-type: none"> 0: singolo termostato 1: doppio termostato serie 2: doppio termostato parallelo 3: riservato 4: due regolatori indipendenti 5: modulazione continua singolo termostato 6: modulazione continua doppio termostato serie. 	0...6	num	0	0	0	0	0	0	0	0	0
rP1	Imposta la sonda usata dal 1° termostato. <ul style="list-style-type: none"> diS (0) = disabilitata Pb1 (1) = sonda Pb1 Pb2 (2) = sonda Pb2 Pb3 (3) = sonda Pb3 Pb4 (4) = sonda Pb4 Pb5 (5) = sonda Pb5 Pbi (6) = sonda virtuale LP (7) = sonda remota Pfi (8) = sonda virtuale filtrata 	diS, Pb1...Pb5, Pbi, LP, Pfi	num	Pb1	Pb1	Pb1	Pb1	Pb1	Pb1	Pb1	Pb1	Pb1
rP2	Imposta la sonda usata dal 2° termostato (solo se rE≠0). <ul style="list-style-type: none"> diS (0) = disabilitata Pb1 (1) = sonda Pb1 Pb2 (2) = sonda Pb2 Pb3 (3) = sonda Pb3 Pb4 (4) = sonda Pb4 Pb5 (5) = sonda Pb5 Pbi (6) = sonda virtuale LP (7) = sonda remota Pfi (8) = sonda virtuale filtrata PbC (9) = sonda Pb8 terminale KDX 	diS, Pb1...Pb5, Pbi, LP, Pfi, PbC	num	diS	diS	diS	diS	diS	diS	diS	diS	Pb2
SP1	Setpoint di regolazione del 1° termostato.	LS1...HS1	°C/°F	0,0	0,0	3,0	18,0	0,0	3,0	18,0	18,0	18,0
dF1	Differenziale di intervento del 1° termostato (assoluto o relativo). Nota: sempre diverso da 0.	-58,0...302	°C/°F	2,0	2,0	2,0	2,0	2,0	2,0	2,0	2,0	2,0
SP2	Setpoint di regolazione del 2° termostato (solo se rE≠0).	LS2...HS2	°C/°F	0,0	0,0	0,0	0,0	0,0	0,0	0,0	0,0	0,0
dF2	Differenziale di intervento del 2° termostato (assoluto o relativo) (solo se rE≠0). Nota: sempre diverso da 0.	-58,0...302	°C/°F	0,0	0,0	0,0	0,0	0,0	0,0	0,0	0,0	0,0
Stt	Modalità di gestione dei differenziali dF1 e dF2. <ul style="list-style-type: none"> AbS (0) = valore assoluto rEL (1) = valore relativo 	AbS/rEL	flag	rEL	rEL	rEL	rEL	rEL	rEL	rEL	rEL	rEL
HS1	Valore massimo attribuibile al setpoint SP1. Nota: I due set sono interdipendenti: HS1 non può essere minore di LS1 e viceversa.	LS1...HdL	°C/°F	20,0	20,0	20,0	20,0	20,0	20,0	20,0	20,0	20,0
LS1	Valore minimo attribuibile al setpoint SP1. Nota: I due set sono interdipendenti: LS1 non può essere maggiore di HS1 e viceversa.	LdL...HS1	°C/°F	-35,0	35,0	35,0	35,0	35,0	35,0	35,0	35,0	35,0

PAR	Description	Range	UM	Value	AP1	AP2	AP3	AP4	AP5	AP6	AP7	AP8
HS2	Valore massimo attribuibile al setpoint SP2 (solo se rE ≠0). Nota: I due set sono interdipendenti: HS2 non può essere minore di LS2 e viceversa.	LS2...HdL	°C/°F	0,0	0,0	0,0	0,0	0,0	0,0	0,0	0,0	0,0
LS2	Valore minimo attribuibile al setpoint SP2 (solo se rE ≠0). Nota: I due set sono interdipendenti: LS2 non può essere maggiore di HS2 e viceversa.	LdL...HS2	°C/°F	0,0	0,0	0,0	0,0	0,0	0,0	0,0	0,0	0,0
HC1	Selezione modo di regolazione termostato 1. • C(0) = Freddo • H(1) = Caldo	C/H	flag	C	C	C	C	C	C	C	C	C
HC2	Selezione modo di regolazione termostato 2 (solo se rE ≠0). Analogo a HC1 .	C/H	flag	C	C	C	C	C	C	C	C	C
Cit	Tempo minimo di attivazione del compressore. Se Cit =0 non è attivo.	0...250	min	0	0	0	0	0	0	0	0	0
CAt	Tempo massimo di attivazione del compressore. Se CAt =0 non è attivo.	0...250	min	0	0	0	0	0	0	0	0	0
Ont	Tempo di accensione del regolatore per sonda in errore: • se Ont = 1 e OFt = 0 compressore sempre acceso • se Ont = 1 e OFt > 0 compressore in duty cycle	0...250	min	3	3	3	3	3	3	3	3	3
OFt	Tempo di spegnimento del regolatore per sonda in errore: • se OFt = 1 e Ont = 0 compressore sempre spento • se OFt = 1 e Ont > 0 compressore in duty cycle	0...250	min	3	3	3	3	3	3	3	3	3
dOn	Tempo di ritardo attivazione dell'uscita compressore dalla chiamata.	0...250	s	0	0	0	0	0	0	0	0	0
dOF	Tempo di ritardo attivazione dell'uscita compressore dallo spegnimento precedente.	0...250	min	0	0	0	0	0	0	0	0	0
dbi	Tempo di ritardo tra due accensioni consecutive del compressore.	0...250	min	0	0	0	0	0	0	0	0	0
OdO	Tempo di ritardo attivazione uscite dall'accensione del dispositivo o dopo una mancanza di tensione. 0 = non attivo.	0...250	min	0	0	0	0	0	0	0	0	0
CFP	Tempo di preventilazione ventole condensatore in Caldo/Freddo.	0...255	s	0	0	0	0	0	0	0	0	0
CFd	Modalità di funzionamento delle ventole condensatore durante lo sbrinamento. • OFF (0) = ventole spente • On (1) = ventole accese	OFF/On	flag	OFF	OFF	OFF	OFF	OFF	OFF	OFF	OFF	OFF
OF1	Rappresenta il valore (Offset) che verrà sommato o meno a SP1 in presenza di comandi remoti. • nOS = Attivazione forzatura offset setpoint (SEt = SP1+OF1) • oOS = Disattivazione forzatura offset setpoint (SEt = SP1).	-50.0...50.0	°C/°F	0.0	0.0	0.0	0.0	0.0	0.0	0.0	0.0	0.0
POt	Tempo di pump down. Imposta il tempo di funzionamento dopo la chiusura della valvola dell'evaporatore.	0...250	s	0	0	0	0	0	0	0	0	0

PAR	Description	Range	UM	Value	AP1	AP2	AP3	AP4	AP5	AP6	AP7	AP8
SS1	Soft start compressore: anticipo apertura valvola gas caldo. Imposta il tempo di ritardo tra l'apertura della valvola del gas caldo e l'avvio del compressore.	0...250	s	0	0	0	0	0	0	0	0	0
SS2	Soft start compressore: ritardo chiusura valvola gas caldo. Imposta il tempo di ritardo tra l'avvio del compressore e la chiusura della valvola del gas caldo.	0...250	s	0	0	0	0	0	0	0	0	0
dEF (Sbrinamento)												
dP1	Imposta la sonda usata dallo sbrinamento 1 (solo se re ≠0). <ul style="list-style-type: none"> diS (0) = disabilitata Pb1 (1) = sonda Pb1 Pb2 (2) = sonda Pb2 Pb3 (3) = sonda Pb3 Pb4 (4) = sonda Pb4 Pb5 (5) = sonda Pb5 Pbi (6) = sonda virtuale LP (7) = sonda remota Pfi (8) = sonda virtuale filtrata 	diS, Pb1...Pb5, Pbi, LP, Pfi	num	Pb2	Pb2	Pb2	Pb2	Pb2	Pb2	Pb2	Pb2	Pb3
dP2	Imposta la sonda usata dallo sbrinamento 2. Analogo a dP1 .	diS, Pb1...Pb5, Pbi, LP, Pfi	num	diS	diS	diS	diS	diS	diS	diS	diS	diS
dty	Tipo di sbrinamento. <ul style="list-style-type: none"> 0 = sbrinamento a resistenze elettriche 1 = sbrinamento ad inversione di ciclo 2 = sbrinamento a gas caldo per sistemi plug-in (con compressore a bordo) 3 = sbrinamento a gas caldo per sistemi con gruppo remotizzato 4 = Sbrinamento a resistenze elettriche modulate (Smart Defrost). 	0...4	num	0	0	0	0	0	0	0	0	0
dFt	Modalità di attivazione dello sbrinamento utilizzando due sonde. <ul style="list-style-type: none"> 0 = attivazione legata unicamente alla sonda 1 1 = attivazione su chiamata di almeno una delle due sonde 2 = attivazione su chiamata di entrambe le sonde 	0/1/2	num	0	0	0	0	0	0	0	0	0
dit	Intervallo di tempo fra l'inizio di due sbrinamenti successivi. 0 = funzione disabilitata (non si esegue MAI lo sbrinamento).	0...250	ore	24	24	24	24	24	24	24	24	24
dt1	Unità di misura intervallo di sbrinamento (dit). <ul style="list-style-type: none"> 0 = ore 1 = minuti 2 = secondi 	0/1/2	num	0	0	0	0	0	0	0	0	0
dt2	Unità di misura durata sbrinamenti (dE1/dE2) (solo se dFt ≠0). <ul style="list-style-type: none"> 0 = ore 1 = minuti 2 = secondi 	0/1/2	num	1	1	1	1	1	1	1	1	1

PAR	Description	Range	UM	Value	AP1	AP2	AP3	AP4	AP5	AP6	AP7	AP8
dCt	<p>Selezione del modo di conteggio dell'intervallo di sbrinamento.</p> <ul style="list-style-type: none"> • 0 = sbrinamento disabilitato • 1 = ore di funzionamento compressore (metodo DIGIFROST®); sbrinamento attivo SOLO a compressore acceso <p>Nota: il tempo di funzionamento del compressore e conteggiato indipendentemente dalla sonda evaporatore (conteggio attivo anche se la sonda evaporatore assente o non funzionante).</p> <ul style="list-style-type: none"> • 2 = ore di funzionamento del dispositivo; Il conteggio é sempre attivo a macchina accesa e inizia ad ogni power-on • 3 = fermata compressore. Ad ogni fermata del compressore si effettua un ciclo di sbrinamento in funzione del parametro dty • 4 = RTC • 5 = temperatura. 	0...5	num	4	4	4	4	4	4	4	4	4
dOH	Ritardo attivazione ciclo di sbrinamento dalla chiamata	0...250	min	0	0	0	0	0	0	0	0	0
dE1	Time out sbrinamento 1. Imposta la durata massima dello sbrinamento 1.	1...250	min	30	30	30	30	30	30	30	30	30
dE2	Time out sbrinamento 2 (solo se dFt≠0). Imposta la durata massima dello sbrinamento 2.	1...250	min	30	30	30	30	30	30	30	30	30
dS1	Temperatura di fine sbrinamento 1 (solo se dP1≠diS)	-58,0...302	°C/°F	7,0	7,0	7,0	7,0	7,0	7,0	7,0	7,0	7,0
dS2	Temperatura di fine sbrinamento 2 (solo se dP2≠diS)	-58,0...302	°C/°F	7,0	7,0	7,0	7,0	7,0	7,0	7,0	7,0	7,0
dSS	Soglia temperatura inizio sbrinamento (solo se dCt=5).	-58,0...302	°C/°F	-5,0	-5,0	-5,0	-5,0	-5,0	-5,0	-5,0	-5,0	-5,0
dPO	<p>Determina se all'accensione il dispositivo entra in sbrinamento (sempre che la temperatura misurata sull'evaporatore lo permetta).</p> <ul style="list-style-type: none"> • no (0) = no, non sbrina all'accensione • yES (1) = si, sbrina all'accensione. 	no/yES	flag	no	no	no	no	no	no	no	no	no
tCd	Periodo di tempo minimo con il compressore acceso (ON) o spento (OFF) prima che si attivi lo sbrinamento.	-60...60	min	0	0	0	0	0	0	0	0	0
ndE	<p>Durata minima dello sbrinamento.</p> <p>Nota: se dty=0, dty=1 o dty=4, impostare ndE=0.</p>	0...250	min	0	0	0	0	0	0	0	0	0
PdC	Tempo di estrazione del gas caldo a fine sbrinamento.	0...250	min	0	0	0	0	0	0	0	0	0
tPd	Tempo minimo di pump down prima che si attivi lo sbrinamento	0...255	min	0	0	0	0	0	0	0	0	0
dPH	<p>Orario inizio sbrinamento periodico (solo se dCt=4).</p> <ul style="list-style-type: none"> • 0...23 = ora di inizio • 24 = disabilitato. 	0...24	ore	24	24	24	24	24	24	24	24	24
dPn	Minuti inizio sbrinamento periodico (solo se dCt=4).	0...59	min	0	0	0	0	0	0	0	0	0
dPd	Intervallo tra uno sbrinamento periodico e il successivo (solo se dCt=4).	1...7	giorno	1	1	1	1	1	1	1	1	1

PAR	Description	Range	UM	Value	AP1	AP2	AP3	AP4	AP5	AP6	AP7	AP8
Fd1	1° giorno festivo (solo se dCt=4). • 0...6 = giorno di inizio • 7 = disabilitato.	0...7	num	7	7	7	7	7	7	7	7	7
Fd2	2° giorno festivo (solo se dCt=4). • 0...6 = giorno di inizio • 7 = disabilitato.	0...7	num	7	7	7	7	7	7	7	7	7
Edt	Imposta se si vuole inserire la durata e la temperatura di fine sbrinamento per ogni evento (solo se dCt=4). • no (0) = valori tutti uguali • yES (1) = valori personalizzati per ogni evento.	no/yES	flag	no	no	no	no	no	no	no	no	no
Fdn	Numero di sbrinamenti multipli durante un giorno feriale (solo se dCt=4). 0 = disabilitato.	0...250	num	0	0	0	0	0	0	0	0	0
FFn	Numero di sbrinamenti multipli durante un giorno festivi (solo se dCt=4). 0 = disabilitato.	0...250	num	0	0	0	0	0	0	0	0	0
PrH	Tempo di pre-attivazione della resistenza bacinella prima che parta lo sbrinamento.	0...255	min	0	0	0	0	0	0	0	0	0
d1H	Ora inizio 1° sbrinamento feriale (solo se dCt=4). • 0...23 = ora di inizio • 24 = disabilitato	0...24	ore	0	0	0	0	0	0	0	0	0
d1n	Minuti inizio 1° sbrinamento feriale (solo se dCt=4).	0...59	min	0	0	0	0	0	0	0	0	0
d1t	Durata 1° sbrinamento feriale (solo se dCt=4).	0...250	min	0	0	0	0	0	0	0	0	0
d1S	Temperatura fine 1° sbrinamento feriale (solo se dCt=4).	-58,0...302	°C/°F	0,0	0,0	0,0	0,0	0,0	0,0	0,0	0,0	0,0
d2H	Ora inizio 2° sbrinamento feriale (solo se dCt=4). • d1H...23 = ora di inizio • 24 = disabilitato	d1H...24	ore	6	6	6	6	6	6	6	6	6
d2n	Minuti inizio 2° sbrinamento feriale (solo se dCt=4).	0...59	min	0	0	0	0	0	0	0	0	0
d2t	Durata 2° sbrinamento feriale (solo se dCt=4).	0...250	min	0	0	0	0	0	0	0	0	0
d2S	Temperatura fine 2° sbrinamento feriale (solo se dCt=4).	-58,0...302	°C/°F	0,0	0,0	0,0	0,0	0,0	0,0	0,0	0,0	0,0
d3H	Ora inizio 3° sbrinamento feriale (solo se dCt=4). • d2H...23 = ora di inizio • 24 = disabilitato.	d2H...24	ore	12	12	12	12	12	12	12	12	12
d3n	Minuti inizio 3° sbrinamento feriale (solo se dCt=4).	0...59	min	0	0	0	0	0	0	0	0	0
d3t	Durata 3° sbrinamento feriale (solo se dCt=4).	0...250	min	0	0	0	0	0	0	0	0	0
d3S	Temperatura fine 3° sbrinamento feriale (solo se dCt=4).	-58,0...302	°C/°F	0,0	0,0	0,0	0,0	0,0	0,0	0,0	0,0	0,0
d4H	Ora inizio 4° sbrinamento feriale (solo se dCt=4). • d3H...23 = ora di inizio • 24 = disabilitato.	d3H...24	ore	18	18	18	18	18	18	18	18	18
d4n	Minuti inizio 4° sbrinamento feriale (solo se dCt=4).	0...59	min	0	0	0	0	0	0	0	0	0
d4t	Durata 4° sbrinamento feriale (solo se dCt=4).	0...250	min	0	0	0	0	0	0	0	0	0

PAR	Description	Range	UM	Value	AP1	AP2	AP3	AP4	AP5	AP6	AP7	AP8
d4S	Temperatura fine 4° sbrinamento feriale (solo se dCt=4).	-58,0...302	°C/°F	0,0	0,0	0,0	0,0	0,0	0,0	0,0	0,0	0,0
d5H	Ora inizio 5° sbrinamento feriale (solo se dCt=4). • d4H...23 = ora di inizio • 24 = disabilitato	d4H...24	ore	24	24	24	24	24	24	24	24	24
d5n	Minuti inizio 5° sbrinamento feriale (solo se dCt=4).	0...59	min	0	0	0	0	0	0	0	0	0
d5t	Durata 5° sbrinamento feriale (solo se dCt=4).	0...250	min	0	0	0	0	0	0	0	0	0
d5S	Temperatura fine 5° sbrinamento feriale (solo se dCt=4).	-58,0...302	°C/°F	0,0	0,0	0,0	0,0	0,0	0,0	0,0	0,0	0,0
d6H	Ora inizio 6° sbrinamento feriale (solo se dCt=4). • d5H...23 = ora di inizio • 24 = disabilitato	d5H...24	ore	24	24	24	24	24	24	24	24	24
d6n	Minuti inizio 6° sbrinamento feriale (solo se dCt=4).	0...59	min	0	0	0	0	0	0	0	0	0
d6t	Durata 6° sbrinamento feriale (solo se dCt=4).	0...250	min	0	0	0	0	0	0	0	0	0
d6S	Temperatura fine 6° sbrinamento feriale (solo se dCt=4).	-58,0...302	°C/°F	0,0	0,0	0,0	0,0	0,0	0,0	0,0	0,0	0,0
F1H	Ora inizio 1° sbrinamento festivo (solo se dCt=4). • 0...23 = ora di inizio • 24 = disabilitato	0...24	ore	0	0	0	0	0	0	0	0	0
F1n	Minuti inizio 1° sbrinamento festivo (solo se dCt=4).	0...59	min	0	0	0	0	0	0	0	0	0
F1t	Durata 1° sbrinamento festivo (solo se dCt=4).	0...250	min	0	0	0	0	0	0	0	0	0
F1S	Temperatura fine 1° sbrinamento festivo (solo se dCt=4).	-58,0...302	°C/°F	0,0	0,0	0,0	0,0	0,0	0,0	0,0	0,0	0,0
F2H	Ora inizio 2° sbrinamento festivo (solo se dCt=4). • F1H...23 = ora di inizio • 24 = disabilitato	F1H...24	ore	6	6	6	6	6	6	6	6	6
F2n	Minuti inizio 2° sbrinamento festivo (solo se dCt=4).	0...59	min	0	0	0	0	0	0	0	0	0
F2t	Durata 2° sbrinamento festivo (solo se dCt=4).	0...250	min	0	0	0	0	0	0	0	0	0
F2S	Temperatura fine 2° sbrinamento festivo (solo se dCt=4).	-58,0...302	°C/°F	0,0	0,0	0,0	0,0	0,0	0,0	0,0	0,0	0,0
F3H	Ora inizio 3° sbrinamento festivo (solo se dCt=4). • F2H...23 = ora di inizio • 24 = disabilitato	F2H...24	ore	12	12	12	12	12	12	12	12	12
F3n	Minuti inizio 3° sbrinamento festivo (solo se dCt=4).	0...59	min	0	0	0	0	0	0	0	0	0
F3t	Durata 3° sbrinamento festivo (solo se dCt=4).	0...250	min	0	0	0	0	0	0	0	0	0
F3S	Temperatura fine 3° sbrinamento festivo (solo se dCt=4).	-58,0...302	°C/°F	0,0	0,0	0,0	0,0	0,0	0,0	0,0	0,0	0,0
F4H	Ora inizio 4° sbrinamento festivo (solo se dCt=4). • F3H...23 = ora di inizio • 24 = disabilitato	F3H...24	ore	18	18	18	18	18	18	18	18	18
F4n	Minuti inizio 4° sbrinamento festivo (solo se dCt=4).	0...59	min	0	0	0	0	0	0	0	0	0
F4t	Durata 4° sbrinamento festivo (solo se dCt=4).	0...250	min	0	0	0	0	0	0	0	0	0

PAR	Description	Range	UM	Value	AP1	AP2	AP3	AP4	AP5	AP6	AP7	AP8
F4S	Temperatura fine 4° sbrinamento festivo (solo se dCt=4).	-58,0...302	°C/°F	0,0	0,0	0,0	0,0	0,0	0,0	0,0	0,0	0,0
F5H	Ora inizio 5° sbrinamento festivo (solo se dCt=4). • F4H...23 = ora di inizio • 24 = disabilitato	F4H...24	ore	24	24	24	24	24	24	24	24	24
F5n	Minuti inizio 5° sbrinamento festivo (solo se dCt=4).	0...59	min	0	0	0	0	0	0	0	0	0
F5t	Durata 5° sbrinamento festivo (solo se dCt=4).	0...250	min	0	0	0	0	0	0	0	0	0
F5S	Temperatura fine 5° sbrinamento festivo (solo se dCt=4).	-58,0...302	°C/°F	0,0	0,0	0,0	0,0	0,0	0,0	0,0	0,0	0,0
F6H	Ora inizio 6° sbrinamento festivo (solo se dCt=4). • F5H...23 = ora di inizio • 24 = disabilitato	F5H...24	ore	24	24	24	24	24	24	24	24	24
F6n	Minuti inizio 6° sbrinamento festivo (solo se dCt=4).	0...59	min	0	0	0	0	0	0	0	0	0
F6t	Durata 6° sbrinamento festivo (solo se dCt=4).	0...250	min	0	0	0	0	0	0	0	0	0
F6S	Temperatura fine 6° sbrinamento festivo (solo se dCt=4).	-58,0...302	°C/°F	0,0	0,0	0,0	0,0	0,0	0,0	0,0	0,0	0,0
Fan (Ventole)												
FP1	Imposta la sonda usata dalle ventole evaporatore durante il funzionamento normale. • diS (0) = disabilitata • Pb1 (1) = sonda Pb1 • Pb2 (2) = sonda Pb2 • Pb3 (3) = sonda Pb3 • Pb4 (4) = sonda Pb4 • Pb5 (5) = sonda Pb5 • Pbi (6) = sonda virtuale • LP (7) = sonda remota • PFi (8) = sonda virtuale filtrata.	diS, Pb1...Pb5, Pbi, LP, PFi	num	Pb2	Pb2	Pb2	Pb2	Pb2	Pb2	Pb2	Pb2	Pb3
FP2	Imposta la sonda usata dalle ventole evaporatore durante la fase di sbrinamento. Analogo a FP1.	diS, Pb1...Pb5, Pbi, LP, PFi	num	Pb2	Pb2	Pb2	Pb2	Pb2	Pb2	Pb2	Pb2	Pb2
FPt	Modalità di gestione del parametro FSt. • AbS (0) = valore assoluto • rEL (1) = valore relativo	AbS/rEL	flag	AbS	AbS	AbS	AbS	AbS	AbS	AbS	AbS	AbS
FSt	Temperatura di blocco ventole. Se il valore letto è maggiore di FSt, provoca la fermata delle ventole. Il valore è positivo o negativo (solo se FP1≠dis).	-58,0...302	°C/°F	5,0	5,0	5,0	5,0	5,0	5,0	5,0	5,0	5,0
FAd	Differenziale di intervento attivazione ventole evaporatore (solo se FP1≠dis).	1,0...25,0	°C/°F	1,0	1,0	1,0	1,0	1,0	1,0	1,0	1,0	1,0
Fdt	Ritardo attivazione ventole evaporatore dopo uno sbrinamento.	0...250	min	0	0	0	0	0	0	0	0	0
dt	Tempo di sgocciolamento.	0...250	min	0	0	0	0	0	0	0	0	0
dFd	Modalità funzionamento ventole evaporatore durante uno sbrinamento. • OFF(0) = Ventole spente • On(1) = Ventole accese	OFF/On	flag	On	On	On	On	On	On	On	On	On

PAR	Description	Range	UM	Value	AP1	AP2	AP3	AP4	AP5	AP6	AP7	AP8																																																																																								
FCO	Modalità funzionamento ventole evaporatore.	0...4	num	2	2	2	2	2	2	2	2	2																																																																																								
	<table border="1"> <thead> <tr> <th rowspan="2">FP1</th> <th rowspan="2">FCo</th> <th colspan="2">day</th> <th colspan="2">night</th> </tr> <tr> <th>Cn</th> <th>Cf</th> <th>Cn</th> <th>Cf</th> </tr> </thead> <tbody> <tr> <td rowspan="5">ok</td> <td>0</td> <td>T</td> <td>Off</td> <td>T</td> <td>Off</td> </tr> <tr> <td>1</td> <td>T</td> <td>T</td> <td>T</td> <td>T</td> </tr> <tr> <td>2</td> <td>T</td> <td>T</td> <td>T</td> <td>T</td> </tr> <tr> <td>3</td> <td>T</td> <td>DCd</td> <td>T</td> <td>DCn</td> </tr> <tr> <td>4</td> <td>T</td> <td>DCd</td> <td>T</td> <td>DCn</td> </tr> <tr> <td rowspan="5">no</td> <td>0</td> <td>On</td> <td>Off</td> <td>On</td> <td>Off</td> </tr> <tr> <td>1</td> <td>On</td> <td>On</td> <td>On</td> <td>On</td> </tr> <tr> <td>2</td> <td>DCd</td> <td>DCd</td> <td>DCn</td> <td>DCn</td> </tr> <tr> <td>3</td> <td>On</td> <td>DCd</td> <td>On</td> <td>DCn</td> </tr> <tr> <td>4</td> <td>On</td> <td>DCd</td> <td>On</td> <td>DCn</td> </tr> <tr> <td rowspan="5">ko</td> <td>0</td> <td>DCd</td> <td>Off</td> <td>DCn</td> <td>Off</td> </tr> <tr> <td>1</td> <td>On</td> <td>Off</td> <td>On</td> <td>Off</td> </tr> <tr> <td>2</td> <td>DCd</td> <td>DCd</td> <td>DCn</td> <td>DCn</td> </tr> <tr> <td>3</td> <td>DCd</td> <td>DCd</td> <td>DCn</td> <td>DCn</td> </tr> <tr> <td>4</td> <td>DCd</td> <td>DCd</td> <td>DCn</td> <td>DCn</td> </tr> </tbody> </table>												FP1	FCo	day		night		Cn	Cf	Cn	Cf	ok	0	T	Off	T	Off	1	T	T	T	T	2	T	T	T	T	3	T	DCd	T	DCn	4	T	DCd	T	DCn	no	0	On	Off	On	Off	1	On	On	On	On	2	DCd	DCd	DCn	DCn	3	On	DCd	On	DCn	4	On	DCd	On	DCn	ko	0	DCd	Off	DCn	Off	1	On	Off	On	Off	2	DCd	DCd	DCn	DCn	3	DCd	DCd	DCn	DCn	4	DCd	DCd	DCn	DCn
	FP1														FCo	day		night																																																																																		
													Cn	Cf		Cn	Cf																																																																																			
	ok												0	T	Off	T	Off																																																																																			
													1	T	T	T	T																																																																																			
													2	T	T	T	T																																																																																			
													3	T	DCd	T	DCn																																																																																			
													4	T	DCd	T	DCn																																																																																			
	no												0	On	Off	On	Off																																																																																			
													1	On	On	On	On																																																																																			
													2	DCd	DCd	DCn	DCn																																																																																			
													3	On	DCd	On	DCn																																																																																			
													4	On	DCd	On	DCn																																																																																			
	ko												0	DCd	Off	DCn	Off																																																																																			
													1	On	Off	On	Off																																																																																			
													2	DCd	DCd	DCn	DCn																																																																																			
3		DCd	DCd	DCn	DCn																																																																																															
4		DCd	DCd	DCn	DCn																																																																																															
<p>Legenda intestazioni:</p> <ul style="list-style-type: none"> • FP1 = stato sonda selezionata con FP1 • day = modalità giorno • night = modalità notte • Cn = compressore acceso • Cf = compressore spento. <p>Legenda stato:</p> <ul style="list-style-type: none"> • ok = sonda presente • no = sonda assente • ko = sonda presente ma in errore • T = ventole termostatate • On = ventole accese • Off = ventole spente • DCd = Duty cycle giorno • DCn = Duty cycle notte. 																																																																																																				
FOd	Stato ventole evaporatore in caso di porta aperta. <ul style="list-style-type: none"> • OFF(0) = Ventole spente • On(1) = Ventole accese 	OFF/On	flag	OFF	OFF	OFF	OFF	OFF	OFF	OFF	OFF	OFF																																																																																								
FdC	Ritardo spegnimento ventole evaporatore dopo la disattivazione del compressore.	0...250	min	0	0	0	0	0	0	0	0	0																																																																																								
FOn	Tempo di accensione ventole per Duty cycle giorno. Valido quando la modalità Duty cycle è attiva (vedere FCO).	0...250	min	1	1	1	1	1	1	1	1	1																																																																																								
FOF	Tempo di spegnimento ventole per Duty cycle giorno. Valido quando la modalità Duty cycle è attiva (vedere FCO).	0...250	min	0	0	0	0	0	0	0	0	0																																																																																								
Fnn	Tempo di accensione ventole per Duty cycle notte. Valido quando la modalità Duty cycle è attiva (vedere FCO).	0...250	min	0	0	0	0	0	0	0	0	0																																																																																								
FnF	Tempo di spegnimento ventole per Duty cycle notte. Valido quando la modalità Duty cycle è attiva (vedere FCO).	0...250	min	0	0	0	0	0	0	0	0	0																																																																																								
FE (Ventole Modulate)																																																																																																				

PAR	Description	Range	UM	Value	AP1	AP2	AP3	AP4	AP5	AP6	AP7	AP8
FE1	Imposta la sonda usata dalle ventole modulate. <ul style="list-style-type: none"> • diS (0) = disabilitata • Pb1 (1) = sonda Pb1 • Pb2 (2) = sonda Pb2 • Pb3 (3) = sonda Pb3 • Pb4 (4) = sonda Pb4 • Pb5 (5) = sonda Pb5 • Pb6 (6) = sonda Pb6 • Pb7 (7) = sonda Pb7 • LP (8) = sonda remota (Link2) • rP (9) = sonda remota • Pbi (10) = sonda virtuale • PFi (11) = sonda virtuale filtrata • PbC (12) = sonda Pb8 terminale KDX 	diS, Pb1...Pb7, LP, rP, Pbi, PFi, PbC	num	0	0	0	0	0	0	0	0	0
FEt	Modalità di gestione del differenziale FES. <ul style="list-style-type: none"> • AbS (0) = valore assoluto • rEL (1) = valore relativo 	AbS/rEL	flag	AbS	AbS	AbS	AbS	AbS	AbS	AbS	AbS	AbS
FES	Temperatura di blocco del regolatore "ventole modulate".	-58,0...302	°C/°F	0,0	0,0	0,0	0,0	0,0	0,0	0,0	0,0	0,0
FEd	Differenziale di intervento del regolatore "ventole modulate" (assoluto o relativo).	0,1...50,0	°C/°F	0,1	0,1	0,1	0,1	0,1	0,1	0,1	0,1	0,1
FEu	Valore di soglia (Cut-OFF) sul regolatore "ventole modulate".	0,0...25,0	°C/°F	2,0	2,0	2,0	2,0	2,0	2,0	2,0	2,0	2,0
FEC	Differenziale di intervento del valore di soglia (Cut-OFF) sul regolatore "ventole modulate".	0,1...25,0	°C/°F	5,0	5,0	5,0	5,0	5,0	5,0	5,0	5,0	5,0
FEr	Tempo di ritardo disattivazione ventole dalla fermata del compressore.	0...250	min	20	20	20	20	20	20	20	20	20
FE2	Percentuale minima di attuazione applicata all'uscita analogica in modalità giorno.	0...100	%	0	0	0	0	0	0	0	0	0
FE3	Percentuale massima di attuazione applicata all'uscita analogica in modalità giorno con compressore attivo.	0...100	%	20	20	20	20	20	20	20	20	20
FE4	Percentuale massima di attuazione applicata all'uscita analogica in modalità giorno con compressore disattivato.	0...100	%	100	100	100	100	100	100	100	100	100
FE5	Percentuale minima di attuazione applicata all'uscita analogica in modalità notte.	0...100	%	60	60	60	60	60	60	60	60	60
FE6	Percentuale massima di attuazione applicata all'uscita analogica in modalità notte con compressore attivo.	0...100	%	20	20	20	20	20	20	20	20	20
FE7	Percentuale massima di attuazione applicata all'uscita analogica in modalità notte con compressore disattivo.	0...100	%	80	80	80	80	80	80	80	80	80
FE8	Percentuale di attuazione applicata all'uscita analogica durante lo sbrinamento.	0...100	%	60	60	60	60	60	60	60	60	60
FE9	Percentuale di attuazione applicata all'uscita analogica in caso di errore sonda.	0...100	%	0	0	0	0	0	0	0	0	0
FEA	Percentuale di spunto ventole modulate. Usato per vincere l'inerzia termica delle ventole in caso di uso prolungato a bassa velocità.	0...100	%	60	60	60	60	60	60	60	60	60
FEb	Tempo di spunto ventole modulate.	0...250	s	100	100	100	100	100	100	100	100	100
FEP	Durata della procedura di forzatura ventilatori alla velocità di spunto.	0...250	min	60	60	60	60	60	60	60	60	60
AL (Allarmi)												

PAR	Description	Range	UM	Value	AP1	AP2	AP3	AP4	AP5	AP6	AP7	AP8
rA1	Imposta la sonda 1 usata per gli allarmi di temperatura. <ul style="list-style-type: none"> diS (0) = disabilitata Pb1 (1) = sonda Pb1 Pb2 (2) = sonda Pb2 Pb3 (3) = sonda Pb3 Pb4 (4) = sonda Pb4 Pb5 (5) = sonda Pb5 Pbi (6) = sonda virtuale Pfi (7) = sonda virtuale filtrata 	diS, Pb1...Pb5, Pbi, Pfi	num	Pb1	Pb1	Pb1	Pb1	Pb1	Pb1	Pb1	Pb1	Pb1
rA2	Imposta la sonda 2 usata per gli allarmi di temperatura. Analogo a rA1 .	diS, Pb1...Pb5, Pbi, Pfi	num	diS	diS	diS	diS	diS	diS	diS	diS	diS
Att	Impostazione del valore assoluto o relativo per i parametri HA1/HA2 e LA1/LA2 . <ul style="list-style-type: none"> AbS (0) = valore assoluto rEL (1) = valore relativo 	AbS/rEL	flag	rEL	rEL	rEL	rEL	rEL	rEL	rEL	rEL	rEL
AFd	Differenziale di intervento degli allarmi.	0,1...25,0	°C/°F	2,0	2,0	2,0	2,0	2,0	2,0	2,0	2,0	2,0
HA1	Allarme di massima sonda 1 (solo se rA1 ≠diS). Valore di temperatura (funzione di Att) il cui superamento verso l'alto determinerà l'attivazione della segnalazione d'allarme.	LA1...302	°C/°F	10,0	10,0	10,0	10,0	10,0	10,0	10,0	10,0	10,0
LA1	Allarme di minima sonda 1 (solo se rA1 ≠diS). Valore di temperatura (funzione di Att) il cui superamento verso l'alto determinerà l'attivazione della segnalazione d'allarme.	-58,0...HA1	°C/°F	-10,0	10,0	10,0	10,0	10,0	10,0	10,0	10,0	10,0
HA2	Allarme di massima sonda 2 (solo se rA2 ≠diS). Valore di temperatura (funzione di Att) il cui superamento verso l'alto determinerà l'attivazione della segnalazione d'allarme.	LA2...302	°C/°F	0,0	0,0	0,0	0,0	0,0	0,0	0,0	0,0	0,0
LA2	Allarme di minima sonda 2 (solo se rA2 ≠diS). Valore di temperatura (funzione di Att) il cui superamento verso l'alto determinerà l'attivazione della segnalazione d'allarme.	-58,0...HA2	°C/°F	0,0	0,0	0,0	0,0	0,0	0,0	0,0	0,0	0,0
PAO	Tempo di esclusione allarmi all'accensione del dispositivo, dopo mancanza di tensione. Riferito solo agli allarmi di alta e bassa temperatura.	0...10	ore	3	3	3	3	3	3	3	3	3
dAO	Tempo di esclusione allarmi di temperatura dopo lo sbrinamento.	0...250	min	30	30	30	30	30	30	30	30	30
OAO	Ritardo segnalazione allarme (di alta e bassa temperatura) dopo la disattivazione dell'ingresso digitale (chiusura porta).	0...10	ore	0	0	0	0	0	0	0	0	0
tdO	Tempo di ritardo attivazione allarme porta aperta.	0...250	min	0	0	0	0	0	0	0	0	0
tA1	Ritardo segnalazione allarme di temperatura 1 (solo se rA1 ≠diS). Riferito solo agli allarmi di alta e bassa temperatura LA1 e HA1 .	0...250	min	30	30	30	30	30	30	30	30	30
tA2	Ritardo segnalazione allarme di temperatura 2 (solo se rA2 ≠diS). Riferito solo agli allarmi di alta e bassa temperatura LA2 e HA2 .	0...250	min	0	0	0	0	0	0	0	0	0
dAt	Segnalazione allarme per sbrinamento terminato per time out. <ul style="list-style-type: none"> no(0) = non attiva l'allarme yES(1) = attiva l'allarme 	no/yES	flag	no	no	no	no	no	no	no	no	no

PAR	Description	Range	UM	Value	AP1	AP2	AP3	AP4	AP5	AP6	AP7	AP8
EAL	Un allarme esterno blocca i regolatori. <ul style="list-style-type: none"> 0 = non blocca i regolatori 1 = blocca compressore e sbrinamento 2 = blocca ventole, compressore e sbrinamento; 	0/1/2	num	0	0	0	0	0	0	0	0	0
rA3	Imposta l'ingresso utilizzato dal regolatore di allarme a due soglie. <ul style="list-style-type: none"> diS (0) = disabilitata Pb1 (1) = sonda Pb1 Pb2 (2) = sonda Pb2 Pb3 (3) = sonda Pb3 Pb4 (4) = sonda Pb4 Pb5 (5) = sonda Pb5 Pbi (6) = sonda virtuale PFi (7) = sonda virtuale filtrata PbC (8) = sonda Pb8 terminale KDX 	diS, Pb1...Pb5, Pbi, PFi, PbC	num	diS	diS	diS	diS	diS	diS	diS	diS	diS
ALL	Soglia di allarme minima (avvertimento).	0,0...ALH	num	30,0	30,0	30,0	30,0	30,0	30,0	30,0	30,0	30,0
ALH	Soglia di allarme massima (allarme).	ALL...100	num	50,0	50,0	50,0	50,0	50,0	50,0	50,0	50,0	50,0
dAL	Differenziale di allarme regolatore a due soglie.	0,1...100	°C/°F	5,0	5,0	5,0	5,0	5,0	5,0	5,0	5,0	5,0
AL1	Tempo minimo di permanenza del valore letto sopra la soglia ALL per attivazione allarme.	0...250	min	1	1	1	1	1	1	1	1	1
AL2	Tempo minimo di permanenza del valore letto sopra la soglia ALH per attivazione allarme.	0...250	min	0	0	0	0	0	0	0	0	0
tP	Tacitazione allarme con ogni tasto. <ul style="list-style-type: none"> no (0) = tacitazione disabilitata yES (1) = tacitazione abilitata. 	no/yES	flag	yES	yES	yES	yES	yES	yES	yES	yES	yES
Art	Periodo attivazione allarme AtS (Link2 supervisione). L'allarme AtS non viene visualizzato a display: <ul style="list-style-type: none"> se Art=0 è disabilitato se Art=1 viene resettato automaticamente dopo 5 minuti se Art≥2 viene resettato automaticamente dopo 10 minuti. 	0...250	min*10	0	0	0	0	0	0	0	0	0
ttA	Gestione allarmi di temperatura con porta aperta. <ul style="list-style-type: none"> 0 = allarmi disabilitati 1 = allarmi abilitati. 	0/1	flag	1	1	1	1	1	1	1	1	1
Lit (Luci e Ingressi Digitali)												
dSd	Abilitazione relè luce da micro porta. <ul style="list-style-type: none"> no (0) = l'apertura della porta non accende la luce yES (1) = l'apertura della porta accende la luce (se era spenta). 	no/yES	flag	no	no	no	no	no	no	no	no	no
dLt	Ritardo disattivazione (spegnimento) del relè luce (luce cella). La luce cella rimane accesa per dLt minuti alla chiusura della porta (solo se dSd =yES).	0...250	min	0	0	0	0	0	0	0	0	0
OFL	Abilita lo spegnimento della luce cella da tasto anche se è attivo il ritardo dLt . <ul style="list-style-type: none"> no (0) = no yES (1) = si 	no/yES	flag	no	no	no	no	no	no	no	no	no

PAR	Description	Range	UM	Value	AP1	AP2	AP3	AP4	AP5	AP6	AP7	AP8
dOd	Ingresso digitale spegne utenze. <ul style="list-style-type: none"> 0 = disabilitato 1 = disabilita le ventole 2 = disabilita il compressore 3 = disabilita ventole e compressore. 	0...3	num	0	0	0	0	0	0	0	0	0
dOA	Comportamento forzato da ingresso digitale (solo se PEA ≠0). <ul style="list-style-type: none"> 0 = attivazione compressore 1 = attivazione ventole 2 = attivazione compressore e ventole 3 = disattivazione compressore 4 = disattivazione ventole 5 = disattivazione compressore e ventole. 	0...5	num	0	0	0	0	0	0	0	0	0
PEA	Selezione dell'ingresso digitale con funzione di blocco/ sblocco delle risorse. <ul style="list-style-type: none"> 0 = funzione disattivata 1 = associata a micro porta 2 = associata a allarme esterno 3 = associata a allarme esterno e micro porta. 	0...3	num	0	0	0	0	0	0	0	0	0
dCO	Ritardo attivazione/spegnimento del compressore dal consenso attivazione DI).	0...250	min	0	0	0	0	0	0	0	0	0
dFO	Ritardo attivazione/spegnimento delle ventole dal consenso (attivazione DI).	0...250	min	0	0	0	0	0	0	0	0	0
ASb	Imposta se il tasto luce e la funzione abilitazione luce per porta aperta possono essere attivati anche con il controllore in OFF. <ul style="list-style-type: none"> no (0) = disattiva il relè fino al rientro dallo stand-by yES (1) = lo stato del relè non cambia e si può attivarlo/disattivarlo da tasto. 	no/yES	flag	no	no	no	no	no	no	no	no	no
Lin (Link2)												
L00	Imposta quale sonda condividere via Link2: <ul style="list-style-type: none"> diS (0) = disabilitata Pb1 (1) = sonda Pb1 Pb2 (2) = sonda Pb2 Pb3 (3) = sonda Pb3 Pb4 (4) = sonda Pb4 Pb5 (5) = sonda Pb5 Pbi (6) = sonda virtuale PFi (7) = sonda virtuale filtrata 	diS, Pb1...Pb5, Pbi, PFi	num	diS	diS	diS	diS	diS	diS	diS	diS	diS
L01	Condivide con la rete Link2 il valore visualizzato. <ul style="list-style-type: none"> 0 = impedisce l'invio del valore visualizzato dal dispositivo alla rete Link2 1 = abilita l'invio del valore visualizzato dal dispositivo alla rete Link2 2 = visualizza il valore del dispositivo con impostato L01=1. 	0/1/2	num	0	0	0	0	0	0	0	0	0
L02	Invia alla rete Link2 il valore del Setpoint quando viene modificato. <ul style="list-style-type: none"> no (0) = no yES (1) = si. 	no/yES	flag	no	no	no	no	no	no	no	no	no

PAR	Description	Range	UM	Value	AP1	AP2	AP3	AP4	AP5	AP6	AP7	AP8
L03	Abilita l'invio alla rete Link2 della richiesta di sbrinamento. <ul style="list-style-type: none"> 0 = invio richiesta di sbrinamento disabilitata 1 = dispositivo primario per invio richiesta sbrinamento simultaneo 2 = dispositivo primario per invio richiesta sbrinamento sequenziale 	0/1/2	num	0	0	0	0	0	0	0	0	0
L04	Modalità di fine sbrinamento. <ul style="list-style-type: none"> ind (0) = indipendente dEP (1) = dipendente. Attende che tutti i controllori abbiano terminato lo sbrinamento. 	ind/dEP	flag	ind	ind	ind	ind	ind	ind	ind	ind	ind
L05	Abilita la sincronizzazione del comando Stand-by. <ul style="list-style-type: none"> no (0) = no yES (1) = si 	no/yES	flag	no	no	no	no	no	no	no	no	no
L06	Abilita la sincronizzazione del comando luci. <ul style="list-style-type: none"> no (0) = no yES (1) = si 	no/yES	flag	no	no	no	no	no	no	no	no	no
L07	Abilita la sincronizzazione del comando Energy Saving. <ul style="list-style-type: none"> no (0) = no yES (1) = si 	no/yES	flag	no	no	no	no	no	no	no	no	no
L08	Abilita la sincronizzazione del comando AUX. <ul style="list-style-type: none"> no (0) = no yES (1) = si 	no/yES	flag	no	no	no	no	no	no	no	no	no
L09	Abilita la condivisione della sonda di saturazione (pressione). <ul style="list-style-type: none"> no (0) = no yES (1) = si 	no/yES	flag	no	no	no	no	no	no	no	no	no
L10	Imposta il time out di attesa di fine sbrinamenti dipendenti.	0...250	min	30	30	30	30	30	30	30	30	30
L11	Imposta il numero di dispositivi connessi in Link2. Se il numero di dispositivi rilevati è diverso da quello impostato, si attiverà un allarme Link2 (ELi).	0...8	num	0	0	0	0	0	0	0	0	0
L12	Metodo condivisione relè allarme su Link2: <ul style="list-style-type: none"> 0 = funzione disabilitata 1 = relè allarme dispositivo primario (Il relè viene attivato dal relè allarme locale o dal relè allarme del dispositivo secondario) 2 = relè allarme dispositivo secondario 	0/1/2	num	0	0	0	0	0	0	0	0	0
L13	Configurazione frame seriale Link2 <ul style="list-style-type: none"> 0 = funzionamento DOMINO ZERO 1 = funzionamento standard (con dispositivo non DOMINO ZERO) 	0/1	flag	0	0	0	0	0	0	0	0	0
L14	Forza modalità raffreddamento. <ul style="list-style-type: none"> 0 = disabilitata 1 = forza modalità raffreddamento quando almeno un dispositivo di una rete Link2, è in sbrinamento 	0/1	flag	0	0	0	0	0	0	0	0	0

PAR	Description	Range	UM	Value	AP1	AP2	AP3	AP4	AP5	AP6	AP7	AP8
L15	Condivisione buzzer e comando tacitazione allarmi su Link2 <ul style="list-style-type: none"> 0 = funzione disabilitata 1 = dispositivo primario 2 = dispositivo remoto (condivide il buzzer e il comando di tacitazione allarmi con il dispositivo primario) 	0/1/2	flag	0	0	0	0	0	0	0	0	0
dEC (Ciclo abbattimento di temperatura)												
dCS	Setpoint ciclo di abbattimento	-58,0...302	°C/°F	0,0	0,0	0,0	0,0	0,0	0,0	0,0	0,0	0,0
tdC	Durata ciclo di abbattimento	0...250	min	0	0	0	0	0	0	0	0	0
dCC	Ritardo sbrinamento dopo un ciclo di abbattimento	0...250	min	0	0	0	0	0	0	0	0	0
EnS (Risparmio Energetico)												
Est	Tipologia di evento attivata da RTC. <ul style="list-style-type: none"> 0 = disabilitato 1 = Risparmio Energetico 2 = Risparmio Energetico + Luce spenta 3 = Risparmio Energetico + Luce spenta + uscita AUX attiva 4 = Dispositivo spento 5 = Risparmio Energetico + Tacitazione buzzer terminale 6 = Risparmio Energetico + Luce spenta + Tacitazione buzzer terminale 7 = Risparmio Energetico + Luce spenta + uscita AUX attiva + Tacitazione buzzer terminale 8 = Dispositivo spento + Tacitazione buzzer terminale 	0...8	num	0	0	0	0	0	0	0	0	0
ESF	Attivazione modalità notte (risparmio energetico) per le ventole. <ul style="list-style-type: none"> no (0) = disabilitata yES (1) = abilitata se è attiva la modalità risparmio energetico (solo se EST≠0 e EST≠4). 	no/yES	flag	0	0	0	0	0	0	0	0	0
Cdt	Tempo chiusura porta per attivazione setpoint dinamico.	0...255	min*10	0	0	0	0	0	0	0	0	0
ESO	Tempo cumulativo apertura porta per disabilitazione setpoint dinamico.	0...10	num	0	0	0	0	0	0	0	0	0
OS1	Offset sul setpoint 1 (SP1) in modalità risparmio energetico.	-50,0...50,0	°C/°F	3,0	3,0	3,0	3,0	3,0	3,0	3,0	3,0	3,0
OS2	Offset sul setpoint 2 (SP2) in modalità risparmio energetico (solo se rE ≠0).	-50,0...50,0	°C/°F	0,0	0,0	0,0	0,0	0,0	0,0	0,0	0,0	0,0
Od1	Offset risparmio energetico banchi a vetrina 1.	-50,0...50,0	°C/°F	0,0	0,0	0,0	0,0	0,0	0,0	0,0	0,0	0,0
Od2	Offset risparmio energetico banchi a vetrina 2 (solo se rE ≠0).	-50,0...50,0	°C/°F	0,0	0,0	0,0	0,0	0,0	0,0	0,0	0,0	0,0
dn1	Differenziale sul setpoint 1 (SP1) in modalità risparmio energetico.	-58,0...302	°C/°F	4,0	4,0	4,0	4,0	4,0	4,0	4,0	4,0	4,0
dn2	Differenziale sul setpoint 2 (SP2) in modalità risparmio energetico (solo se rE ≠0).	-58,0...302	°C/°F	4,0	4,0	4,0	4,0	4,0	4,0	4,0	4,0	4,0
EdH	Ora di inizio Risparmio Energetico feriale. <ul style="list-style-type: none"> 0...23 = ora di inizio 24 = disabilitato 	0...24	ore	24	24	24	24	24	24	24	24	24
Edn	Minuti di inizio Risparmio Energetico feriale.	0...59	min	0	0	0	0	0	0	0	0	0
Edd	Durata del Risparmio Energetico feriale.	1...72	ore	10	10	10	10	10	10	10	10	10

PAR	Description	Range	UM	Value	AP1	AP2	AP3	AP4	AP5	AP6	AP7	AP8
EFH	Ora di inizio Risparmio Energetico festivo. <ul style="list-style-type: none"> • 0...23 = ora di inizio • 24 = disabilitato 	0...24	ore	24	24	24	24	24	24	24	24	24
EFn	Minuti di inizio Risparmio Energetico festivo.	0...59	min	0	0	0	0	0	0	0	0	0
EFd	Durata del Risparmio Energetico festivo.	1...72	ore	24	24	24	24	24	24	24	24	24
FrH (Resistenze anticondensa - Frame Heater)												
FH	Imposta quale sonda utilizzano le resistenze anticondensa (FH). <ul style="list-style-type: none"> • diS (0) = disabilitata • dc (1) = duty cycle • Pb1 (2) = sonda Pb1 • Pb2 (3) = sonda Pb2 • Pb3 (4) = sonda Pb3 • Pb4 (5) = sonda Pb4 • Pb5 (6) = sonda Pb5 • Pbi (7) = sonda virtuale • Pfi (8) = sonda virtuale filtrata • PbC (9) = sonda Pb8 terminale KDX 	diS, dc, Pb1...Pb5, Pbi, Pfi, PbC	num	diS	diS	diS	diS	diS	diS	diS	diS	diS
FHt	Durata periodo funzionamento delle resistenze anticondensa (FH), usata solo in caso di utilizzo dell'uscita OC con relè SSR.	1...250	s*10	30	30	30	30	30	30	30	30	30
FH0	Impostazione del Setpoint relativo alle resistenze anticondensa (solo se FH#dis e FH#dc).	-58,0...302	°C/°F	0,0	0,0	0,0	0,0	0,0	0,0	0,0	0,0	0,0
FH1	Impostazione dell'Offset relativo alle resistenze anticondensa (solo se FH#dis e FH#dc).	0,0...25,0	°C/°F	0,0	0,0	0,0	0,0	0,0	0,0	0,0	0,0	0,0
FH2	Impostazione della Banda relativa alle resistenze anticondensa (solo se FH#dis e FH#dc).	-58,0...302	°C/°F	0,0	0,0	0,0	0,0	0,0	0,0	0,0	0,0	0,0
FH3	Impostazione della Percentuale minima delle resistenze anticondensa (solo se FH#dis e FH#dc).	0...100	%	0	0	0	0	0	0	0	0	0
FH4	Impostazione della Percentuale massima del Duty cycle giorno.	0...100	%	75	75	75	75	75	75	75	75	75
FH5	Impostazione della Percentuale massima del Duty cycle notte.	0...100	%	50	50	50	50	50	50	50	50	50
FH6	Impostazione della Percentuale delle resistenze anticondensa durante lo sbrinamento.	0...100	%	100	100	100	100	100	100	100	100	100
Add (Comunicazione)												
Adr	Indirizzo Modbus dispositivo.	1...250	flag	1 (non nelle applicazioni)								
bAU	Selezione baudrate Modbus. <ul style="list-style-type: none"> • 96 (0) = 9600 • 192 (1) = 19200 • 384 (2) = 38400 	96/192/384	num	192 (non nelle applicazioni)								
Pty	Bit di parità Modbus. <ul style="list-style-type: none"> • n(0) = nessuno • E(1) = pari • o(2) = dispari. 	n/E/o	num	E (non nelle applicazioni)								
diS (Display)												
LOC	LOCK. Blocco modifica Setpoint. Rimane comunque la possibilità di entrare in programmazione parametri e modificarli, compreso lo stato di questo parametro per consentire lo sblocco del terminale. <ul style="list-style-type: none"> • no (0) = no • yES (1) = si 	no/yES	flag	no	no	no	no	no	no	no	no	no

PAR	Description	Range	UM	Value	AP1	AP2	AP3	AP4	AP5	AP6	AP7	AP8
PS1	PAssword 1. Quando abilitata (PS1 ≠0) costituisce la chiave di accesso per i parametri di livello 1 (Utente).	0...250	num	0	0	0	0	0	0	0	0	0
PS2	PAssword 2. Quando abilitata (PS2 ≠0) costituisce la chiave di accesso per i parametri di livello 2 (Installatore).	0...250	num	15	15	15	15	15	15	15	15	15
ndt	Visualizzazione con punto decimale. <ul style="list-style-type: none"> no (0) = no (solo interi) yES (1) = si (visualizzazione con decimale). 	no/yES	flag	yES	yES	yES	yES	yES	yES	yES	yES	yES
CA1	Calibrazione sonda Pb1 (solo se H41 =Pro). Valore di temperatura positivo o negativo che viene sommato a quello letto da Pb1. Tale somma viene utilizzata sia per la temperatura visualizzata che per la regolazione.	-30,0...30,0	°C/°F	0,0	0,0	0,0	0,0	0,0	0,0	0,0	0,0	0,0
CA2	Calibrazione sonda Pb2 (solo se H42 =Pro). Valore di temperatura positivo o negativo che viene sommato a quello letto da Pb2. Tale somma viene utilizzata sia per la temperatura visualizzata che per la regolazione.	-30,0...30,0	°C/°F	0,0	0,0	0,0	0,0	0,0	0,0	0,0	0,0	0,0
CA3	Calibrazione sonda Pb3 (solo se H43 =Pro). Valore di temperatura positivo o negativo che viene sommato a quello letto da Pb3. Tale somma viene utilizzata sia per la temperatura visualizzata che per la regolazione.	-30,0...30,0	°C/°F	0,0	0,0	0,0	0,0	0,0	0,0	0,0	0,0	0,0
CA4	Calibrazione sonda Pb4 (solo se H44 =Pro). Valore di temperatura positivo o negativo che viene sommato a quello letto da Pb4. Tale somma viene utilizzata sia per la temperatura visualizzata che per la regolazione.	-30,0...30,0	°C/°F	0,0	0,0	0,0	0,0	0,0	0,0	0,0	0,0	0,0
CA5	Calibrazione sonda Pb5 (solo se H45 =Pro). Valore di temperatura positivo o negativo che viene sommato a quello letto da Pb5. Tale somma viene utilizzata sia per la temperatura visualizzata che per la regolazione.	-30,0...30,0	°C/°F	0,0	0,0	0,0	0,0	0,0	0,0	0,0	0,0	0,0
CA6	Calibrazione trasduttore di pressione Pb6 (4...20 mA) (solo se H46 =Pro). Valore di temperatura positivo o negativo che viene sommato a quello letto dal trasduttore di pressione Pb6 (4...20 mA). Tale somma viene utilizzata sia per la temperatura visualizzata che per la regolazione.	-30,0...30,0	bar/psi	0,0	0,0	0,0	0,0	0,0	0,0	0,0	0,0	0,0
CA7	Calibrazione trasduttore raziometrico Pb7 (solo se H47 =Pro). Valore di temperatura positivo o negativo che viene sommato a quello letto dal trasduttore raziometrico Pb7. Tale somma viene utilizzata sia per la temperatura visualizzata che per la regolazione.	-30,0...30,0	bar/psi	0,0	0,0	0,0	0,0	0,0	0,0	0,0	0,0	0,0
LdL	Valore minimo visualizzabile dal dispositivo.	-58,0...HdL	°C/°F	-40,0	40,0	40,0	40,0	40,0	40,0	40,0	40,0	40,0
HdL	Valore massimo visualizzabile dal dispositivo.	LdL...302	°C/°F	100	100	100	100	100	100	100	100	100

PAR	Description	Range	UM	Value	AP1	AP2	AP3	AP4	AP5	AP6	AP7	AP8
ddL	<p>Modalità di visualizzazione durante lo sbrinamento.</p> <ul style="list-style-type: none"> 0 = visualizza la temperatura letta dalla sonda o il setpoint (vedi ddd) 1 = blocca la lettura al valore di temperatura letto dalla sonda all'entrata in sbrinamento e fino al successivo raggiungimento di SET (oppure fino allo scadere di Ldd) 2 = visualizza la label dEF durante lo sbrinamento e fino al raggiungimento di SET (oppure fino allo scadere di Ldd). 	0/1/2	num	0	0	0	0	0	0	0	0	0
Ldd	Valore di time out per sblocco display.	0...250	min	0	0	0	0	0	0	0	0	0
drO	<p>Seleziona l'unità di misura per la visualizzazione della temperatura letta dalle sonde.</p> <ul style="list-style-type: none"> C (0) = °C F (1) = °F 	C/F	flag	C	C	C	C	C	C	C	C	C
SbP	<p>Seleziona l'unità di misura per la visualizzazione del valore letto dai sensori di pressione 4...20 mA (Pb6) e Raziometrici (Pb7).</p> <ul style="list-style-type: none"> bar (0) = bar psi (1) = psi. 	bar/psi	flag	bar	bar	bar	bar	bar	bar	bar	bar	bar
rEP	<p>Selezione pressione relativa/assoluta.</p> <ul style="list-style-type: none"> 0 = pressione relativa 1 = pressione assoluta 	0/1	flag	0 (non nelle applicazioni)								
ddd	<p>Imposta il valore da visualizzare sul display.</p> <ul style="list-style-type: none"> SP1 (0) = setpoint SP1 Pb1 (1) = sonda Pb1 Pb2 (2) = sonda Pb2 Pb3 (3) = sonda Pb3 Pb4 (4) = sonda Pb4 Pb5 (5) = sonda Pb5 Pbi (6) = sonda virtuale LP (7) = sonda remota Pfi (8) = sonda virtuale filtrata 	SP1, Pb1...Pb5, Pbi, LP, Pfi	num	Pb1	Pb1	Pb1	Pb1	Pb1	Pb1	Pb1	Pb1	Pb1
ddE	<p>Imposta il valore da visualizzare sul display del modulo Echo.</p> <ul style="list-style-type: none"> SP1 (0) = setpoint SP1 Pb1 (1) = sonda Pb1 Pb2 (2) = sonda Pb2 Pb3 (3) = sonda Pb3 Pb4 (4) = sonda Pb4 Pb5 (5) = sonda Pb5 Pbi (6) = sonda virtuale LP (7) = sonda remota Pfi (8) = sonda virtuale filtrata PbC (9) = sonda Pb8 terminale KDX PHr (10) = sonda Pb8 terminale KDX con icona %RH rtC (11) = ore e minuti (solo terminale KDX) 	SP1, Pb1...Pb5, Pbi, LP, Pfi, PbC, PHr, rtC	num	Pb1	Pb1	Pb1	Pb1	Pb1	Pb1	Pb1	Pb1	Pb1
HCP (HACCP)												
rPH	<p>Imposta quale sonda utilizzano gli allarmi HACCP.</p> <ul style="list-style-type: none"> diS (0) = disabilitata Pb1 (1) = sonda Pb1 Pb2 (2) = sonda Pb2 Pb3 (3) = sonda Pb3 Pb4 (4) = sonda Pb4 Pb5 (5) = sonda Pb5 	diS, Pb1...Pb5	num	diS	diS	diS	diS	diS	diS	diS	diS	diS

PAR	Description	Range	UM	Value	AP1	AP2	AP3	AP4	AP5	AP6	AP7	AP8
CnF (Configurazione)												
trA	Seleziona il modello di trasduttore raziometrico usato. <ul style="list-style-type: none"> USE (0) = Sonda Generica Impostabile dal cliente rA1 (1) = EWPA 010 R 0/5 V 0/10 BAR FEMALE rA2 (2) = EWPA 030 R 0/5 V 0/30 BAR FEMALE rA3 (3) = EWPA 050 R 0/5 V 0/50 BAR FEMALE rA4 (4) = AKS 32R -1 ...6 BAR rA5 (5) = AKS 32R -1 ...12 BAR rA6 (6) = AKS 32R -1 ... 20 BAR rA7 (7) = AKS 32R -1 ... 34 BAR rA8 (8) = Riservato. Nota: I limiti superiore e inferiore delle sonde rA1... rA8 sono preimpostati (e non modificabili) mentre se si seleziona USE occorre impostarli mediante i parametri H05 e H06 .	USE, rA1...rA8	num	USE (non nelle applicazioni)								
H00	Selezione tipo di sonda usata (Pb1...Pb5). <ul style="list-style-type: none"> ntc (0) = NTC Ptc (1) = PTC Pt1 (2) = Pt1000 	ntc, PTC, Pt1	num	ntc	ntc	ntc	ntc	ntc	ntc	ntc	ntc	ntc
H02	Tempo attivazione tasti, quando configurati con una seconda funzione. Per i tasti ESC, UP e DOWN configurati con una seconda funzione (sbrinamento, AUX, ecc.) si imposta il tempo per l'attivazione rapida della stessa. Fanno eccezione AUX e LUCE che hanno un tempo fisso di 0,5 secondi.	0...250	s	5	5	5	5	5	5	5	5	5
H03	Limite inferiore trasduttore di pressione Pb6 4-20 mA (pressione relativa).	-1,0...H04	bar	-1,0 (non nelle applicazioni)								
H04	Limite superiore trasduttore di pressione Pb6 4-20 mA (pressione relativa).	H03...150	bar	7,0 (non nelle applicazioni)								
H05	Limite inferiore trasduttore raziometrico Pb7 (pressione relativa).	-1,0...H06	bar	-1,0 (non nelle applicazioni)								
H06	Limite superiore trasduttore raziometrico Pb7 (pressione relativa).	H05...150	bar	7,0 (non nelle applicazioni)								
08L	Limite inferiore ingresso analogico KDX.	0,0...100,0	num	0,0 (non nelle applicazioni)								
08H	Limite superiore ingresso analogico KDX.	0,0...100,0	num	100,0 (non nelle applicazioni)								
08P	Imposta il valore da visualizzare sul display dell'echo KDX : <ul style="list-style-type: none"> 0 = valore con punto decimale 1 = valore senza punto decimale 2 = valore * 10 	0/1/2	num	0 (non nelle applicazioni)								
08U	Imposta l'unità di misura dell'ingresso analogico del terminale KDX. <ul style="list-style-type: none"> 0 = disabilitato 1 = %RH (umidità) 2 = ppm 3 = % (apertura valvola) 4 = °C 5 = °F 	0...5	num	0 (non nelle applicazioni)								

PAR	Description	Range	UM	Value	AP1	AP2	AP3	AP4	AP5	AP6	AP7	AP8
H08	Modalità di funzionamento in Stand-by. <ul style="list-style-type: none"> • 0 = display spento; i regolatori sono attivi e il dispositivo segnala eventuali allarmi riattivando il display • 1 = display spento; i regolatori e gli allarmi sono bloccati • 2 = il display visualizza la label "OFF"; i regolatori e gli allarmi sono bloccati. 	0/1/2	num	2	2	2	2	2	2	2	2	2
H11	Configurazione ingresso digitale 1/polarità (Pb1) (solo se H41=di). <ul style="list-style-type: none"> • 0 = disabilitato • ±1 = inizio sbrinamento • ±2 = fine sbrinamento • ±3 = luce • ±4 = risparmio energetico • ±5 = AUX • ±6 = allarme esterno • ±7 = stand-by • ±8 = micro porta • ±9 = allarme preriscaldamento • ±10 = riservato • ±11 = riservato • ±12 = riservato • ±13 = ciclo abbattimento rapido (DCC) • ±14 = forza disattivazione EEV • ±15 = forza attivazione ventole • ±16 = forza OF1 (offset remoto) • ±17 = ingresso generico • ±18 = forza raffreddamento • ±19 = allarme panico (solo KDX) Nota: <ul style="list-style-type: none"> • il segno + indica che l'ingresso è attivo se il contatto è chiuso. • il segno - indica che l'ingresso è attivo se il contatto è aperto. 	-19...+19	num	0	0	0	0	0	0	0	0	0
H12	Configurazione ingresso digitale 2/polarità (Pb2) (solo se H42=di). Analogo a H11.	-19...+19	num	0	0	0	0	0	0	0	0	0
H13	Configurazione ingresso digitale 3/polarità (Pb3) (solo se H43=di). Analogo a H11.	-19...+19	num	0	0	0	0	0	0	0	0	0
H14	Configurazione ingresso digitale 4/polarità (Pb4) (solo se H44=di). Analogo a H11.	-19...+19	num	0	0	0	0	0	0	0	0	0
H15	Configurazione ingresso digitale 5/polarità (Pb5) (solo se H45=di). Analogo a H11.	-19...+19	num	0	0	0	0	0	0	0	0	0
H16	Configurazione ingresso digitale 6/polarità (Pb6) (solo se H46=di). Analogo a H11.	-19...+19	num	0	0	0	0	0	0	0	0	0
H17	Configurazione ingresso digitale 7/polarità (Pb7) (solo se H47=di). Analogo a H11.	-19...+19	num	0	0	0	0	0	0	0	0	0
H18	Configurazione ingresso digitale 8/polarità (DI). Analogo a H11.	-19...+19	num	0	0	0	0	-8	-8	-8	0	0
i01	Configurazione ingresso digitale 9/polarità (DI1 KDX). Analogo a H11.	-19...+19	num	0	0	0	0	0	0	0	0	0
i02	Configurazione ingresso digitale 10/polarità (DI2 KDX). Analogo a H11.	-19...+19	num	0	0	0	0	0	0	0	0	0

PAR	Description	Range	UM	Value	AP1	AP2	AP3	AP4	AP5	AP6	AP7	AP8
dti	Unità di misura ritardo ingressi digitali DI1 (Pb1), DI2 (Pb2), DI, i01 (DI1 KDX) e i02 (DI2 KDX). Se uno degli ingressi digitali indicati è attivo, è possibile impostare l'unità di misura del ritardo. <ul style="list-style-type: none">• 0 = minuti• 1 = secondi.	0/1	flag	0	0	0	0	0	0	0	0	0
d11	Ritardo attivazione ingresso digitale 1 (Pb1) (solo se H41=di).	0...255	vedi dti	0	0	0	0	0	0	0	0	0
d12	Ritardo attivazione ingresso digitale 2 (Pb2) (solo se H42=di).	0...255	vedi dti	0	0	0	0	0	0	0	0	0
d13	Ritardo attivazione ingresso digitale 3 (Pb3) (solo se H43=di).	0...255	min	0	0	0	0	0	0	0	0	0
d14	Ritardo attivazione ingresso digitale 4 (Pb4) (solo se H44=di).	0...255	min	0	0	0	0	0	0	0	0	0
d15	Ritardo attivazione ingresso digitale 5 (Pb5) (solo se H45=di).	0...255	min	0	0	0	0	0	0	0	0	0
d16	Ritardo attivazione ingresso digitale 6 (Pb6) (solo se H46=di).	0...255	min	0	0	0	0	0	0	0	0	0
d17	Ritardo attivazione ingresso digitale 7 (Pb7) (solo se H47=di).	0...255	min	0	0	0	0	0	0	0	0	0
d18	Ritardo attivazione ingresso digitale 8 (DI).	0...255	min	0	0	0	0	0	0	0	0	0
01i	Ritardo attivazione ingresso digitale 9 (DI1 KDX).	0...255	min	0	0	0	0	0	0	0	0	0
02i	Ritardo attivazione ingresso digitale 10 (DI2 KDX).	0...255	min	0	0	0	0	0	0	0	0	0
H21	Configurazione uscita digitale 1 (OUT1): <ul style="list-style-type: none">• 0 = disabilitata• 1 = compressore• 2 = sbrinamento 1 / valvola a gas caldo• 3 = ventole evaporatore• 4 = allarme• 5 = AUX• 6 = Stand-by• 7 = Luce• 8 = resistenze anticondensa• 9 = sbrinamento 2• 10 = riservato• 11 = ventole condensatore• 12 = regolatore AUX• 13 = gas caldo: valvola aspirazione evaporatore• 14 = allarme con polarità invertita• 15 = riscaldatore del carter• 16 = riscaldatore raccogli condensa• 17 = valvola liquido• 18 = allarme regolatore a due soglie• 19 = allarme porta aperta	0...19	num	1	1	1	1	1	1	1	1	1
H22	Configurazione uscita digitale 2 (OUT2). Analogo a H21.	0...19	num	3	3	3	3	3	3	3	3	3
H23	Configurazione uscita digitale 3 (OUT3). Analogo a H21.	0...19	num	2	2	2	2	2	2	2	2	2
H24	Configurazione uscita digitale 4 (OUT4). Analogo a H21.	0...19	num	7	7	7	7	7	7	7	7	7
H25	Configurazione uscita digitale 5 (OUT5). Analogo a H21.	0...19	num	5	5	5	0	0	0	0	0	0
H27	Configurazione uscita digitale 7 (Open Collector). Analogo a H21.	0...19	num	0	0	0	0	0	0	0	0	0

PAR	Description	Range	UM	Value	AP1	AP2	AP3	AP4	AP5	AP6	AP7	AP8
H29	Abilitazione buzzer sul terminale. <ul style="list-style-type: none"> diS (0) = buzzer disabilitato En (1) = buzzer abilitato. 	diS/En	flag	diS	diS	diS	diS	diS	diS	diS	diS	diS
d01	Configurazione uscita digitale 8 (OUT5 KDX). Analogo a H21 .	0...19	num	0	0	0	0	0	0	0	0	0
d02	Configurazione uscita digitale 9 (OUT4 KDX). Analogo a H21 .	0...19	num	0	0	0	0	0	0	0	0	0
H31	Configurazione tasto UP. <ul style="list-style-type: none"> 0 = Disabilitato 1 = Sbrinamento 2 = Set ridotto 3 = Luce 4 = Risparmio energetico 5 = AUX 6 = Stand-by 7 = Ciclo abbattimento rapido (DCC) 8 = Start/stop sbrinamento 9 = funzione di pulizia banco (cleaning) 	0...9	num	1	1	1	1	1	1	1	1	1
H32	Configurazione tasto DOWN. Analogo a H31 .	0...9	num	0	0	0	0	0	0	0	0	0
H33	Configurazione tasto ESC. Analogo a H31 .	0...9	num	6	6	6	6	6	6	6	6	6
H34	Configurazione tasto Free 1. Analogo a H31 .	0...9	num	3	3	3	3	3	3	3	3	3
H35	Configurazione tasto Free 2. Analogo a H31 .	0...9	num	6	6	6	6	6	6	6	6	6
H36	Configurazione tasto Free 3. Analogo a H31 .	0...9	num	0	0	0	0	0	0	0	0	0
H37	Configurazione tasto Free 4. Analogo a H31 .	0...9	num	0	0	0	0	0	0	0	0	0
H41	Configurazione tipo ingresso analogico 1 (Pb1). <ul style="list-style-type: none"> diS (0) = disabilitato di (1) = ingresso digitale Pro (2) = ingresso sonda 	diS, di, Pro	num	Pro	Pro	Pro	Pro	Pro	Pro	Pro	Pro	Pro
H42	Configurazione tipo ingresso analogico 2 (Pb2). Analogo a H41 .	diS, di, Pro	num	Pro	Pro	Pro	Pro	Pro	Pro	Pro	Pro	Pro
H43	Configurazione tipo ingresso analogico 3 (Pb3). Analogo a H41 .	diS, di, Pro	num	Pro	Pro	Pro	Pro	Pro	Pro	Pro	Pro	Pro
H44	Configurazione tipo ingresso analogico 4 (Pb4). Analogo a H41 .	diS, di, Pro	num	diS	diS	diS	diS	diS	diS	diS	diS	diS
H45	Configurazione tipo ingresso analogico 5 (Pb5). Analogo a H41 .	diS, di, Pro	num	Pro	Pro	Pro	Pro	Pro	Pro	Pro	Pro	Pro
H46	Configurazione tipo ingresso analogico 6 (Pb6 = 4...20 mA). Analogo a H41 .	diS, di, Pro	num	Pro	Pro	Pro	Pro	Pro	Pro	Pro	Pro	Pro
H47	Configurazione tipo ingresso analogico 7 (Pb7 = Raziometrico). Analogo a H41 .	diS, di, Pro	num	diS	diS	diS	diS	diS	diS	diS	diS	diS
H48	Configurazione tipo ingresso analogico 8 (sonda KDX). <ul style="list-style-type: none"> diS (0) = disabilitato nu (1) = riservato Pro (2) = ingresso sonda 	diS, nu, Pro	num	diS	diS	diS	diS	diS	diS	diS	diS	diS
H50	Configurazione tipo uscita analogica. <ul style="list-style-type: none"> 010 (0) = uscita 0...10 V 420 (1) = uscita 4...20 mA 	010/420	flag	010	010	010	010	010	010	010	010	010

PAR	Description	Range	UM	Value	AP1	AP2	AP3	AP4	AP5	AP6	AP7	AP8
H51	Regolatore associato all'uscita analogica. <ul style="list-style-type: none"> diS (0) = disabilitato FH (1) = Resistenze anticondensa (Frame Heater) PEr (2) = Percentuale apertura uscita valvola FE (3) = Modulazione ventole 	diS, FH, PEr, FE	num	diS	diS	diS	diS	diS	diS	diS	diS	diS
H60	Visualizzazione applicazione selezionata. <ul style="list-style-type: none"> 0 = disabilitato 1 = AP1 2 = AP2 3 = AP3 4 = AP4 5 = AP5 6 = AP6 7 = AP7 8 = AP8 	0...8	num	1 (non nelle applicazioni)								
H68	Presenza RTC. <ul style="list-style-type: none"> no (0) = RTC assente yES (1) = RTC presente 	no/yES	flag	yES	yES	yES	yES	yES	yES	yES	yES	yES
H70	Imposta la sonda 1 da usare come sonda virtuale. <ul style="list-style-type: none"> diS (0) = disabilitata Pb1 (1) = sonda Pb1 Pb2 (2) = sonda Pb2 Pb3 (3) = sonda Pb3 Pb4 (4) = sonda Pb4 Pb5 (5) = sonda Pb5 	diS, Pb1...Pb5	num	diS	diS	diS	diS	diS	diS	diS	diS	diS
H71	Imposta la sonda 2 da usare come sonda virtuale. Analogo a H70 .	diS, Pb1...Pb5	num	diS	diS	diS	diS	diS	diS	diS	diS	diS
H72	% calcolo usata dalla sonda virtuale di giorno (day).	0...100	num	50	50	50	50	50	50	50	50	50
H73	% calcolo usata dalla sonda virtuale di notte (night) (Modo Risparmio Energetico).	0...100	num	50	50	50	50	50	50	50	50	50
H74	Imposta la sonda usata come sonda virtuale filtrata (PFi). <ul style="list-style-type: none"> diS (0) = disabilitata Pb1 (1) = sonda Pb1 Pb2 (2) = sonda Pb2 Pb3 (3) = sonda Pb3 Pb4 (4) = sonda Pb4 Pb5 (5) = sonda Pb5 Pbi (6) = sonda virtuale 	diS, Pb1...Pb5, Pbi	num	diS	diS	diS	diS	diS	diS	diS	diS	diS
H75	Costante di filtro alpha da usare per il calcolo del valore visualizzato dalla sonda virtuale filtrata (valore in millesimi).	1...1000	num	1	1	1	1	1	1	1	1	1
H76	Valore di Offset da utilizzare per il calcolo del valore visualizzato dalla sonda virtuale filtrata.	- 999,9...999,9	num	0,0	0,0	0,0	0,0	0,0	0,0	0,0	0,0	0,0
EE0 (Valvola Espansione Elettronica)												
Ety	Selezione del tipo di driver per la valvola elettronica. <ul style="list-style-type: none"> 0 = disabilitata 1 = driver pulse 	0/1	num	1	1	1	1	1	1	1	1	1

PAR	Description	Range	UM	Value	AP1	AP2	AP3	AP4	AP5	AP6	AP7	AP8
rSP	Imposta la sonda di saturazione da utilizzare. <ul style="list-style-type: none"> diS (0) = disabilitata Pb6 (1) = trasduttore di pressione 4...20 mA Pb7 (2) = trasduttore raziometrico LSP (3) = sonda remota (condivisa all'interno della rete Link2) rP (4) = sonda remota (dal supervisore). 	diS, Pb6, Pb7, LSP, rP	num									Pb6 (non nelle applicazioni)
rSS	Imposta la sonda di surriscaldamento da utilizzare. <ul style="list-style-type: none"> diS (0) = disabilitata Pb1 (1) = sonda Pb1 Pb2 (2) = sonda Pb2 Pb3 (3) = sonda Pb3 Pb4 (4) = sonda Pb4 Pb5 (5) = sonda Pb5 	diS, Pb1...Pb5	num									Pb5 (non nelle applicazioni)
rBU	Imposta la sonda di saturazione da utilizzare come backup. <ul style="list-style-type: none"> diS (0) = disabilitata LSP (1) = sonda backup di saturazione rP (2) = sonda remota (dal supervisore) 	diS, LSP, rP	num									diS (non nelle applicazioni)
EPd	Modalità visualizzazione valore saturazione. <ul style="list-style-type: none"> t (0) = temperatura P (1) = pressione 	t/P	flag									t (non nelle applicazioni)
Ert	Tipo di refrigerante. <ul style="list-style-type: none"> 404 (0) = R404A r22 (1) = R22 410 (2) = R410A 134 (3) = R134a 744(4) = R744 (CO2) 507 (5) = R507A 717 (6) = R717 (NH3) 290 (7) = riservato 407 (8) = R407A 448 (9) = R448A 449 (10) = R449A 450 (11) = R450 513 (12) = R513A PAr_1 (13) = personalizzabile 1 PAr_2 (14) = personalizzabile 2 PAr_3 (15) = personalizzabile 3 PAr_4 (16) = personalizzabile 4 PAr_5 (17) = personalizzabile 5 PAr_6 (18) = personalizzabile 6 455 (19) = riservato <p>Nota: Per customizzazioni sul tipo di refrigerante utilizzato, contattare Eliwell.</p>	404, r22, 410 134, 744, 507, 717, 290, 407, 448, 449 450, 513, PAr_1...PAr_6, 455	num								410 (non nelle applicazioni)	
U02	Percentuale massima apertura valvole.	0...100	%									100 (non nelle applicazioni)
U05	Tempo di funzionamento alla massima apertura prima di una segnalazione di allarme.	0...255	min									60 (non nelle applicazioni)
U06	Percentuale minima apertura utile valvole.	0...100	%									10 (non nelle applicazioni)
U07	Percentuale massima apertura utile valvole.	0...100	%									90 (non nelle applicazioni)
U08	Imposta la percentuale apertura fissa delle valvole in caso di sensore di pressione non funzionante (U22 =diS).	0...100	%									0 (non nelle applicazioni)

PAR	Description	Range	UM	Value	AP1	AP2	AP3	AP4	AP5	AP6	AP7	AP8
U09	Tempo minimo per la valutazione dei parametri del filtro predittivo.	0,0...3276,7	s									4,0 (non nelle applicazioni)
U10	Tempo massimo validità parametri filtro predittivo.	0...32767	s									1800 (non nelle applicazioni)
U11	Velocità minima temperatura surriscaldamento.	999,9...999,9	°C/s									-0,1 (non nelle applicazioni)
U12	Surriscaldamento minimo per considerare l'evaporatore vuoto.	0...999,9	°C/°F									30,0 (non nelle applicazioni)
U13	Indica la frequenza di aggiornamento dei valori relativi al ciclo termodinamico. <ul style="list-style-type: none"> decrementando U13, l'aggiornamento sarà più frequente incrementando U13, l'aggiornamento sarà meno frequente 	0...3600	s									15 (non nelle applicazioni)
U14	Imposta il tipo di controllo sul surriscaldamento nel ciclo termodinamico del banco frigorifero. <ul style="list-style-type: none"> decrementando U14, la temperatura di surriscaldamento del banco frigorifero tende ad avvicinarsi al valore del parametro OLt (Soglia di surriscaldamento minimo), diventando più reattivo incrementando U14, la temperatura di surriscaldamento del banco frigorifero tende a garantire una maggiore stabilità nella regolazione rispetto ad avvicinarsi, al valore del parametro OLt (Soglia di surriscaldamento minimo) PROCEDURA OPERATIVA Per ottimizzare le prestazioni del banco: <ul style="list-style-type: none"> se la temperatura di surriscaldamento > OLt, decrementare U14 se la temperatura di surriscaldamento < OLt, incrementare U14 	0,0...U15	°C/°F									40,0 (non nelle applicazioni)
U15	Banda passante massima surriscaldamento	0,0...999,9	°C/°F									500 (non nelle applicazioni)
U16	Banda passante default surriscaldamento	0,0...999,9	°C/°F									20,0 (non nelle applicazioni)
U17	Moltiplicatore soglia superiore per la modulazione continua	0,0...999,9	num									0,3 (non nelle applicazioni)
U18	Moltiplicatore soglia inferiore per la modulazione continua	0,0...999,9	num									1,0 (non nelle applicazioni)
U20	Guadagno differenziale per la modulazione continua.	0,0...999,9	num									900 (non nelle applicazioni)
U21	Velocità massima apertura valvole.	0,0...999,9	%/s									2,0 (non nelle applicazioni)
U22	Imposta il tipo di comportamento del dispositivo in caso di trasduttore di pressione non funzionante. <ul style="list-style-type: none"> diS (0) = utilizza una percentuale di apertura fissa. Fare riferimento a U08 En (1) = utilizza la temperatura di saturazione di backup. Fare riferimento a U23. 	diS/En	flag									diS (non nelle applicazioni)
U23	Imposta il valore di backup della temperatura di saturazione in caso di trasduttore di pressione non funzionante.	999,9...999,9	°C/°F									0,0 (non nelle applicazioni)

PAR	Description	Range	UM	Value	AP1	AP2	AP3	AP4	AP5	AP6	AP7	AP8
U25	Imposta i carichi da disabilitare in caso di compressore guasto. <ul style="list-style-type: none"> 0 = Disabilitato 1 = Sbrinamento 2 = Luci 3 = Sbrinamento e Luci 4 = Resistenze anticondensa 5 = Sbrinamento e Resistenze anticondensa 6 = Luci e Resistenze anticondensa 7 = Sbrinamento, Luci e Resistenze anticondensa 8 = Ventole evaporatore 9 = Sbrinamento e Ventole 10 = Luci e Ventole 11 = Sbrinamento, Luci e Ventole 12 = Resistenze anticondensa e Ventole 13 = Sbrinamento, Resistenze anticondensa e Ventole 14 = Luci, Resistenze anticondensa e Ventole 15 = Sbrinamento, Luci, Resistenze anticondensa e Ventole 	0...15	num							0 (non nelle applicazioni)		
U26	Imposta la soglia di temperatura di saturazione per la rilevazione del compressore guasto oltre cui disattivare i carichi.	- 999,9...999,9	°C/°F							0,0 (non nelle applicazioni)		
U27	Percentuale minima apertura valvole.	0,0...100	%							0,0 (non nelle applicazioni)		
U51	Coefficiente di calcolo del filtro surriscaldamento.	0...999	num							10 (non nelle applicazioni)		
U52	Tempo integrale offset surriscaldamento.	0...999	s							900 (non nelle applicazioni)		
U53	Tempo di Pump out. Periodo di tempo per la chiusura valvola.	0...600	s							0 (non nelle applicazioni)		
U54	Tempo di Pump in. Periodo di tempo per l'apertura completa della valvola (100%).	0...600	s							0 (non nelle applicazioni)		
U55	Tempo tra l'inizio di due periodi di pump out consecutivi.	0...900	s*10							0 (non nelle applicazioni)		
U56	Se U56 ≠ 0, consente un ricalcolo dinamico del tempo di aggiornamento del guadagno.	0,0...10,0	°C/°F							5,0 (non nelle applicazioni)		
U57	Valore massimo offset surriscaldamento	0,0...10,0	°C/°F							0,0 (non nelle applicazioni)		
U58	Imposta se il dispositivo deve considerare solo la temperatura dell'aria. <ul style="list-style-type: none"> 0 = No 1 = Si 	0/1	flag							0 (non nelle applicazioni)		
U60	Soglia minima filtro surriscaldamento.	-99,9...0,0	°C/°F							-20,0 (non nelle applicazioni)		
U61	Soglia massima filtro surriscaldamento.	0,0...99,9	°C/°F							20,0 (non nelle applicazioni)		
U64	Percentuale apertura valvole all'avvio della termoregolazione.	0...100	%							0 (non nelle applicazioni)		
U65	Durata apertura fissa valvole all'avvio della termoregolazione.	0...999	s							0 (non nelle applicazioni)		
U66	Seleziona il metodo di regolazione del surriscaldamento. <ul style="list-style-type: none"> 0 = Regolazione "Classica" (per sistemi con gruppo remoto) 1 = Regolazioni "Surriscaldamento Soft" (per sistemi plug-in) 	0/1	flag							0 (non nelle applicazioni)		
U67	Soglia di basso surriscaldamento.	-99,9...OLt	°C/°F							0,0 (non nelle applicazioni)		

PAR	Description	Range	UM	Value	AP1	AP2	AP3	AP4	AP5	AP6	AP7	AP8
U68	Tempo di permanenza sotto la soglia di basso surriscaldamento. 0 = soglia disabilitata.	0...600	s	60 (non nelle applicazioni)								
OLt	Soglia surriscaldamento minimo.	0,0...999,9	°C/°F	5,0 (non nelle applicazioni)								
A_F	Selezione PID in modalità automatica o manuale. <ul style="list-style-type: none"> diS (0) = automatica En (1) = manuale 	diS/En	flag	0 (non nelle applicazioni)								
dUt	Duty cycle PID in modalità manuale.	0...100	%	0 (non nelle applicazioni)								
HOE	Abilitazione MOP. <ul style="list-style-type: none"> 0 = disabilitato 1 = abilitato 	0/1	flag	0 (non nelle applicazioni)								
tAP	Tempo minimo superamento soglia massima temperatura per attivazione allarme.	0...255	min	180 (non nelle applicazioni)								
Hot	Soglia massima temperatura evaporatore.	- 999,9...999,9	°C/°F	0,0 (non nelle applicazioni)								
HdP	Durata disabilitazione MOP all'accensione.	0...999	min	0 (non nelle applicazioni)								
HPb	Banda proporzionale MOP.	0,1...999,9	K	1,0 (non nelle applicazioni)								
(*) Parametri visibili a livello 2 solo se E00 = 0 (valvola custom).												
FPr (UNICARD)												
UL	Trasferimento parametri di programmazione da controllore a UNICARD/MFK.	/	/	/ (non nelle applicazioni)								
dL	Trasferimento parametri di programmazione da UNICARD/MFK a controllore.	/	/	/ (non nelle applicazioni)								
Fr	Formattazione UNICARD. Cancella tutti i dati inseriti nella UNICARD. Nota: l'uso del parametro Fr comporta la perdita definitiva dei dati inseriti. L'operazione non è annullabile.	/	/	/ (non nelle applicazioni)								
FnC (Funzioni) - Nota: In caso di spegnimento del dispositivo le label delle funzioni torneranno allo stato di default (inattive). Per modificarne lo stato, premere il tasto "set"												
dEF	Attivazione manuale dello sbrinamento. <ul style="list-style-type: none"> Funziona attiva: label dEF e icona lampeggiante Funzione inattiva: label dEF Segnalazione: Icona sbrinamento lampeggiante 	/	/	/ (non nelle applicazioni)								
AUX	Attivazione manuale uscita ausiliaria. <ul style="list-style-type: none"> Funziona attiva: label Aon Funzione inattiva: label AoF Segnalazione: Icona AUX accesa fissa 	/	/	/ (non nelle applicazioni)								
Stand-by	Attivazione manuale stand-by. <ul style="list-style-type: none"> Funziona attiva: label OFF Funzione inattiva: label OFF Segnalazione: LED Stand-by acceso fisso (solo KDWPlus) 	/	/	/ (non nelle applicazioni)								
OiL (Riscaldatore olio compressore)												

PAR	Description	Range	UM	Value	AP1	AP2	AP3	AP4	AP5	AP6	AP7	AP8
OHP	Imposta la sonda di regolazione usata dal riscaldatore dell'olio compressore. <ul style="list-style-type: none"> • diS (0) = disabilitata • Pb1 (1) = sonda Pb1 • Pb2 (2) = sonda Pb2 • Pb3 (3) = sonda Pb3 • Pb4 (4) = sonda Pb4 • Pb5 (5) = sonda Pb5 • Pbi (6) = sonda virtuale • LP (7) = sonda remota • PFi (8) = sonda virtuale filtrata 	diS, Pb1...Pb5, Pbi, LP, PFi	num	diS	diS	diS	diS	diS	diS	diS	diS	diS
OSP	Imposta il setpoint di regolazione del riscaldatore dell'olio compressore.	OLS...OHS	°C/°F	1,0	1,0	1,0	1,0	1,0	1,0	1,0	1,0	1,0
OHd	Imposta il differenziale di regolazione del riscaldatore dell'olio compressore.	0,1...25,0	°C/°F	0,1	0,1	0,1	0,1	0,1	0,1	0,1	0,1	0,1
OHS	Valore massimo impostabile del setpoint del riscaldatore dell'olio compressore.	OLS...302	°C/°F	30,0	30,0	30,0	30,0	30,0	30,0	30,0	30,0	30,0
OLS	Valore minimo impostabile del setpoint del riscaldatore dell'olio compressore.	-58,0...OHS	°C/°F	-10,0	-10,0	-10,0	-10,0	-10,0	-10,0	-10,0	-10,0	-10,0

Nota: se uno o più parametri della cartella **CnF** vengono modificati, spegnere e riaccendere il controllore.

Funzioni e risorse Modbus MSK 756

Contenuti

Questa sezione include i seguenti argomenti:

Impostazione parametri tramite Modbus	216
Contenuti tabelle Modbus	217
Tabella Parametri Modbus	219
Tabella Visibilità Cartelle	324
Tabella Risorse Modbus	328

Impostazione parametri tramite Modbus

Introduzione

Modbus è un protocollo di comunicazione client/server per la comunicazione tra dispositivi connessi mediante una rete. I dispositivi Modbus comunicano utilizzando una tecnica client-server in cui un solo dispositivo (primario) può inviare messaggi. Gli altri dispositivi della rete (secondari) rispondono restituendo i dati richiesti dal dispositivo primario o eseguendo l'azione indicata nel messaggio inviato. Si definisce secondario un dispositivo collegato alla rete che elabora informazione ed invia i risultati al dispositivo primario utilizzando il protocollo Modbus.

Il dispositivo primario può inviare messaggi a singoli dispositivi secondari, oppure inviare messaggi a tutta la rete (broadcast), mentre i dispositivi secondari rispondono ai messaggi solo individualmente al dispositivo primario. Lo standard Modbus usato da Eliwell prevede l'utilizzo della codifica RTU per la trasmissione dei dati.

Formato dei dati (RTU)

Il tipo di codifica utilizzato definisce la struttura dei messaggi trasmessi sulla rete e il modo in cui tali informazioni vengono decodificate. Il tipo di codifica viene solitamente scelto in base a parametri specifici (baudrate, parità, stop), inoltre certi dispositivi supportano solo determinati tipi di codifica. Usare lo stesso tipo di codifica per tutti i dispositivi connessi ad una rete Modbus.

Il protocollo usa il metodo binario RTU con il frame seriale così composto:

- 8 bit per i dati
- bit di parità NONE (configurabile)

I parametri sono modificabili tramite:

- Terminale del dispositivo
- UNICARD / DMI
- Invio dei dati mediante il protocollo Modbus, direttamente ad un singolo dispositivo, oppure in broadcast, utilizzando l'indirizzo 0 (broadcast)

Comandi Modbus disponibili e aree dati

I comandi implementati sono:

Comando Modbus	Descrizione
03 (hex 0x03)	Lettura risorse
16 (hex 0x10)	Scrittura risorse
43 (hex 0x2B)	Lettura identificativo dispositivo. È possibile leggere i seguenti 3 campi: <ul style="list-style-type: none"> • 0 = Identificativo produttore • 1 = Identificativo modello • 2 = Identificativo famiglia (MSK 756) / versione dispositivo

Nota: Lunghezza massima dei messaggi trasmessi/ricevuti pari a 50 bytes.

Configurazione indirizzi

La seriale **TTL** può essere utilizzata per la configurazione del dispositivo, parametri, stati, variabili con Modbus attraverso il protocollo Modbus.

L'indirizzo di un dispositivo all'interno di una messaggio Modbus è impostato mediante il parametro **Adr**.

L'indirizzo **0** è usato per i messaggi broadcast, che tutti i dispositivi secondari riconoscono. Ad una richiesta di tipo broadcast i dispositivi secondari non rispondono.

I parametri di configurazione del dispositivo sono i seguenti:

Parametro	Descrizione
Adr	Indirizzo controllore protocollo Modbus
bAU	Selezione baudrate
Pty	Imposta il BIT di parità del protocollo Modbus: <ul style="list-style-type: none"> • n = bit di parità NONE • E = bit di parità EVEN • o = bit di parità ODD

Nota: Spegner e riaccendere il controllore dopo la modifica di **Pty**.

Visibilità e valori parametri

Di seguito alcune note relative al valore e alla visibilità dei parametri.

Note:

- Ove non indicato si considera il parametro visibile e modificabile a meno di impostazioni personalizzate dall'utente tramite seriale
- Se si modifica la visibilità della cartella tutti i parametri inclusi nella cartella ereditano la nuova impostazione.

Contenuti tabelle Modbus

Introduzione

Le tabelle seguenti contengono le informazioni necessarie per poter accedere correttamente alle risorse.

Sono presenti 3 tabelle:

- **Tabella Parametri Modbus:** contiene tutti i parametri di configurazione del dispositivo incluse le visibilità
- **Tabella Visibilità Cartelle:** contiene le visibilità delle cartelle all'interno delle quali sono contenuti i parametri
- **Tabella Risorse Modbus:** contiene tutte le risorse di stato (I/O) e di allarme disponibili nella memoria volatile del dispositivo.

Descrizione delle colonne

FOLDER

Indica il nome della cartella all'interno della quale è contenuto il parametro in questione

LABEL

Indica il nome con la quale il parametro viene visualizzato nel menu.

DESCRIPTION

Descrizione del significato del parametro.

VAL. PAR. ADDRESS

Rappresenta l'indirizzo del registro Modbus che contiene il valore della risorsa da leggere o scrivere nel dispositivo.

VAL. FILTER

Rappresenta la posizione del bit più significativo del dato all'interno del registro. Tale informazione viene sempre fornita quando il registro contiene più di una informazione ed è necessario distinguere quali bit rappresentano effettivamente il dato (va considerata anche la dimensione utile del dato indicata nella colonna DATA SIZE).

VIS. PAR. ADDRESS

Contiene l'indirizzo del registro Modbus che contiene il valore di visibilità della risorsa da leggere o scrivere nel dispositivo.

VIS. FILTER

Maschera che rappresenta la posizione del dato all'interno del registro (ha BIT settati a 1 in corrispondenza dei BIT del registro effettivamente associati alla risorsa). Assume valori da 0 a 65535.

Nota: nella rappresentazione binaria il bit meno significativo è il primo a destra.

Visibilità:

- Valore **3** = parametro o cartella sempre visibile
- Valore **2** = livello costruttore; la visibilità di questi parametri è possibile solamente inserendo il valore di Password costruttore (**PS2**) (con questa password saranno visibili anche i parametri dichiarati sempre visibili; non saranno visibili i parametri di livello **1**)
- Valore **1** = livello installatore; la visibilità di questi parametri è possibile solamente inserendo il valore di Password installatore (**PS1**) (con questa password saranno visibili anche i parametri dichiarati sempre visibili; non saranno visibili i parametri di livello **2**)
- Valore **0** = parametro o cartella NON visibili

Nota: la dimensione del dato visibilità è pari a 2 BIT.

R/W

Indica la possibilità di leggere o scrivere la risorsa:

- R = la risorsa potrà essere esclusivamente letta
- W = la risorsa potrà essere esclusivamente scritta
- R/W = la risorsa potrà essere sia letta che scritta

DATA SIZE

Indica la dimensione in bit del dato:

- WORD = 16 bit
- Byte = 8 bit
- "n" bit = 0...15 bit in base al valore di "n"

CPL

Quando il campo indica **Y**, il valore letto dal registro necessita di una conversione perché il valore rappresenta un numero con segno. Negli altri casi il valore è sempre positivo o nullo.

Per effettuare la conversione procedere come segue:

Se il valore del registro è compreso tra...	Allora il risultato è...
0 e 32767	il valore stesso (zero e valori positivi).
32768 e 65535	il valore del registro, a cui sottrarre 65536 (valori negativi).

RANGE

Descrive l'intervallo di valori che può assumere il parametro. Tale range può essere correlato al valore di altri parametri.

MU

Unità di misura dei valori.

Tabella Parametri Modbus

Label	Description	Folder	Val. Par. Address	Val. Filter	Vis. Par. Address	Vis. Filter	R/W	Data Size	CPL	Range	MU
rE	Tipo di regolazione	CP	32892	0	38144	3	RW	Word	-	0...6	num
rP1	Sonda regolazione termostato 1	CP	32893	0	38144	12	RW	Word	-	0...8	num
rP2	Sonda regolazione termostato 2	CP	32894	0	38144	48	RW	Word	-	0...9	num
SP1	Set point di regolazione 1	CP	32895	0	38144	192	RW	Word	Y	LS1...HS1	°C/°F
dF1	Differenziale set point 1	CP	32896	0	38144	768	RW	Word	Y	-58,0...302	°C/°F
SP2	Set point di regolazione 2	CP	32897	0	38144	3072	RW	Word	Y	LS2...HS2	°C/°F
dF2	Differenziale set point 2	CP	32898	0	38144	12288	RW	Word	Y	-58,0...302	°C/°F
Stt	Modalità gestione differenziale	CP	32901	0	38144	49152	RW	Word	-	0...1	flag
HS1	Massimo valore impostabile Set point 1	CP	32904	0	38145	3	RW	Word	Y	LS1...HdL	°C/°F
LS1	Minimo valore impostabile Set point 1	CP	32905	0	38145	12	RW	Word	Y	LdL...HS1	°C/°F
HS2	Massimo valore impostabile Set point 2	CP	32906	0	38145	48	RW	Word	Y	LS2...HdL	°C/°F
LS2	Minimo valore impostabile Set point 2	CP	32907	0	38145	192	RW	Word	Y	LdL...HS2	°C/°F
HC1	Modalità di funzionamento Set point 1 (Heating/Cooling)	CP	32902	0	38145	768	RW	Word	-	0...1	flag
HC2	Modalità di funzionamento Set point 2 (Heating/Cooling)	CP	32903	0	38145	3072	RW	Word	-	0...1	flag
Cit	Tempo minimo attivazione uscita compressore	CP	32912	0	38145	49152	RW	Word	-	0...250	min
CAt	Tempo massimo attivazione uscita compressore	CP	32913	0	38146	3	RW	Word	-	0...250	min
Ont	Tempo ON uscita compressore in caso di sonda regolazione guasta	CP	32918	0	38146	12	RW	Word	-	0...250	min
OFt	Tempo OFF uscita compressore in caso di sonda regolazione guasta	CP	32919	0	38146	48	RW	Word	-	0...250	min
dOn	Ritardo attivazione uscita compressore dalla chiamata	CP	32914	0	38146	192	RW	Word	-	0...250	s
dOF	Ritardo attivazione uscita compressore dallo spegnimento	CP	32915	0	38146	768	RW	Word	-	0...250	min
dbi	Ritardo tra due accensioni consecutive dell'uscita compressore	CP	32916	0	38146	3072	RW	Word	-	0...250	min
OdO	Ritardo attivazione uscita all'accensione	CP	32917	0	38146	12288	RW	Word	-	0...250	min
CFP	Tempo di preventilazione condensatore in Heat/Cool	CP	33001	0	38147	12	RW	Word	-	0...255	s
CFd	Esclusione ventole condensatore durante lo sbrinamento.	CP	33002	0	38147	48	RW	Word	-	0...1	flag
OF1	Offset remoto	CP	32923	0	38147	192	RW	Word	Y	-50,0...50,0	°C/°F
Pot	Tempo di pump down	CP	33029	0	38178	192	RW	Word	-	0...250	s
SS1	Softstart compressore: anticipo apertura valvola hotgas	CP	33030	0	38178	768	RW	Word	-	0...250	s

Label	Description	Folder	Val. Par. Address	Val. Filter	Vis. Par. Address	Vis. Filter	R/W	Data Size	CPL	Range	MU
SS2	Softstart compressore: ritardo chiusura valvola hotgas	CP	33031	0	38178	3072	RW	Word	-	0...250	s
dP1	Selezione sonda di sbrinamento 1	dEF	32924	0	38147	768	RW	Word	-	0...8	num
dP2	Selezione sonda di sbrinamento 2	dEF	32925	0	38147	3072	RW	Word	-	0...8	num
dtY	Tipo di sbrinamento	dEF	32928	0	38147	12288	RW	Word	-	0...4	num
dFt	Modo attivazione sbrinamento doppio evaporatore	dEF	32926	0	38147	49152	RW	Word	-	0...2	num
dit	Intervallo tra gli sbrinamenti	dEF	32929	0	38148	3	RW	Word	-	0...250	ore
dt1	Unità di misura per intervalli sbrinamento	dEF	32932	0	38148	12	RW	Word	-	0...2	num
dt2	Unità di misura per durata sbrinamento	dEF	32933	0	38148	48	RW	Word	-	0...2	num
dCt	Modo conteggio intervallo sbrinamento	dEF	32927	0	38148	192	RW	Word	-	0...5	num
dOH	Ritardo attivazione ciclo di sbrinamento dalla chiamata	dEF	32934	0	38148	768	RW	Word	-	0...250	min
dE1	Durata massima sbrinamento evaporatore 1	dEF	32930	0	38148	3072	RW	Word	-	1...250	min
dE2	Durata massima sbrinamento evaporatore 2	dEF	32931	0	38148	12288	RW	Word	-	1...250	min
dS1	Temperatura di fine sbrinamento evaporatore 1	dEF	32936	0	38148	49152	RW	Word	Y	-58,0...302	°C/°F
dS2	Temperatura di fine sbrinamento evaporatore 2	dEF	32937	0	38149	3	RW	Word	Y	-58,0...302	°C/°F
dSS	Soglia temperatura per inizio sbrinamento	dEF	32935	0	38149	12	RW	Word	Y	-58,0...302	°C/°F
dPO	Richiesta attivazione sbrinamento all'accensione	dEF	32938	0	38149	48	RW	Word	-	0...1	flag
tCd	Tempo attivazione/disattivazione uscita compressore prima di uno sbrinamento	dEF	32939	0	38149	192	RW	Word	Y	-60...60	min
ndE	tempo minimo durata sbrinamento	dEF	32940	0	38149	768	RW	Word	-	0...250	min
PdC	Tempo estrazione gas caldo a fine defrost	dEF	32941	0	38149	3072	RW	Word	-	0...250	min
tPd	Tempo di pump down prima di avvio sbrinamento	dEF	32943	0	38149	12288	RW	Word	-	0...255	min
dPH	Ora inizio sbrinamento periodico	dEF	32882	0	38149	49152	RW	Word	-	0...24	ore
dPn	Minuti inizio sbrinamento periodico	dEF	32883	0	38150	3	RW	Word	-	0...59	min
dPd	Durata intervallo sbrinamento periodico	dEF	32884	0	38150	12	RW	Word	-	1...7	giorno
Fd1	1° giorno festivo	dEF	32831	0	38150	48	RW	Word	-	0...7	num
Fd2	2° giorno festivo	dEF	32832	0	38150	192	RW	Word	-	0...7	num
Edt	Timeout e temperatura di fine sbrinamento specifiche per ogni evento	dEF	32833	0	38150	768	RW	Word	-	0...1	num

Label	Description	Folder	Val. Par. Address	Val. Filter	Vis. Par. Address	Vis. Filter	R/W	Data Size	CPL	Range	MU
Fdn	Numero defrost giorno feriale	dEF	32781	0	38184	3	RW	Word	-	0...250	num
FFn	Numero defrost giorno festivo	dEF	32782	0	38184	12	RW	Word	-	0...250	num
PrH	Tempo di preattivazione resistenza bacinella	dEF	33038	0	38179	3072	RW	Word	-	0...255	min
d1H	Ore inizio defrost n. 1 feriale	dEF	32834	0	38150	3072	RW	Word	-	0...24	ore
d1n	Minuti inizio defrost n. 1 feriale	dEF	32835	0	38150	12288	RW	Word	-	0...59	min
d1t	Durata 1° sbrinamento feriale	dEF	32836	0	38150	49152	RW	Word	-	0...250	min
d1S	Temperatura fine 1° sbrinamento feriale	dEF	32837	0	38151	3	RW	Word	Y	-58,0...302	°C/°F
d2H	Ore inizio defrost n. 2 feriale	dEF	32838	0	38151	12	RW	Word	-	d1H...24	ore
d2n	Minuti inizio defrost n. 2 feriale	dEF	32839	0	38151	48	RW	Word	-	0...59	min
d2t	Durata 2° sbrinamento feriale	dEF	32840	0	38151	192	RW	Word	-	0...250	min
d2S	Temperatura fine 2° sbrinamento feriale	dEF	32841	0	38151	768	RW	Word	Y	-58,0...302	°C/°F
d3H	Ore inizio defrost n. 3 feriale	dEF	32842	0	38151	3072	RW	Word	-	d2H...24	ore
d3n	Minuti inizio defrost n. 3 feriale	dEF	32843	0	38151	12288	RW	Word	-	0...59	min
d3t	Durata 3° sbrinamento feriale	dEF	32844	0	38151	49152	RW	Word	-	0...250	min
d3S	Temperatura fine 3° sbrinamento feriale	dEF	32845	0	38152	3	RW	Word	Y	-58,0...302	°C/°F
d4H	Ore inizio defrost n. 4 feriale	dEF	32846	0	38152	12	RW	Word	-	d3H...24	ore
d4n	Minuti inizio defrost n. 4 feriale	dEF	32847	0	38152	48	RW	Word	-	0...59	min
d4t	Durata 4° sbrinamento feriale	dEF	32848	0	38152	192	RW	Word	-	0...250	min
d4S	Temperatura fine 4° sbrinamento feriale	dEF	32849	0	38152	768	RW	Word	Y	-58,0...302	°C/°F
d5H	Ore inizio defrost n. 5 feriale	dEF	32850	0	38152	3072	RW	Word	-	d4H...24	ore
d5n	Minuti inizio defrost n. 5 feriale	dEF	32851	0	38152	12288	RW	Word	-	0...59	min
d5t	Durata 5° sbrinamento feriale	dEF	32852	0	38152	49152	RW	Word	-	0...250	min
d5S	Temperatura fine 5° sbrinamento feriale	dEF	32853	0	38153	3	RW	Word	Y	-58,0...302	°C/°F
d6H	Ore inizio defrost n. 6 feriale	dEF	32854	0	38153	12	RW	Word	-	d5H...24	ore
d6n	Minuti inizio defrost n. 6 feriale	dEF	32855	0	38153	48	RW	Word	-	0...59	min
d6t	Durata 6° sbrinamento feriale	dEF	32856	0	38153	192	RW	Word	-	0...250	min
d6S	Temperatura fine 6° sbrinamento feriale	dEF	32857	0	38153	768	RW	Word	Y	-58,0...302	°C/°F
F1H	Ore inizio defrost n. 1 festivo	dEF	32858	0	38153	3072	RW	Word	-	0...24	ore
F1n	Minuti inizio defrost n. 1 festivo	dEF	32859	0	38153	12288	RW	Word	-	0...59	min
F1t	Durata 1° sbrinamento festivo	dEF	32860	0	38153	49152	RW	Word	-	0...250	min

Label	Description	Folder	Val. Par. Address	Val. Filter	Vis. Par. Address	Vis. Filter	R/W	Data Size	CPL	Range	MU
F1S	Temperatura fine 1° sbrinamento festivo	dEF	32861	0	38154	3	RW	Word	Y	-58,0...302	°C/°F
F2H	Ore inizio defrost n. 2 festivo	dEF	32862	0	38154	12	RW	Word	-	F1H...24	ore
F2n	Minuti inizio defrost n. 2 festivo	dEF	32863	0	38154	48	RW	Word	-	0...59	min
F2t	Durata 2° sbrinamento festivo	dEF	32864	0	38154	192	RW	Word	-	0...250	min
F2S	Temperatura fine 2° sbrinamento festivo	dEF	32865	0	38154	768	RW	Word	Y	-58,0...302	°C/°F
F3H	Ore inizio defrost n. 3 festivo	dEF	32866	0	38154	3072	RW	Word	-	F2H...24	ore
F3n	Minuti inizio defrost n. 3 festivo	dEF	32867	0	38154	12288	RW	Word	-	0...59	min
F3t	Durata 3° sbrinamento festivo	dEF	32868	0	38154	49152	RW	Word	-	0...250	min
F3S	Temperatura fine 3° sbrinamento festivo	dEF	32869	0	38155	3	RW	Word	Y	-58,0...302	°C/°F
F4H	Ore inizio defrost n. 4 festivo	dEF	32870	0	38155	12	RW	Word	-	F3H...24	ore
F4n	Minuti inizio defrost n. 4 festivo	dEF	32871	0	38155	48	RW	Word	-	0...59	min
F4t	Durata 4° sbrinamento festivo	dEF	32872	0	38155	192	RW	Word	-	0...250	min
F4S	Temperatura fine 4° sbrinamento festivo	dEF	32873	0	38155	768	RW	Word	Y	-58,0...302	°C/°F
F5H	Ore inizio defrost n. 5 festivo	dEF	32874	0	38155	3072	RW	Word	-	F4H...24	ore
F5n	Minuti inizio defrost n. 5 festivo	dEF	32875	0	38155	12288	RW	Word	-	0...59	min
F5t	Durata 5° sbrinamento festivo	dEF	32876	0	38155	49152	RW	Word	-	0...250	min
F5S	Temperatura fine 5° sbrinamento festivo	dEF	32877	0	38156	3	RW	Word	Y	-58,0...302	°C/°F
F6H	Ore inizio defrost n. 6 festivo	dEF	32878	0	38156	12	RW	Word	-	F5H...24	ore
F6n	Minuti inizio defrost n. 6 festivo	dEF	32879	0	38156	48	RW	Word	-	0...59	min
F6t	Durata 6° sbrinamento festivo	dEF	32880	0	38156	192	RW	Word	-	0...250	min
F6S	Temperatura fine 6° sbrinamento festivo	dEF	32881	0	38156	768	RW	Word	Y	-58,0...302	°C/°F
FP1	Selezione sonda ventole evaporatore in modalità normale	Fan	32944	0	38156	3072	RW	Word	-	0...8	num
FP2	Selezione sonda ventole evaporatore in sbrinamento	Fan	32945	0	38156	12288	RW	Word	-	0...8	num
FPt	Modalità parametro FSt (assoluto o relativo)	Fan	32946	0	38156	49152	RW	Word	-	0...1	flag
FSt	Temperatura blocco ventole evaporatore	Fan	32947	0	38157	3	RW	Word	Y	-58,0...302	°C/°F
FAd	Differenziale di intervento ventole evaporatore	Fan	32948	0	38157	12	RW	Word	-	0,1...25,0	°C/°F
Fdt	Tempo ritardo attivazione ventole evaporatore dopo ciclo di sbrinamento	Fan	32949	0	38157	48	RW	Word	-	0...250	min
dt	Tempo di sgocciolamento	Fan	32954	0	38157	192	RW	Word	-	0...250	min
dFd	Esclusione ventole evaporatore durante lo sbrinamento	Fan	32952	0	38157	768	RW	Word	-	0...1	flag

Label	Description	Folder	Val. Par. Address	Val. Filter	Vis. Par. Address	Vis. Filter	R/W	Data Size	CPL	Range	MU
FCO	Stato ventole evaporatore in caso di uscita compressore Off	Fan	32951	0	38157	3072	RW	Word	-	0...4	num
FOd	Stato ventole evaporatore in caso di porta aperta	Fan	32953	0	38157	12288	RW	Word	-	0...1	flag
FdC	Ritardo spegnimento ventole evaporatore dopo la disattivazione del compressore	Fan	32950	0	38157	49152	RW	Word	-	0...250	min
FOn	Tempo di On ventole evaporatore in modalità regolatore ciclico	Fan	32955	0	38158	3	RW	Word	-	0...250	min
FOF	Tempo di Off ventole evaporatore in modalità regolatore ciclico	Fan	32956	0	38158	12	RW	Word	-	0...250	min
Fnn	Tempo di ON ventole evaporatore in modalità night (duty cycle)	Fan	32957	0	38158	48	RW	Word	-	0...250	min
FnF	Tempo di OFF ventole evaporatore in modalità night (duty cycle)	Fan	32958	0	38158	192	RW	Word	-	0...250	min
FE1	Selezione sonda ventole velocità variabile	FE	33057	0	38182	48	RW	Word	-	0...12	num
FEt	Modalità setpoint	FE	33058	0	38182	192	RW	Word	-	0...1	num
FES	Setpoint	FE	33059	0	38182	768	RW	Word	Y	-58,0...302	°C/°F
FEd	Banda	FE	33060	0	38182	3072	RW	Word	-	0,1...50,0	°C/°F
FEu	Banda cut-off	FE	33061	0	38182	12288	RW	Word	-	0,0...25,0	°C/°F
FEC	Differenziale cut-off	FE	33062	0	38182	49152	RW	Word	-	0,1...25,0	°C/°F
FEr	Ritardo spegnimento ventole dopo la disattivazione del compressore	FE	33063	0	38183	3	RW	Word	-	0...250	min
FE2	Percentuale minima giorno	FE	33064	0	38183	12	RW	Word	-	0...100	%
FE3	Percentuale massima giorno con compressore acceso	FE	33065	0	38183	48	RW	Word	-	0...100	%
FE4	Percentuale massima giorno con compressore spento	FE	33066	0	38183	192	RW	Word	-	0...100	%
FE5	Percentuale minima notte	FE	33067	0	38183	768	RW	Word	-	0...100	%
FE6	Percentuale massima notte con compressore acceso	FE	33068	0	38183	3072	RW	Word	-	0...100	%
FE7	Percentuale massima notte con compressore spento	FE	33069	0	38183	12288	RW	Word	-	0...100	%
FE8	Percentuale durante lo sbrinamento	FE	33070	0	38183	49152	RW	Word	-	0...100	%
FE9	Percentuale in caso errore sonda	FE	33071	0	38195	12	RW	Word	-	0...100	%
FEA	Velocità massima di spunto	FE	33072	0	38195	48	RW	Word	-	0...100	%
FEb	Tempo di spunto ventole	FE	33073	0	38195	192	RW	Word	-	0...250	s
FEP	Periodo di forzatura ventilatori alla velocità di spunto	FE	33074	0	38195	768	RW	Word	-	0...250	min
rA1	Selezione sonda 1 allarmi temperatura	AL	32972	0	38158	768	RW	Word	-	0...7	num
rA2	Selezione sonda 2 allarmi temperatura	AL	32973	0	38158	3072	RW	Word	-	0...7	num

Label	Description	Folder	Val. Par. Address	Val. Filter	Vis. Par. Address	Vis. Filter	R/W	Data Size	CPL	Range	MU
Att	Modalità allarmi (assoluti o relativi)	AL	32974	0	38158	12288	RW	Word	-	0...1	flag
AFd	Differenziale di intervento allarme	AL	32975	0	38158	49152	RW	Word	-	0,1...25,0	°C/°F
HA1	Soglia allarme 1 di massima	AL	32976	0	38159	3	RW	Word	Y	LA1...302	°C/°F
LA1	Soglia allarme 1 di minima	AL	32977	0	38159	12	RW	Word	Y	-58,0...HA1	°C/°F
HA2	Soglia allarme 2 di massima	AL	32978	0	38159	48	RW	Word	Y	LA2...302	°C/°F
LA2	Soglia allarme 2 di minima	AL	32979	0	38159	192	RW	Word	Y	-58,0...HA2	°C/°F
PAO	Tempo esclusione allarmi di temperatura dal power on	AL	32980	0	38159	768	RW	Word	-	0...10	ore
dAO	Tempo esclusione allarmi di temperatura dopo un ciclo di sbrinamento	AL	32982	0	38159	3072	RW	Word	-	0...250	min
OA0	Tempo esclusione allarmi di alta e bassa temperatura dopo la chiusura della porta	AL	32981	0	38159	12288	RW	Word	-	0...10	ore
tdO	Tempo esclusione allarme di porta aperta	AL	33026	0	38159	49152	RW	Word	-	0...250	min
ta1	Ritardo Allarme Alta/Minima su sonda 1	AL	32983	0	38160	3	RW	Word	-	0...250	min
ta2	Ritardo Allarme Alta/Minima su sonda 2	AL	32984	0	38160	12	RW	Word	-	0...250	min
dAt	Segnalazione allarme di defrost terminato per time out	AL	32942	0	38160	48	RW	Word	-	0...1	flag
EAL	Regolatori bloccati da allarme esterno	AL	32986	0	38160	192	RW	Word	-	0...2	num
rA3	Imposta l'ingresso utilizzato dal regolatore di allarme a due soglie	AL	33045	0	38180	12288	RW	Word	-	0...8	num
ALL	Soglia di allarme minima (avvertimento).	AL	33046	0	38180	49152	RW	Word	-	0,0...ALH	num
ALH	Soglia di allarme massima (allarme).	AL	33047	0	38181	3	RW	Word	-	ALL...100	num
dAL	Differenziale di intervento allarme regolatore a due soglie.	AL	33048	0	38181	12	RW	Word	-	0,1...100	°C/°F
AL1	Tempo minimo di permanenza del valore letto sopra la soglia ALL per attivazione allarme	AL	33049	0	38181	48	RW	Word	-	0...250	min
AL2	Tempo minimo di permanenza del valore letto sopra la soglia ALK per attivazione allarme	AL	33056	0	38182	12	RW	Word	-	0...250	min
tP	Abilita tacitazione allarme con ogni tasto	AL	33027	0	38160	768	RW	Word	-	0...1	flag
Art	Periodo attivazione allarme watchdog periodico	AL	32971	0	38160	3072	RW	Word	-	0...250	min*10
ttA	Gestione allarmi di temperatura con porta aperta	AL	33093	0	38186	3072	RW	Word	-	0...1	flag
dSd	Abilitazione relè luce da micro porta	Lit	32968	0	38160	12288	RW	Word	-	0...1	flag

Label	Description	Folder	Val. Par. Address	Val. Filter	Vis. Par. Address	Vis. Filter	R/W	Data Size	CPL	Range	MU
dLt	Ritardo spegnimento relè luce dalla chiusura della porta	Lit	32969	0	38160	49152	RW	Word	-	0...250	min
OFL	Abilitazione spegnimento luce cella da tasto durante il ritardo impostato al parametro dLt	Lit	32970	0	38161	3	RW	Word	-	0...1	flag
dOd	Abilitazione spegnimento utenze su attivazione del micro porta	Lit	32985	0	38161	12	RW	Word	-	0...3	num
dOA	Comportamento forzato da ingresso digitale	Lit	32987	0	38161	48	RW	Word	-	0...5	num
PEA	Abilita comportamento forzato da micro porta e/o allarme esterno.	Lit	32988	0	38161	192	RW	Word	-	0...3	num
dCO	Ritardo attivazione compressore dal consenso	Lit	32989	0	38161	768	RW	Word	-	0...250	min
dFO	Ritardo attivazione ventole dal consenso	Lit	32990	0	38161	3072	RW	Word	-	0...250	min
ASb	Tasto o ingresso digitale ausiliario/ luce attivi a strumento in Off	Lit	33016	0	38161	12288	RW	Word	-	0...1	flag
L00	Sonda condivisa	Lin	32768	0	38161	49152	RW	Word	-	0...7	num
L01	Visualizzazione distribuita (riferita al dispositivo secondario)	Lin	32769	0	38162	3	RW	Word	-	0...2	num
L02	Sincronizzazione setpoint	Lin	32770	0	38162	12	RW	Word	-	0...1	flag
L03	Sincronizzazione sbrinamento	Lin	32771	0	38162	48	RW	Word	-	0...2	num
L04	Blocco risorse alla fine dello sbrinamento	Lin	32772	0	38162	192	RW	Word	-	0...1	flag
L05	Sincronizzazione stand-by	Lin	32773	0	38162	768	RW	Word	-	0...1	flag
L06	Sincronizzazione luci	Lin	32774	0	38162	3072	RW	Word	-	0...1	flag
L07	Sincronizzazione set ridotto	Lin	32775	0	38162	12288	RW	Word	-	0...1	flag
L08	Sincronizzazione AUX	Lin	32776	0	38162	49152	RW	Word	-	0...1	flag
L09	Sonda di saturazione condivisa	Lin	32777	0	38163	3	RW	Word	-	0...1	flag
L10	Timeout sblocco risorse durante gli sbrinamenti sincronizzati	Lin	33028	0	38163	12	RW	Word	-	0...250	min
L11	Numero dispositivi connessi in Link2	Lin	32778	0	38180	48	RW	Word	-	0...8	num
L12	Condivisione relè allarme in Link2	Lin	32779	0	38180	192	RW	Word	-	0...2	num
L13	Configurazione frame seriale Link2	Lin	33039	0	38179	12288	RW	Word	-	0...1	flag
L14	Forza modalità freddo	Lin	33055	0	38182	3	RW	Word	-	0...1	flag
L15	Condivisione buzzer e comando tacitazione allarmi su Link2	Lin	33035	0	38184	48	RW	Word	-	0...2	num
dcS	Set point abbattimento	dEC	32962	0	38163	768	RW	Word	Y	-58,0...302	°C/°F
tdc	Durata abbattimento	dEC	32963	0	38163	3072	RW	Word	-	0...250	min
dcc	Ritardo sbrinamento dopo abbattimento	dEC	32964	0	38163	12288	RW	Word	-	0...250	min
ESt	Tipo di azione per la funzione di Energy Saving	EnS	32891	0	38163	49152	RW	Word	-	0...8	num

Label	Description	Folder	Val. Par. Address	Val. Filter	Vis. Par. Address	Vis. Filter	R/W	Data Size	CPL	Range	MU
ESF	Attivazione modalità night (Energy Saving)	EnS	32959	0	38164	3	RW	Word	-	0...1	flag
Cdt	Tempo chiusura porta	EnS	32960	0	38164	12	RW	Word	-	0...255	min*10
ESo	Time out disabilitazione modalità basso consumo (micro porta)	EnS	32961	0	38164	48	RW	Word	-	0...10	num
OS1	Offset sul set point 1	EnS	32908	0	38164	192	RW	Word	Y	-50,0...50,0	°C/°F
OS2	Offset sul set point 2	EnS	32909	0	38164	768	RW	Word	Y	-50,0...50,0	°C/°F
Od1	Offset energy saving banchi frigoriferi 1	EnS	32910	0	38164	3072	RW	Word	Y	-50,0...50,0	°C/°F
Od2	Offset energy saving banchi frigoriferi 2	EnS	32911	0	38164	12288	RW	Word	Y	-50,0...50,0	°C/°F
dn1	Differenziale durante la modalità energy saving 1	EnS	32899	0	38164	49152	RW	Word	Y	-58,0...302	°C/°F
dn2	Differenziale durante la modalità energy saving 2	EnS	32900	0	38165	3	RW	Word	Y	-58,0...302	°C/°F
EdH	Ora inizio energy saving feriale	EnS	32885	0	38165	12	RW	Word	-	0...24	ore
Edn	Minuti inizio energy saving feriale	EnS	32886	0	38165	48	RW	Word	-	0...59	min
Edd	Durata energy saving feriale	EnS	32887	0	38165	192	RW	Word	-	1...72	ore
EFH	Ora inizio energy saving festivo	EnS	32888	0	38165	768	RW	Word	-	0...24	ore
EFn	Minuti inizio energy saving festivo	EnS	32889	0	38165	3072	RW	Word	-	0...59	min
EFd	Durata energy saving festivo	EnS	32890	0	38165	12288	RW	Word	-	1...72	ore
FH	Selezione sonda frame heater	FrH	32991	0	38165	49152	RW	Word	-	0...9	num
FHt	Periodo frame heater	FrH	32993	0	38166	3	RW	Word	-	1...250	s*10
FH0	Set frame heater	FrH	32994	0	38166	12	RW	Word	Y	-58,0...302	°C/°F
FH1	Offset frame heater	FrH	32995	0	38166	48	RW	Word	-	0...25,0	°C/°F
FH2	Banda frame heater	FrH	32996	0	38166	192	RW	Word	Y	-58,0...302	°C/°F
FH3	Percentuale minima/duty-cycle frame heater	FrH	32997	0	38166	768	RW	Word	-	0...100	%
FH4	Percentuale massima/duty-cycle day frame heater	FrH	32998	0	38166	3072	RW	Word	-	0...100	%
FH5	Percentuale massima/duty-cycle night frame heater	FrH	32999	0	38166	12288	RW	Word	-	0...100	%
FH6	Percentuale/duty-cycle frame heater in sbrinamento	FrH	33000	0	38166	49152	RW	Word	-	0...100	%
Adr	Indirizzo controllore protocollo Modbus	Add	33157	0	38241	48	RW	Word	-	1...250	num
bAU	Selezione baudrate	Add	33152	0	38241	192	RW	Word	-	0...2	num
Pty	Bit Parità MODBUS	Add	33154	0	38241	768	RW	Word	-	0...2	num
LOC	Disabilitazione terminale	diS	33003	0	38167	3	RW	Word	-	0...1	num
PS1	Valore Password 1	diS	33004	0	38167	12	RW	Word	-	0...250	num
PS2	Valore Password 2	diS	33005	0	38167	48	RW	Word	-	0...250	num
ndt	Visualizzazione con punto decimale	diS	33006	0	38167	192	RW	Word	-	0...1	num
CA1	Calibrazione ingresso analogico 1	diS	32812	0	38167	768	RW	Word	Y	-30,0...30,0	°C/°F
CA2	Calibrazione ingresso analogico 2	diS	32813	0	38167	3072	RW	Word	Y	-30,0...30,0	°C/°F

Label	Description	Folder	Val. Par. Address	Val. Filter	Vis. Par. Address	Vis. Filter	R/W	Data Size	CPL	Range	MU
CA3	Calibrazione ingresso analogico 3	diS	32814	0	38167	12288	RW	Word	Y	-30,0...30,0	°C/°F
CA4	Calibrazione ingresso analogico 4	diS	32815	0	38167	49152	RW	Word	Y	-30,0...30,0	°C/°F
CA5	Calibrazione ingresso analogico 5	diS	32816	0	38168	3	RW	Word	Y	-30,0...30,0	°C/°F
CA6	Calibrazione ingresso analogico 6	diS	32817	0	38168	12	RW	Word	Y	-30,0...30,0	bar/psi
CA7	Calibrazione ingresso analogico 7	diS	32818	0	38168	48	RW	Word	Y	-30,0...30,0	bar/psi
LdL	Valore minimo visualizzabile	diS	33007	0	38168	192	RW	Word	Y	-58,0...HdL	°C/°F
HdL	Valore massimo visualizzabile	diS	33008	0	38168	768	RW	Word	Y	LdL...302,0	°C/°F
ddL	Modalità blocco display durante uno sbrinamento	diS	33009	0	38168	3072	RW	Word	-	0...2	num
Ldd	Time out blocco display dalla fine dello sbrinamento	diS	33010	0	38168	12288	RW	Word	-	0...250	min
dro	Selezione °C / °F	diS	33011	0	38168	49152	RW	Word	-	0...1	flag
SbP	Unità di misura pressione	diS	33012	0	38169	3	RW	Word	-	0...1	flag
rEP	Pressione visualizzata relativa o assoluta	diS	33170	0	38250	3	RW	Word	-	0...1	flag
ddd	Selezione valore visualizzazione principale	diS	33013	0	38169	12	RW	Word	-	0...8	num
ddE	Risorsa visualizzata su ECHO	diS	33014	0	38169	48	RW	Word	-	0...11	num
rPH	Selezione sonda HACCP	HCP	32965	0	38169	192	RW	Word	-	0...5	num
trA	Selezione tipo sonda raziometrica	CnF	33163	0	38241	3072	RW	Word	-	0...8	num
H00	Selezione tipo ingresso analogico NTC/PTC/Pt1000	CnF	32780	0	38169	768	RW	Word	-	0...2	num
H02	Tempo attivazione funzioni da terminale	CnF	33015	0	38169	3072	RW	Word	-	0...250	s
H03	Limite inferiore ingresso corrente	CnF	33164	0	38241	12288	RW	Word	Y	-1...H04	bar
H04	Limite superiore ingresso corrente	CnF	33165	0	38241	49152	RW	Word	Y	H03...150	bar
H05	Sonda raziometrica limite inferiore	CnF	33166	0	38242	3	RW	Word	Y	-1...H06	bar
H06	Sonda raziometrica limite superiore	CnF	33167	0	38242	12	RW	Word	Y	H05...150	bar
08L	Limite inferiore ingresso analogico 8	CnF	33195	0	38250	49152	RW	Word	-	0...08H	num
08H	Limite superiore ingresso analogico 8	CnF	33196	0	38251	3	RW	Word	-	08L...100	num
08P	Prescaler sonda tastiera KDX	CnF	33197	0	38251	12	RW	Word	-	0...2	num
08U	Unità di misura sonda tastiera KDX	CnF	33200	0	38251	768	RW	Word	-	0...5	num
H08	Modalità di funzionamento in Stand by	CnF	33017	0	38169	12288	RW	Word	-	0...2	num
H11	Configurabilità e polarità ingresso digitale 1	CnF	32783	0	38169	49152	RW	Word	Y	-19...19	num
H12	Configurabilità e polarità ingresso digitale 2	CnF	32784	0	38170	3	RW	Word	Y	-19...19	num
H13	Configurabilità e polarità ingresso digitale 3	CnF	32785	0	38170	12	RW	Word	Y	-19...19	num

Label	Description	Folder	Val. Par. Address	Val. Filter	Vis. Par. Address	Vis. Filter	R/W	Data Size	CPL	Range	MU
H14	Configurabilità e polarità ingresso digitale 4	CnF	32786	0	38170	48	RW	Word	Y	-19...19	num
H15	Configurabilità e polarità ingresso digitale 5	CnF	32787	0	38170	192	RW	Word	Y	-19...19	num
H16	Configurabilità e polarità ingresso digitale 6	CnF	32788	0	38170	768	RW	Word	Y	-19...19	num
H17	Configurabilità e polarità ingresso digitale 7	CnF	32789	0	38170	3072	RW	Word	Y	-19...19	num
H18	Configurabilità e polarità ingresso digitale 8	CnF	32790	0	38170	12288	RW	Word	Y	-19...19	num
i01	Configurabilità e polarità ingresso digitale 9	CnF	33050	0	38181	192	RW	Word	Y	-19...19	num
i02	Configurabilità e polarità ingresso digitale 10	CnF	33051	0	38181	768	RW	Word	Y	-19...19	num
dti	Unità di misura ritardo ingressi digitali 1 e 2	CnF	32799	0	38170	49152	RW	Word	-	0...1	flag
d11	tempo di ritardo segnalazione attivazione del D.I 1	CnF	32791	0	38171	3	RW	Word	-	0...255	min
d12	tempo di ritardo segnalazione attivazione del D.I 2	CnF	32792	0	38171	12	RW	Word	-	0...255	min
d13	tempo di ritardo segnalazione attivazione del D.I 3	CnF	32793	0	38171	48	RW	Word	-	0...255	min
d14	tempo di ritardo segnalazione attivazione del D.I 4	CnF	32794	0	38171	192	RW	Word	-	0...255	min
d15	tempo di ritardo segnalazione attivazione del D.I 5	CnF	32795	0	38171	768	RW	Word	-	0...255	min
d16	tempo di ritardo segnalazione attivazione del D.I 6	CnF	32796	0	38171	3072	RW	Word	-	0...255	min
d17	tempo di ritardo segnalazione attivazione del D.I 7	CnF	32797	0	38171	12288	RW	Word	-	0...255	min
d18	tempo di ritardo segnalazione attivazione del D.I 8	CnF	32798	0	38171	49152	RW	Word	-	0...255	min
01i	tempo di ritardo segnalazione attivazione del D.I 9	CnF	33052	0	38181	3072	RW	Word	-	0...255	min
02i	tempo di ritardo segnalazione attivazione del D.I 10	CnF	33053	0	38181	12288	RW	Word	-	0...255	min
H21	Configurabilità uscita digitale 1	CnF	32820	0	38172	3	RW	Word	-	0...19	num
H22	Configurabilità uscita digitale 2	CnF	32821	0	38172	12	RW	Word	-	0...19	num
H23	Configurabilità uscita digitale 3	CnF	32822	0	38172	48	RW	Word	-	0...19	num
H24	Configurabilità uscita digitale 4	CnF	32823	0	38172	192	RW	Word	-	0...19	num
H25	Configurabilità uscita digitale 5	CnF	32824	0	38172	768	RW	Word	-	0...19	num
H27	Configurabilità uscita digitale 7	CnF	32826	0	38172	12288	RW	Word	-	0...19	num
H29	Abilitazione buzzer	CnF	32827	0	38172	49152	RW	Word	-	0...1	flag
d01	Configurabilità uscita digitale 8	CnF	33043	0	38180	768	RW	Word	-	0...19	num

Label	Description	Folder	Val. Par. Address	Val. Filter	Vis. Par. Address	Vis. Filter	R/W	Data Size	CPL	Range	MU
d02	Configurabilità uscita digitale 9	CnF	33044	0	38180	3072	RW	Word	-	0...19	num
H31	Configurabilità tasto UP	CnF	33018	0	38173	3	RW	Word	-	0...9	num
H32	Configurabilità tasto DOWN	CnF	33019	0	38173	12	RW	Word	-	0...9	num
H33	Configurabilità tasto ESC	CnF	33020	0	38173	48	RW	Word	-	0...9	num
H34	Configurabilità tasto Free 1	CnF	33021	0	38173	192	RW	Word	-	0...9	num
H35	Configurabilità tasto Free 2	CnF	33022	0	38173	768	RW	Word	-	0...9	num
H36	Configurabilità tasto Free 3	CnF	33023	0	38173	3072	RW	Word	-	0...9	num
H37	Configurabilità tasto Free 4	CnF	33024	0	38173	12288	RW	Word	-	0...9	num
H41	Configurazione ingresso analogico 1	CnF	32800	0	38173	49152	RW	Word	-	0...2	num
H42	Configurazione ingresso analogico 2	CnF	32801	0	38174	3	RW	Word	-	0...2	num
H43	Configurazione ingresso analogico 3	CnF	32802	0	38174	12	RW	Word	-	0...2	num
H44	Configurazione ingresso analogico 4	CnF	32803	0	38174	48	RW	Word	-	0...2	num
H45	Configurazione ingresso analogico 5	CnF	32804	0	38174	192	RW	Word	-	0...2	num
H46	Configurazione ingresso analogico 6	CnF	32805	0	38174	768	RW	Word	-	0...2	num
H47	Configurazione ingresso analogico 7	CnF	32806	0	38174	3072	RW	Word	-	0...2	num
H48	Configurazione ingresso analogico 8	CnF	33054	0	38181	49152	RW	Word	-	0...2	num
H50	Configurabilità uscita analogica 1	CnF	32828	0	38174	12288	RW	Word	-	0...1	flag
H51	Funzione associata all'uscita analogica	CnF	32829	0	38174	49152	RW	Word	-	0...3	num
H60	Selettore vettore parametri	CnF	33158	0	38242	48	R	Word	-	0...8	num
H68	Presenza RTC	CnF	32830	0	38175	3	RW	Word	-	0...1	flag
H70	Selezione sensore 1 per sonda virtuale	CnF	32808	0	38175	12	RW	Word	-	0...5	num
H71	Selezione sensore 2 per sonda virtuale	CnF	32809	0	38175	48	RW	Word	-	0...5	num
H72	% calcolo sonda virtuale day	CnF	32810	0	38175	192	RW	Word	-	0...100	%
H73	% calcolo sonda virtuale night	CnF	32811	0	38175	768	RW	Word	-	0...100	%
H74	Selezione sensore 1 per sonda virtuale filtrata	CnF	33040	0	38179	49152	RW	Word	-	0...6	num
H75	Percentuale in millesimi del segnale in ingresso per sonda virtuale filtrata	CnF	33041	0	38180	3	RW	Word	-	1...1000	num
H76	Offset sonda virtuale filtrata	CnF	33042	0	38180	12	RW	Word	Y	-999,9...999,9	num
EtY	Selezione driver valvola espansione elettronica	EE0	33025	0	38175	3072	RW	Word	-	0...1	flag
rSP	Selezione sonda saturazione	EE0	33280	0	38242	192	RW	Word	-	0...4	num
rSS	Selezione sonda surriscaldamento valvola 1	EE0	33281	0	38242	768	RW	Word	-	0...5	num

Label	Description	Folder	Val. Par. Address	Val. Filter	Vis. Par. Address	Vis. Filter	R/W	Data Size	CPL	Range	MU
rbu	Selezione sonda saturazione di back-up	EE0	33282	0	38242	3072	RW	Word	-	0...2	num
EPd	Visualizzazione valore saturazione temperatura/pressione	EE0	33284	0	38242	12288	RW	Word	-	0...1	flag
Ert	Selezione tipo refrigerante	EE0	33285	0	38242	49152	RW	Word	-	0...18	num
U02	Percentuale massima apertura valvola	EE0	33287	0	38243	12	RW	Word	-	0...100	%
U05	Tempo di funzionamento alla max apertura per segnalazione allarme	EE0	33290	0	38243	768	RW	Word	-	0...255	min
U06	Percentuale minima apertura utile valvola	EE0	33291	0	38243	3072	RW	Word	-	0...100	%
U07	Percentuale massima apertura utile valvola	EE0	33292	0	38243	12288	RW	Word	-	0...100	%
U08	Percentuale apertura valvola durante errore sonda	EE0	33293	0	38243	49152	RW	Word	-	0...100	%
U09	Tempo minimo per la valutazione dei parametri del filtro predittivo	EE0	33288	0	38243	48	RW	Word	-	0.0...3276.7	s
U10	Tempo massimo validità parametri filtro predittivo	EE0	33289	0	38243	192	RW	Word	-	0...32767	s
U11	Minima velocità temperatura surriscaldamento	EE0	33294	0	38244	3	RW	Word	-	-999,9...999,9	°C/s
U12	Minimo surriscaldamento per considerare l'evaporatore vuoto	EE0	33295	0	38244	12	RW	Word	-	0...999,9	°C/°F
U13	Tempo di osservazione per il ricalcolo dei parametri	EE0	33296	0	38244	48	RW	Word	-	0...3600	s
U14	Banda passante minima surriscaldamento	EE0	33297	0	38244	192	RW	Word	-	0...U15	°C/°F
U15	Banda passante massima surriscaldamento	EE0	33298	0	38244	768	RW	Word	-	0,0...999,9	°C/°F
U16	Banda passante default surriscaldamento	EE0	33299	0	38244	3072	RW	Word	-	0,0...999,9	°C/°F
U17	Moltiplicatore soglia superiore per la modulazione continua	EE0	33300	0	38244	12288	RW	Word	-	0,0...999,9	num
U18	Moltiplicatore soglia inferiore per la modulazione continua	EE0	33301	0	38244	49152	RW	Word	-	0,0...999,9	num
U20	Guadagno differenziale modulazione continua	EE0	33304	0	38245	48	RW	Word	-	0...999,9	num
U21	Massima velocità di apertura valvola	EE0	33305	0	38245	192	RW	Word	-	0,0...999,9	%/s
U22	Abilita valore fisso sonda saturazione in caso di errore	EE0	33306	0	38245	768	RW	Word	-	0...1	num
U23	Valore fisso sonda saturazione in caso di errore	EE0	33307	0	38245	3072	RW	Word	Y	-999,9...999,9	°C/°F
U25	Selezione carichi da disabilitare con compressore guasto	EE0	33310	0	38246	3	RW	Word	-	0...15	%
U26	Soglia di temperatura di saturazione per la rilevazione del compressore guasto	EE0	33311	0	38246	12	RW	Word	Y	-999,9...999,9	°C/°F

Label	Description	Folder	Val. Par. Address	Val. Filter	Vis. Par. Address	Vis. Filter	R/W	Data Size	CPL	Range	MU
U27	Percentuale apertura valvola minima	EE0	33312	0	38246	48	RW	Word	-	0.0...100	%
U51	Coefficiente filtro surriscaldamento	EE0	33283	0	38246	192	RW	Word	-	0...999	%
U52	Tempo integrale offset surriscaldamento	EE0	33313	0	38246	768	RW	Word	-	0...999	s
U53	Tempo di Pump out	EE0	33314	0	38246	3072	RW	Word	-	0...600	s
U54	Tempo di Pump in	EE0	33315	0	38246	12288	RW	Word	-	0...600	s
U55	Periodo di Pump out/in	EE0	33316	0	38246	49152	RW	Word	-	0...900	s*10
U56	Banda AUG	EE0	33317	0	38247	3	RW	Word	-	0,0...10,0	°C/°F
U57	Valore massimo offset surriscaldamento	EE0	33318	0	38247	12	RW	Word	-	0,0...10,0	°C/°F
U58	Imposta se il dispositivo deve considerare solo la temperatura dell'aria	EE0	33319	0	38247	12288	RW	Word	-	0/1	flag
U60	Soglia minima filtro surriscaldamento	EE0	33326	0	38248	12	RW	Word	Y	-99,9...0,0	°C/°F
U61	Soglia massima filtro surriscaldamento	EE0	33327	0	38248	48	RW	Word	-	0,0...99,9	°C/°F
U64	Percentuale minima surriscaldamento in modalità forzata	EE0	33330	0	38248	3072	RW	Word	-	0...100	%
U65	Tempo attivazione percentuale minima surriscaldamento	EE0	33331	0	38248	12288	RW	Word	-	0...999	s
U66	Seleziona l'algoritmo di regolazione surriscaldamento	EE0	33332	0	38248	49152	RW	Word	-	0/1	flag
U67	Soglia di basso surriscaldamento	EE0	33333	0	38249	3	RW	Word	Y	-99,9...OLt	°C/°F
U68	Tempo di permanenza sotto la soglia di basso surriscaldamento	EE0	33334	0	38249	12	RW	Word	-	0...600	s
OLt	Soglia surriscaldamento minimo	EE0	33302	0	38245	3	RW	Word	-	0,0...999,9	°C/°F
A_F	Selezione modalità automatica o manuale PID valvola 1	EE0	10287	0	38250	12	RW	Word	-	0...1	flag
dUt	Duty cycle PID in modalità manuale valvola 1	EE0	10288	0	38250	48	RW	Word	-	0...100	%
HOE	Abilitazione MOP	EE0	33320	0	38247	48	RW	Word	-	0...1	flag
tAP	Tempo minimo superamento soglia massima temperatura per attivazione allarme	EE0	33321	0	38247	192	RW	Word	-	0...255	min
Hot	Soglia massima temperatura evaporatore	EE0	33322	0	38247	768	RW	Word	Y	-999,9...999,9	°C/°F
HdP	Durata disabilitazione MOP all'accensione	EE0	33323	0	38247	3072	RW	Word	-	0...999	min
HPd	Banda proporzionale MOP	EE0	33325	0	38247	49152	RW	Word	-	0,1...999,9	K
UL	Visibilità funzione trasferimento parametri (Dispositivo -> UNICARD/MFK)	FPr	-	-	38178	3	RW	Word	-	0...3	num
dL	Visibilità funzione trasferimento parametri (UNICARD/MFK -> Dispositivo)	FPr	-	-	38178	12	RW	Word	-	0...3	num

Label	Description	Folder	Val. Par. Address	Val. Filter	Vis. Par. Address	Vis. Filter	R/W	Data Size	CPL	Range	MU
Fr	Visibilità funzione Formattazione UNICARD/MFK	FPr	-	-	38178	48	RW	Word	-	0...3	num
OHP	Selezione sonda temperatura olio	OiL	33032	0	38178	12288	RW	Word	-	0...8	num
OSP	Setpoint riscaldatore olio	OiL	33033	0	38178	49152	RW	Word	Y	OLS...OHS	°C/°F
OHd	Differenziale riscaldatore olio	OiL	33034	0	38179	3	RW	Word	-	0,1...25,0	°C/°F
OHS	Massimo valore impostabile setpoint riscaldatore olio	OiL	33036	0	38179	48	RW	Word	Y	OLS...302,0	°C/°F
OLS	Minimo valore impostabile setpoint riscaldatore olio	OiL	33037	0	38179	192	RW	Word	Y	-58,0...OHS	°C/°F
Parametri applicazione 1											
V1-rE	Tipo di regolazione	V1	34428	0	38272	3	RW	Word	-	0...6	num
V1-rP1	Sonda regolazione termostato 1	V1	34429	0	38272	12	RW	Word	-	0...8	num
V1-rP2	Sonda regolazione termostato 2	V1	34430	0	38272	48	RW	Word	-	0...9	num
V1-SP1	Set point di regolazione 1	V1	34431	0	38272	192	RW	Word	Y	V1-LS1...V1-HS1	°C/°F
V1-dF1	Differenziale set point 1	V1	34432	0	38272	768	RW	Word	Y	-58,0...302	°C/°F
V1-SP2	Set point di regolazione 2	V1	34433	0	38272	3072	RW	Word	Y	V1-LS2...V1-HS2	°C/°F
V1-dF2	Differenziale set point 2	V1	34434	0	38272	12288	RW	Word	Y	-58,0...302	°C/°F
V1-Stt	Modalità gestione differenziale	V1	34437	0	38272	49152	RW	Word	-	0...1	flag
V1-HS1	Massimo valore impostabile Set point 1	V1	34440	0	38273	3	RW	Word	Y	V1-LS1...V1-HdL	°C/°F
V1-LS1	Minimo valore impostabile Set point 1	V1	34441	0	38273	12	RW	Word	Y	V1-LdL...V1-HS1	°C/°F
V1-HS2	Massimo valore impostabile Set point 2	V1	34442	0	38273	48	RW	Word	Y	V1-LS2...V1-HdL	°C/°F
V1-LS2	Minimo valore impostabile Set point 2	V1	34443	0	38273	192	RW	Word	Y	V1-LdL...V1-HS2	°C/°F
V1-HC1	Modalità di funzionamento Set point 1 (Heating/Cooling)	V1	34438	0	38273	768	RW	Word	-	0...1	flag
V1-HC2	Modalità di funzionamento Set point 2 (Heating/Cooling)	V1	34439	0	38273	3072	RW	Word	-	0...1	flag
V1-Cit	Tempo minimo attivazione uscita compressore	V1	34448	0	38273	49152	RW	Word	-	0...250	min
V1-CAt	Tempo massimo attivazione uscita compressore	V1	34449	0	38274	3	RW	Word	-	0...250	min
V1-Ont	Tempo ON uscita compressore in caso di sonda regolazione guasta	V1	34454	0	38274	12	RW	Word	-	0...250	min
V1-OFt	Tempo OFF uscita compressore in caso di sonda regolazione guasta	V1	34455	0	38274	48	RW	Word	-	0...250	min
V1-dOn	Ritardo attivazione uscita compressore dalla chiamata	V1	34450	0	38274	192	RW	Word	-	0...250	s

Label	Description	Folder	Val. Par. Address	Val. Filter	Vis. Par. Address	Vis. Filter	R/W	Data Size	CPL	Range	MU
V1-dOF	Ritardo attivazione uscita compressore dallo spegnimento	V1	34451	0	38274	768	RW	Word	-	0...250	min
V1-dbi	Ritardo tra due accensioni consecutive dell'uscita compressore	V1	34452	0	38274	3072	RW	Word	-	0...250	min
V1-OdO	Ritardo attivazione uscite all'accensione	V1	34453	0	38274	12288	RW	Word	-	0...250	min
V1-CFP	Tempo di preventilazione condensatore in Heat/Cool	V1	34537	0	38275	12	RW	Word	-	0...255	s
V1-CFd	Esclusione ventole condensatore durante lo sbrinamento.	V1	34538	0	38275	48	RW	Word	-	0...1	flag
V1-OF1	Offset remoto	V1	34459	0	38275	192	RW	Word	Y	-50,0...50,0	°C/°F
V1-Pot	Tempo di pump down	V1	34565	0	38306	192	RW	Word	-	0...250	s
V1-SS1	Softstart compressore: anticipo apertura valvola hotgas	V1	34566	0	38306	768	RW	Word	-	0...250	s
V1-SS2	Softstart compressore: ritardo chiusura valvola hotgas	V1	34567	0	38306	3072	RW	Word	-	0...250	s
V1-dP1	Selezione sonda di sbrinamento 1	V1	34460	0	38275	768	RW	Word	-	0...8	num
V1-dP2	Selezione sonda di sbrinamento 2	V1	34461	0	38275	3072	RW	Word	-	0...8	num
V1-dty	Tipo di sbrinamento	V1	34464	0	38275	12288	RW	Word	-	0...4	num
V1-dFt	Modo attivazione sbrinamento doppio evaporatore	V1	34462	0	38275	49152	RW	Word	-	0...2	num
V1-dit	Intervallo tra gli sbrinamenti	V1	34465	0	38276	3	RW	Word	-	0...250	ore
V1-dt1	Unità di misura per intervalli sbrinamento	V1	34468	0	38276	12	RW	Word	-	0...2	num
V1-dt2	Unità di misura per durata sbrinamento	V1	34469	0	38276	48	RW	Word	-	0...2	num
V1-dCt	Modo conteggio intervallo sbrinamento	V1	34463	0	38276	192	RW	Word	-	0...5	num
V1-dOH	Ritardo attivazione ciclo di sbrinamento dalla chiamata	V1	34470	0	38276	768	RW	Word	-	0...250	min
V1-dE1	Durata massima sbrinamento evaporatore 1	V1	34466	0	38276	3072	RW	Word	-	1...250	min
V1-dE2	Durata massima sbrinamento evaporatore 2	V1	34467	0	38276	12288	RW	Word	-	1...250	min
V1-dS1	Temperatura di fine sbrinamento evaporatore 1	V1	34472	0	38276	49152	RW	Word	Y	-58,0...302	°C/°F
V1-dS2	Temperatura di fine sbrinamento evaporatore 2	V1	34473	0	38277	3	RW	Word	Y	-58,0...302	°C/°F
V1-dSS	Soglia temperatura per inizio sbrinamento	V1	34471	0	38277	12	RW	Word	Y	-58,0...302	°C/°F
V1-dPO	Richiesta attivazione sbrinamento all'accensione	V1	34474	0	38277	48	RW	Word	-	0...1	flag

Label	Description	Folder	Val. Par. Address	Val. Filter	Vis. Par. Address	Vis. Filter	R/W	Data Size	CPL	Range	MU
V1-tcd	Tempo attivazione/disattivazione uscita compressore prima di uno sbrinamento	V1	34475	0	38277	192	RW	Word	Y	-60...60	min
V1-ndE	tempo minimo durata sbrinamento	V1	34476	0	38277	768	RW	Word	-	0...250	min
V1-PdC	Tempo estrazione gas caldo a fine defrost	V1	34477	0	38277	3072	RW	Word	-	0...250	min
V1-tPd	Tempo di pump down prima di avvio sbrinamento	V1	34479	0	38277	12288	RW	Word	-	0...255	min
V1-dPH	Ora inizio sbrinamento periodico	V1	34418	0	38277	49152	RW	Word	-	0...24	ore
V1-dPn	Minuti inizio sbrinamento periodico	V1	34419	0	38278	3	RW	Word	-	0...59	min
V1-dPd	Durata intervallo sbrinamento periodico	V1	34420	0	38278	12	RW	Word	-	1...7	giorno
V1-Fd1	1° giorno festivo	V1	34367	0	38278	48	RW	Word	-	0...7	num
V1-Fd2	2° giorno festivo	V1	34368	0	38278	192	RW	Word	-	0...7	num
V1-Edt	Timeout e temperatura di fine sbrinamento specifiche per ogni evento	V1	34369	0	38278	768	RW	Word	-	0...1	flag
V1-Fdn	Numero defrost giorno feriale	V1	34317	0	38312	3	RW	Word	-	0...250	num
V1-FFn	Numero defrost giorno festivo	V1	34318	0	38312	12	RW	Word	-	0...250	num
V1-PrH	Tempo di preattivazione resistenza bacinella	V1	34574	0	38307	3072	RW	Word	-	0...255	min
V1-d1H	Ore inizio defrost n. 1 feriale	V1	34370	0	38278	3072	RW	Word	-	0...24	ore
V1-d1n	Minuti inizio defrost n. 1 feriale	V1	34371	0	38278	12288	RW	Word	-	0...59	min
V1-d1t	Durata 1° sbrinamento feriale	V1	34372	0	38278	49152	RW	Word	-	0...250	min
V1-d1S	Temperatura fine 1° sbrinamento feriale	V1	34373	0	38279	3	RW	Word	Y	-58,0...302	°C/°F
V1-d2H	Ore inizio defrost n. 2 feriale	V1	34374	0	38279	12	RW	Word	-	V1-d1H...24	ore
V1-d2n	Minuti inizio defrost n. 2 feriale	V1	34375	0	38279	48	RW	Word	-	0...59	min
V1-d2t	Durata 2° sbrinamento feriale	V1	34376	0	38279	192	RW	Word	-	0...250	min
V1-d2S	Temperatura fine 2° sbrinamento feriale	V1	34377	0	38279	768	RW	Word	Y	-58,0...302	°C/°F
V1-d3H	Ore inizio defrost n. 3 feriale	V1	34378	0	38279	3072	RW	Word	-	V1-d2H...24	ore
V1-d3n	Minuti inizio defrost n. 3 feriale	V1	34379	0	38279	12288	RW	Word	-	0...59	min
V1-d3t	Durata 3° sbrinamento feriale	V1	34380	0	38279	49152	RW	Word	-	0...250	min
V1-d3S	Temperatura fine 3° sbrinamento feriale	V1	34381	0	38280	3	RW	Word	Y	-58,0...302	°C/°F
V1-d4H	Ore inizio defrost n. 4 feriale	V1	34382	0	38280	12	RW	Word	-	V1-d3H...24	ore
V1-d4n	Minuti inizio defrost n. 4 feriale	V1	34383	0	38280	48	RW	Word	-	0...59	min
V1-d4t	Durata 4° sbrinamento feriale	V1	34384	0	38280	192	RW	Word	-	0...250	min

Label	Description	Folder	Val. Par. Address	Val. Filter	Vis. Par. Address	Vis. Filter	R/W	Data Size	CPL	Range	MU
V1-d4S	Temperatura fine 4° sbrinamento feriale	V1	34385	0	38280	768	RW	Word	Y	-58,0...302	°C/°F
V1-d5H	Ore inizio defrost n. 5 feriale	V1	34386	0	38280	3072	RW	Word	-	V1-d4H...24	ore
V1-d5n	Minuti inizio defrost n. 5 feriale	V1	34387	0	38280	12288	RW	Word	-	0...59	min
V1-d5t	Durata 5° sbrinamento feriale	V1	34388	0	38280	49152	RW	Word	-	0...250	min
V1-d5S	Temperatura fine 5° sbrinamento feriale	V1	34389	0	38281	3	RW	Word	Y	-58,0...302	°C/°F
V1-d6H	Ore inizio defrost n. 6 feriale	V1	34390	0	38281	12	RW	Word	-	V1-d5H...24	ore
V1-d6n	Minuti inizio defrost n. 6 feriale	V1	34391	0	38281	48	RW	Word	-	0...59	min
V1-d6t	Durata 6° sbrinamento feriale	V1	34392	0	38281	192	RW	Word	-	0...250	min
V1-d6S	Temperatura fine 6° sbrinamento feriale	V1	34393	0	38281	768	RW	Word	Y	-58,0...302	°C/°F
V1-F1H	Ore inizio defrost n. 1 festivo	V1	34394	0	38281	3072	RW	Word	-	0...24	ore
V1-F1n	Minuti inizio defrost n. 1 festivo	V1	34395	0	38281	12288	RW	Word	-	0...59	min
V1-F1t	Durata 1° sbrinamento festivo	V1	34396	0	38281	49152	RW	Word	-	0...250	min
V1-F1S	Temperatura fine 1° sbrinamento festivo	V1	34397	0	38282	3	RW	Word	Y	-58,0...302	°C/°F
V1-F2H	Ore inizio defrost n. 2 festivo	V1	34398	0	38282	12	RW	Word	-	V1-F1H...24	ore
V1-F2n	Minuti inizio defrost n. 2 festivo	V1	34399	0	38282	48	RW	Word	-	0...59	min
V1-F2t	Durata 2° sbrinamento festivo	V1	34400	0	38282	192	RW	Word	-	0...250	min
V1-F2S	Temperatura fine 2° sbrinamento festivo	V1	34401	0	38282	768	RW	Word	Y	-58,0...302	°C/°F
V1-F3H	Ore inizio defrost n. 3 festivo	V1	34402	0	38282	3072	RW	Word	-	V1-F2H...24	ore
V1-F3n	Minuti inizio defrost n. 3 festivo	V1	34403	0	38282	12288	RW	Word	-	0...59	min
V1-F3t	Durata 3° sbrinamento festivo	V1	34404	0	38282	49152	RW	Word	-	0...250	min
V1-F3S	Temperatura fine 3° sbrinamento festivo	V1	34405	0	38283	3	RW	Word	Y	-58,0...302	°C/°F
V1-F4H	Ore inizio defrost n. 4 festivo	V1	34406	0	38283	12	RW	Word	-	V1-F3H...24	ore
V1-F4n	Minuti inizio defrost n. 4 festivo	V1	34407	0	38283	48	RW	Word	-	0...59	min
V1-F4t	Durata 4° sbrinamento festivo	V1	34408	0	38283	192	RW	Word	-	0...250	min
V1-F4S	Temperatura fine 4° sbrinamento festivo	V1	34409	0	38283	768	RW	Word	Y	-58,0...302	°C/°F
V1-F5H	Ore inizio defrost n. 5 festivo	V1	34410	0	38283	3072	RW	Word	-	V1-F4H...24	ore
V1-F5n	Minuti inizio defrost n. 5 festivo	V1	34411	0	38283	12288	RW	Word	-	0...59	min
V1-F5t	Durata 5° sbrinamento festivo	V1	34412	0	38283	49152	RW	Word	-	0...250	min
V1-F5S	Temperatura fine 5° sbrinamento festivo	V1	34413	0	38284	3	RW	Word	Y	-58,0...302	°C/°F
V1-F6H	Ore inizio defrost n. 6 festivo	V1	34414	0	38284	12	RW	Word	-	V1-F5H...24	ore

Label	Description	Folder	Val. Par. Address	Val. Filter	Vis. Par. Address	Vis. Filter	R/W	Data Size	CPL	Range	MU
V1-F6n	Minuti inizio defrost n. 6 festivo	V1	34415	0	38284	48	RW	Word	-	0...59	min
V1-F6t	Durata 6° sbrinamento festivo	V1	34416	0	38284	192	RW	Word	-	0...250	min
V1-F6S	Temperatura fine 6° sbrinamento festivo	V1	34417	0	38284	768	RW	Word	Y	-58,0...302	°C/°F
V1-FP1	Selezione sonda ventole evaporatore in modalità normale	V1	34480	0	38284	3072	RW	Word	-	0...7	num
V1-FP2	Selezione sonda ventole evaporatore in sbrinamento	V1	34481	0	38284	12288	RW	Word	-	0...7	num
V1-FPt	Modalità parametro FSt (assoluto o relativo)	V1	34482	0	38284	49152	RW	Word	-	0...1	flag
V1-FSt	Temperatura blocco ventole evaporatore	V1	34483	0	38285	3	RW	Word	Y	-58,0...302	°C/°F
V1-FAd	Differenziale di intervento ventole evaporatore	V1	34484	0	38285	12	RW	Word	-	0,1...25,0	°C/°F
V1-Fdt	Tempo ritardo attivazione ventole evaporatore dopo ciclo di sbrinamento	V1	34485	0	38285	48	RW	Word	-	0...250	min
V1-dt	Tempo di sgocciolamento	V1	34490	0	38285	192	RW	Word	-	0...250	min
V1-dFd	Esclusione ventole evaporatore durante lo sbrinamento	V1	34488	0	38285	768	RW	Word	-	0...1	flag
V1-FCO	Stato ventole evaporatore in caso di uscita compressore Off	V1	34487	0	38285	3072	RW	Word	-	0...4	num
V1-Fod	Stato ventole evaporatore in caso di porta aperta	V1	34489	0	38285	12288	RW	Word	-	0...1	flag
V1-FdC	Ritardo spegnimento ventole evaporatore dopo la disattivazione del compressore	V1	34486	0	38285	49152	RW	Word	-	0...250	min
V1-FOn	Tempo di On ventole evaporatore in modalità regolatore ciclico	V1	34491	0	38286	3	RW	Word	-	0...250	min
V1-FOF	Tempo di Off ventole evaporatore in modalità regolatore ciclico	V1	34492	0	38286	12	RW	Word	-	0...250	min
V1-Fnn	Tempo di ON ventole evaporatore in modalità night (duty cycle)	V1	34493	0	38286	48	RW	Word	-	0...250	min
V1-FnF	Tempo di OFF ventole evaporatore in modalità night (duty cycle)	V1	34494	0	38286	192	RW	Word	-	0...250	min
V1-FE1	Selezione sonda ventole velocità variabile	V1	34593	0	38310	48	RW	Word	-	0...12	num
V1-FEt	Modalità setpoint	V1	34594	0	38310	192	RW	Word	-	0...1	flag
V1-FES	Setpoint	V1	34595	0	38310	768	RW	Word	Y	-58,0...302	°C/°F
V1-FEd	Banda	V1	34596	0	38310	3072	RW	Word	-	0,1...50,0	°C/°F
V1-FEu	Banda cut-off	V1	34597	0	38310	12288	RW	Word	-	0,0...25,0	°C/°F
V1-FEC	Differenziale cut-off	V1	34598	0	38310	49152	RW	Word	-	0,1...25,0	°C/°F
V1-FEr	Ritardo spegnimento ventole dopo la disattivazione del compressore	V1	34599	0	38311	3	RW	Word	-	0...250	min

Label	Description	Folder	Val. Par. Address	Val. Filter	Vis. Par. Address	Vis. Filter	R/W	Data Size	CPL	Range	MU
V1-FE2	Percentuale minima giorno	V1	34600	0	38311	12	RW	Word	-	0...100	%
V1-FE3	Percentuale massima giorno con compressore acceso	V1	34601	0	38311	48	RW	Word	-	0...100	%
V1-FE4	Percentuale massima giorno con compressore spento	V1	34602	0	38311	192	RW	Word	-	0...100	%
V1-FE5	Percentuale minima notte	V1	34603	0	38311	768	RW	Word	-	0...100	%
V1-FE6	Percentuale massima notte con compressore acceso	V1	34604	0	38311	3072	RW	Word	-	0...100	%
V1-FE7	Percentuale massima notte con compressore spento	V1	34605	0	38311	12288	RW	Word	-	0...100	%
V1-FE8	Percentuale durante lo sbrinamento	V1	34606	0	38311	49152	RW	Word	-	0...100	%
V1-FE9	Percentuale in caso errore sonda	V1	34607	0	38323	12	RW	Word	-	0...100	%
V1-FEA	Velocità massima di spunto	V1	34608	0	38323	48	RW	Word	-	0...100	%
V1-FEb	Tempo di spunto ventole	V1	34609	0	38323	192	RW	Word	-	0...250	s
V1-FEP	Periodo di forzatura ventilatori alla velocità di spunto	V1	34610	0	38323	768	RW	Word	-	0...250	min
V1-rA1	Selezione sonda 1 allarmi temperatura	V1	34508	0	38286	768	RW	Word	-	0...7	num
V1-rA2	Selezione sonda 2 allarmi temperatura	V1	34509	0	38286	3072	RW	Word	-	0...7	num
V1-Att	Modalità allarmi (assoluti o relativi)	V1	34510	0	38286	12288	RW	Word	-	0...1	flag
V1-AFd	Differenziale di intervento allarme	V1	34511	0	38286	49152	RW	Word	-	0,1...25,0	°C/°F
V1-HA1	Soglia allarme 1 di massima	V1	34512	0	38287	3	RW	Word	Y	V1-LA1...302	°C/°F
V1-LA1	Soglia allarme 1 di minima	V1	34513	0	38287	12	RW	Word	Y	-58,0...V1-HA1	°C/°F
V1-HA2	Soglia allarme 2 di massima	V1	34514	0	38287	48	RW	Word	Y	V1-LA2...302	°C/°F
V1-LA2	Soglia allarme 2 di minima	V1	34515	0	38287	192	RW	Word	Y	-58,0...V1-HA2	°C/°F
V1-PAO	Tempo esclusione allarmi di temperatura dal power on	V1	34516	0	38287	768	RW	Word	-	0...10	ore
V1-dAO	Tempo esclusione allarmi di temperatura dopo un ciclo di sbrinamento	V1	34518	0	38287	3072	RW	Word	-	0...250	min
V1-OAO	Tempo esclusione allarmi di alta e bassa temperatura dopo la chiusura della porta	V1	34517	0	38287	12288	RW	Word	-	0...10	ore
V1-tdO	Tempo esclusione allarme di porta aperta	V1	34562	0	38287	49152	RW	Word	-	0...250	min
V1-tA1	Ritardo Allarme Alta/Minima su sonda 1	V1	34519	0	38288	3	RW	Word	-	0...250	min
V1-tA2	Ritardo Allarme Alta/Minima su sonda 2	V1	34520	0	38288	12	RW	Word	-	0...250	min
V1-dAt	Segnalazione allarme di defrost terminato per time out	V1	34478	0	38288	48	RW	Word	-	0...1	flag

Label	Description	Folder	Val. Par. Address	Val. Filter	Vis. Par. Address	Vis. Filter	R/W	Data Size	CPL	Range	MU
V1-EAL	Regolatori bloccati da allarme esterno	V1	34522	0	38288	192	RW	Word	-	0...2	num
V1-rA3	Imposta l'ingresso utilizzato dal regolatore di allarme a due soglie	V1	34581	0	38308	12288	RW	Word	-	0...8	num
V1-ALL	Soglia di allarme minima (avvertimento).	V1	34582	0	38308	49152	RW	Word	-	0,0...V1-ALH	num
V1-ALH	Soglia di allarme massima (allarme).	V1	34583	0	38309	3	RW	Word	-	V1-ALL...100	num
V1-dAL	Differenziale di intervento allarme regolatore a due soglie.	V1	34584	0	38309	12	RW	Word	-	0,1...100	°C/°F
V1-AL1	Tempo minimo di permanenza del valore letto sopra la soglia ALL per attivazione allarme	V1	34585	0	38309	48	RW	Word	-	0...250	min
V1-AL2	Tempo minimo di permanenza del valore letto sopra la soglia ALK per attivazione allarme	V1	34592	0	38310	12	RW	Word	-	0...250	min
V1-tP	Abilita tacitazione allarme con ogni tasto	V1	34563	0	38288	768	RW	Word	-	0...1	flag
V1-Art	Periodo attivazione allarme watchdog periodico	V1	34507	0	38288	3072	RW	Word	-	0...250	min*10
V1-ttA	Gestione allarmi di temperatura con porta aperta	V1	34611	0	38314	3072	RW	Word	-	0...1	flag
V1-dSd	Abilitazione relè luce da micro porta	V1	34504	0	38288	12288	RW	Word	-	0...1	flag
V1-dLt	Ritardo spegnimento relè luce dalla chiusura della porta	V1	34505	0	38288	49152	RW	Word	-	0...250	min
V1-OFL	Abilitazione spegnimento luce cella da tasto durante il ritardo impostato al parametro dLt	V1	34506	0	38289	3	RW	Word	-	0...1	flag
V1-dOd	Abilitazione spegnimento utenze su attivazione del micro porta	V1	34521	0	38289	12	RW	Word	-	0...3	num
V1-dOA	Comportamento forzato da ingresso digitale	V1	34523	0	38289	48	RW	Word	-	0...5	num
V1-PEA	Abilita comportamento forzato da micro porta e/o allarme esterno.	V1	34524	0	38289	192	RW	Word	-	0...3	num
V1-dCO	Ritardo attivazione compressore dal consenso	V1	34525	0	38289	768	RW	Word	-	0...250	min
V1-dFO	Ritardo attivazione ventole dal consenso	V1	34526	0	38289	3072	RW	Word	-	0...250	min
V1-ASb	Tasto o ingresso digitale ausiliario/ luce attivi a strumento in Off	V1	34552	0	38289	12288	RW	Word	-	0...1	flag
V1-L00	Sonda condivisa	V1	34304	0	38289	49152	RW	Word	-	0...7	num
V1-L01	Visualizzazione distribuita (riferita al dispositivo secondario)	V1	34305	0	38290	3	RW	Word	-	0...2	num
V1-L02	Sincronizzazione setpoint	V1	34306	0	38290	12	RW	Word	-	0...1	flag
V1-L03	Sincronizzazione sbrinamento	V1	34307	0	38290	48	RW	Word	-	0...2	num

Label	Description	Folder	Val. Par. Address	Val. Filter	Vis. Par. Address	Vis. Filter	R/W	Data Size	CPL	Range	MU
V1-L04	Blocco risorse alla fine dello sbrinamento	V1	34308	0	38290	192	RW	Word	-	0...1	flag
V1-L05	Sincronizzazione stand-by	V1	34309	0	38290	768	RW	Word	-	0...1	flag
V1-L06	Sincronizzazione luci	V1	34310	0	38290	3072	RW	Word	-	0...1	flag
V1-L07	Sincronizzazione set ridotto	V1	34311	0	38290	12288	RW	Word	-	0...1	flag
V1-L08	Sincronizzazione AUX	V1	34312	0	38290	49152	RW	Word	-	0...1	flag
V1-L09	Sonda di saturazione condivisa	V1	34313	0	38291	3	RW	Word	-	0...1	flag
V1-L10	Timeout sblocco risorse durante gli sbrinamenti sincronizzati	V1	34564	0	38291	12	RW	Word	-	0...250	min
V1-L11	Numero dispositivi connessi in Link2	V1	34314	0	38308	48	RW	Word	-	0...8	num
V1-L12	Condivisione relè allarme in Link2	V1	34315	0	38308	192	RW	Word	-	0...2	num
V1-L13	Configurazione frame seriale Link2	V1	34575	0	38307	12288	RW	Word	-	0...1	flag
V1-L14	Forza modalità freddo	V1	34591	0	38310	3	RW	Word	-	0...1	flag
V1-L15	Condivisione buzzer e comando tacitazione allarmi su Link2	V1	34571	0	38312	48	RW	Word	-	0...2	num
V1-dcS	Set point abbattimento	V1	34498	0	38291	768	RW	Word	Y	-58,0...302	°C/°F
V1-tdc	Durata abbattimento	V1	34499	0	38291	3072	RW	Word	-	0...250	min
V1-dcc	Ritardo sbrinamento dopo abbattimento	V1	34500	0	38291	12288	RW	Word	-	0...250	min
V1-ESt	Tipo di azione per la funzione di Energy Saving	V1	34427	0	38291	49152	RW	Word	-	0...8	num
V1-ESF	Attivazione modalità night (Energy Saving)	V1	34495	0	38292	3	RW	Word	-	0...1	flag
V1-Cdt	Tempo chiusura porta	V1	34496	0	38292	12	RW	Word	-	0...255	min*10
V1-ESo	Time out disabilitazione modalità basso consumo (micro porta)	V1	34497	0	38292	48	RW	Word	-	0...10	num
V1-OS1	Offset sul set point 1	V1	34444	0	38292	192	RW	Word	Y	-50,0...50,0	°C/°F
V1-OS2	Offset sul set point 2	V1	34445	0	38292	768	RW	Word	Y	-50,0...50,0	°C/°F
V1-Od1	Offset energy saving banchi frigoriferi 1	V1	34446	0	38292	3072	RW	Word	Y	-50,0...50,0	°C/°F
V1-Od2	Offset energy saving banchi frigoriferi 2	V1	34447	0	38292	12288	RW	Word	Y	-50,0...50,0	°C/°F
V1-dn1	Differenziale durante la modalità energy saving 1	V1	34435	0	38292	49152	RW	Word	Y	-58,0...302	°C/°F
V1-dn2	Differenziale durante la modalità energy saving 2	V1	34436	0	38293	3	RW	Word	Y	-58,0...302	°C/°F
V1-EdH	Ora inizio energy saving feriale	V1	34421	0	38293	12	RW	Word	-	0...24	ore
V1-Edn	Minuti inizio energy saving feriale	V1	34422	0	38293	48	RW	Word	-	0...59	min
V1-Edd	Durata energy saving feriale	V1	34423	0	38293	192	RW	Word	-	1...72	ore
V1-EFH	Ora inizio energy saving festivo	V1	34424	0	38293	768	RW	Word	-	0...24	ore

Label	Description	Folder	Val. Par. Address	Val. Filter	Vis. Par. Address	Vis. Filter	R/W	Data Size	CPL	Range	MU
V1-EFn	Minuti inizio energy saving festivo	V1	34425	0	38293	3072	RW	Word	-	0...59	min
V1-EFd	Durata energy saving festivo	V1	34426	0	38293	12288	RW	Word	-	1...72	ore
V1-FH	Selezione sonda frame heater	V1	34527	0	38293	49152	RW	Word	-	0...9	num
V1-FHt	Periodo frame heater	V1	34529	0	38294	3	RW	Word	-	1...250	s
V1-FH0	Set frame heater	V1	34530	0	38294	12	RW	Word	Y	-58,0...302	°C/°F
V1-FH1	Offset frame heater	V1	34531	0	38294	48	RW	Word	-	0,0...25,0	°C/°F
V1-FH2	Banda frame heater	V1	34532	0	38294	192	RW	Word	Y	-58,0...302	°C/°F
V1-FH3	Percentuale minima/duty-cycle frame heater	V1	34533	0	38294	768	RW	Word	-	0...100	%
V1-FH4	Percentuale massima/duty-cycle day frame heater	V1	34534	0	38294	3072	RW	Word	-	0...100	%
V1-FH5	Percentuale massima/duty-cycle night frame heater	V1	34535	0	38294	12288	RW	Word	-	0...100	%
V1-FH6	Percentuale/duty-cycle frame heater in sbrinamento	V1	34536	0	38294	49152	RW	Word	-	0...100	%
V1-LOC	Disabilitazione terminale	V1	34539	0	38295	3	RW	Word	-	0...1	flag
V1-PS1	Valore Password 1	V1	34540	0	38295	12	RW	Word	-	0...250	num
V1-PS2	Valore Password 2	V1	34541	0	38295	48	RW	Word	-	0...250	num
V1-ndt	Visualizzazione con punto decimale	V1	34542	0	38295	192	RW	Word	-	0...1	flag
V1-CA1	Calibrazione ingresso analogico 1	V1	34348	0	38295	768	RW	Word	Y	-30,0...30,0	°C/°F
V1-CA2	Calibrazione ingresso analogico 2	V1	34349	0	38295	3072	RW	Word	Y	-30,0...30,0	°C/°F
V1-CA3	Calibrazione ingresso analogico 3	V1	34350	0	38295	12288	RW	Word	Y	-30,0...30,0	°C/°F
V1-CA4	Calibrazione ingresso analogico 4	V1	34351	0	38295	49152	RW	Word	Y	-30,0...30,0	°C/°F
V1-CA5	Calibrazione ingresso analogico 5	V1	34352	0	38296	3	RW	Word	Y	-30,0...30,0	°C/°F
V1-CA6	Calibrazione ingresso analogico 6	V1	34353	0	38296	12	RW	Word	Y	-30,0...30,0	bar/psi
V1-CA7	Calibrazione ingresso analogico 7	V1	34354	0	38296	48	RW	Word	Y	-30,0...30,0	bar/psi
V1-LdL	Valore minimo visualizzabile	V1	34543	0	38296	192	RW	Word	Y	-58,0...V1-HdL	°C/°F
V1-HdL	Valore massimo visualizzabile	V1	34544	0	38296	768	RW	Word	Y	V1-LdL...302	°C/°F
V1-ddL	Modalità blocco display durante uno sbrinamento	V1	34545	0	38296	3072	RW	Word	-	0...2	num
V1-Ldd	Time out blocco display dalla fine dello sbrinamento	V1	34546	0	38296	12288	RW	Word	-	0...250	min
V1-dro	Selezione °C / °F	V1	34547	0	38296	49152	RW	Word	-	0...1	flag
V1-SbP	Unità di misura pressione	V1	34548	0	38297	3	RW	Word	-	0...1	flag

Label	Description	Folder	Val. Par. Address	Val. Filter	Vis. Par. Address	Vis. Filter	R/W	Data Size	CPL	Range	MU
V1-ddd	Selezione valore visualizzazione principale	V1	34549	0	38297	12	RW	Word	-	0...8	num
V1-ddE	Risorsa visualizzata su ECHO	V1	34550	0	38297	48	RW	Word	-	0...11	num
V1-rPH	Ricevitore % massima apertura valvola	V1	34501	0	38297	192	RW	Word	-	0...5	num
V1-H00	Selezione tipo ingresso analogico NTC/PTC/Pt1000	V1	34316	0	38297	768	RW	Word	-	0...2	num
V1-H02	Tempo attivazione funzioni da terminale	V1	34551	0	38297	3072	RW	Word	-	0...250	s
V1-H08	Modalità di funzionamento in Stand by	V1	34553	0	38297	12288	RW	Word	-	0...2	num
V1-H11	Configurabilità e polarità ingresso digitale 1	V1	34319	0	38297	49152	RW	Word	Y	-19...19	num
V1-H12	Configurabilità e polarità ingresso digitale 2	V1	34320	0	38298	3	RW	Word	Y	-19...19	num
V1-H13	Configurabilità e polarità ingresso digitale 3	V1	34321	0	38298	12	RW	Word	Y	-19...19	num
V1-H14	Configurabilità e polarità ingresso digitale 4	V1	34322	0	38298	48	RW	Word	Y	-19...19	num
V1-H15	Configurabilità e polarità ingresso digitale 5	V1	34323	0	38298	192	RW	Word	Y	-19...19	num
V1-H16	Configurabilità e polarità ingresso digitale 6	V1	34324	0	38298	768	RW	Word	Y	-19...19	num
V1-H17	Configurabilità e polarità ingresso digitale 7	V1	34325	0	38298	3072	RW	Word	Y	-19...19	num
V1-H18	Configurabilità e polarità ingresso digitale 8	V1	34326	0	38298	12288	RW	Word	Y	-19...19	num
V1-i01	Configurabilità e polarità ingresso digitale 9	V1	34586	0	38309	192	RW	Word	Y	-19...19	num
V1-i02	Configurabilità e polarità ingresso digitale 10	V1	34587	0	38309	768	RW	Word	Y	-19...19	num
V1-dti	Unità di misura ritardo ingressi digitali 1 e 2	V1	34335	0	38298	49152	RW	Word	-	0...1	flag
V1-d11	tempo di ritardo segnalazione attivazione del D.I 1	V1	34327	0	38299	3	RW	Word	-	0...255	min
V1-d12	tempo di ritardo segnalazione attivazione del D.I 2	V1	34328	0	38299	12	RW	Word	-	0...255	min
V1-d13	tempo di ritardo segnalazione attivazione del D.I 3	V1	34329	0	38299	48	RW	Word	-	0...255	min
V1-d14	tempo di ritardo segnalazione attivazione del D.I 4	V1	34330	0	38299	192	RW	Word	-	0...255	min
V1-d15	tempo di ritardo segnalazione attivazione del D.I 5	V1	34331	0	38299	768	RW	Word	-	0...255	min
V1-d16	tempo di ritardo segnalazione attivazione del D.I 6	V1	34332	0	38299	3072	RW	Word	-	0...255	min
V1-d17	tempo di ritardo segnalazione attivazione del D.I 7	V1	34333	0	38299	12288	RW	Word	-	0...255	min
V1-d18	tempo di ritardo segnalazione attivazione del D.I 8	V1	34334	0	38299	49152	RW	Word	-	0...255	min

Label	Description	Folder	Val. Par. Address	Val. Filter	Vis. Par. Address	Vis. Filter	R/W	Data Size	CPL	Range	MU
V1-01i	tempo di ritardo segnalazione attivazione del D.I 9	V1	34588	0	38309	3072	RW	Word	-	0...255	min
V1-02i	tempo di ritardo segnalazione attivazione del D.I 10	V1	34589	0	38309	12288	RW	Word	-	0...255	min
V1-H21	Configurabilità uscita digitale 1	V1	34356	0	38300	3	RW	Word	-	0...19	num
V1-H22	Configurabilità uscita digitale 2	V1	34357	0	38300	12	RW	Word	-	0...19	num
V1-H23	Configurabilità uscita digitale 3	V1	34358	0	38300	48	RW	Word	-	0...19	num
V1-H24	Configurabilità uscita digitale 4	V1	34359	0	38300	192	RW	Word	-	0...19	num
V1-H25	Configurabilità uscita digitale 5	V1	34360	0	38300	768	RW	Word	-	0...19	num
V1-H27	Configurabilità uscita digitale 7	V1	34362	0	38300	12288	RW	Word	-	0...19	num
V1-H29	Abilitazione buzzer	V1	34363	0	38300	49152	RW	Word	-	0...1	num
V1-d01	Configurabilità uscita digitale 8	V1	34579	0	38308	768	RW	Word	-	0...19	num
V1-d02	Configurabilità uscita digitale 9	V1	34580	0	38308	3072	RW	Word	-	0...19	num
V1-H31	Configurabilità tasto UP	V1	34554	0	38301	3	RW	Word	-	0...9	num
V1-H32	Configurabilità tasto DOWN	V1	34555	0	38301	12	RW	Word	-	0...9	num
V1-H33	Configurabilità tasto ESC	V1	34556	0	38301	48	RW	Word	-	0...9	num
V1-H34	Configurabilità tasto Free 1	V1	34557	0	38301	192	RW	Word	-	0...9	num
V1-H35	Configurabilità tasto Free 2	V1	34558	0	38301	768	RW	Word	-	0...9	num
V1-H36	Configurabilità tasto Free 3	V1	34559	0	38301	3072	RW	Word	-	0...9	num
V1-H37	Configurabilità tasto Free 4	V1	34560	0	38301	12288	RW	Word	-	0...9	num
V1-H41	Calibrazione ingresso analogico 1	V1	34336	0	38301	49152	RW	Word	-	0...2	num
V1-H42	Calibrazione ingresso analogico 2	V1	34337	0	38302	3	RW	Word	-	0...2	num
V1-H43	Calibrazione ingresso analogico 3	V1	34338	0	38302	12	RW	Word	-	0...2	num
V1-H44	Calibrazione ingresso analogico 4	V1	34339	0	38302	48	RW	Word	-	0...2	num
V1-H45	Calibrazione ingresso analogico 5	V1	34340	0	38302	192	RW	Word	-	0...2	num
V1-H46	Calibrazione ingresso analogico 6	V1	34341	0	38302	768	RW	Word	-	0...2	num
V1-H47	Calibrazione ingresso analogico 7	V1	34342	0	38302	3072	RW	Word	-	0...2	num
V1-H48	Calibrazione ingresso analogico 8	V1	34590	0	38309	49152	RW	Word	-	0...2	num
V1-H50	Configurabilità uscita analogica 1	V1	34364	0	38302	12288	RW	Word	-	0...1	num
V1-H51	Funzione associata all'uscita analogica	V1	34365	0	38302	49152	RW	Word	-	0...3	num
V1-H68	Presenza RTC	V1	34366	0	38303	3	RW	Word	-	0...1	num

Label	Description	Folder	Val. Par. Address	Val. Filter	Vis. Par. Address	Vis. Filter	R/W	Data Size	CPL	Range	MU
V1-H70	Selezione sensore 1 per sonda virtuale	V1	34344	0	38303	12	RW	Word	-	0...5	num
V1-H71	Selezione sensore 2 per sonda virtuale	V1	34345	0	38303	48	RW	Word	-	0...5	num
V1-H72	% calcolo sonda virtuale day	V1	34346	0	38303	192	RW	Word	-	0...100	%
V1-H73	% calcolo sonda virtuale night	V1	34347	0	38303	768	RW	Word	-	0...100	%
V1-H74	Selezione sensore 1 per sonda virtuale filtrata	V1	34576	0	38307	49152	RW	Word	-	0...65635	num
V1-H75	Percentuale in millesimi del segnale in ingresso per sonda virtuale filtrata	V1	34577	0	38308	3	RW	Word	-	0...65635	num
V1-H76	Offset sonda virtuale filtrata	V1	34578	0	38308	12	RW	Word	Y	0...65635	num
V1-EtY	Selezione driver valvola espansione elettronica	V1	34561	0	38303	3072	RW	Word	-	0...1	flag
V1-UL	Visibilità funzione trasferimento parametri (Dispositivo -> UNICARD/MFK)	V1	-	-	38306	3	RW	Word	-	0...3	num
V1-dL	Visibilità funzione trasferimento parametri (UNICARD/MFK -> Dispositivo)	V1	-	-	38306	12	RW	Word	-	0...3	num
V1-Fr	Visibilità funzione Formattazione UNICARD/MFK	V1	-	-	38306	48	RW	Word	-	0...3	num
V1-OHP	Selezione sonda temperatura olio	V1	34568	0	38306	12288	RW	Word	-	0...8	num
V1-OSP	Setpoint riscaldatore olio	V1	34569	0	38306	49152	RW	Word	Y	V1-OLS...V1-OHS	°C/°F
V1-OHd	Differenziale riscaldatore olio	V1	34570	0	38307	3	RW	Word	-	0,1...25,0	°C/°F
V1-OHS	Massimo valore impostabile setpoint riscaldatore olio	V1	34572	0	38307	48	RW	Word	Y	V1-OLS...302	°C/°F
V1-OLS	Minimo valore impostabile setpoint riscaldatore olio	V1	34573	0	38307	192	RW	Word	Y	-58,0...V1-OHS	°C/°F
Parametri applicazione 2											
V2-rE	Tipo di regolazione	V2	34812	0	38368	3	RW	Word	-	0...6	num
V2-rP1	Sonda regolazione termostato 1	V2	34813	0	38368	12	RW	Word	-	0...8	num
V2-rP2	Sonda regolazione termostato 2	V2	34814	0	38368	48	RW	Word	-	0...9	num
V2-SP1	Set point di regolazione 1	V2	34815	0	38368	192	RW	Word	Y	V2-LS1...V2-HS1	°C/°F
V2-dF1	Differenziale set point 1	V2	34816	0	38368	768	RW	Word	Y	-58,0...302	°C/°F
V2-SP2	Set point di regolazione 2	V2	34817	0	38368	3072	RW	Word	Y	V2-LS2...V2-HS2	°C/°F
V2-dF2	Differenziale set point 2	V2	34818	0	38368	12288	RW	Word	Y	-58,0...302	°C/°F
V2-Stt	Modalità gestione differenziale	V2	34821	0	38368	49152	RW	Word	-	0...1	flag
V2-HS1	Massimo valore impostabile Set point 1	V2	34824	0	38369	3	RW	Word	Y	V2-LS1...V2-HdL	°C/°F
V2-LS1	Minimo valore impostabile Set point 1	V2	34825	0	38369	12	RW	Word	Y	V2-LdL...V2-HS1	°C/°F

Label	Description	Folder	Val. Par. Address	Val. Filter	Vis. Par. Address	Vis. Filter	R/W	Data Size	CPL	Range	MU
V2-HS2	Massimo valore impostabile Set point 2	V2	34826	0	38369	48	RW	Word	Y	V2-LS2...V2-HdL	°C/°F
V2-LS2	Minimo valore impostabile Set point 2	V2	34827	0	38369	192	RW	Word	Y	V2-LdL...V2-HS2	°C/°F
V2-HC1	Modalità di funzionamento Set point 1 (Heating/Cooling)	V2	34822	0	38369	768	RW	Word	-	0...1	flag
V2-HC2	Modalità di funzionamento Set point 2 (Heating/Cooling)	V2	34823	0	38369	3072	RW	Word	-	0...1	flag
V2-Cit	Tempo minimo attivazione uscita compressore	V2	34832	0	38369	49152	RW	Word	-	0...250	min
V2-CAt	Tempo massimo attivazione uscita compressore	V2	34833	0	38370	3	RW	Word	-	0...250	min
V2-Ont	Tempo ON uscita compressore in caso di sonda regolazione guasta	V2	34838	0	38370	12	RW	Word	-	0...250	min
V2-OFt	Tempo OFF uscita compressore in caso di sonda regolazione guasta	V2	34839	0	38370	48	RW	Word	-	0...250	min
V2-dOn	Ritardo attivazione uscita compressore dalla chiamata	V2	34834	0	38370	192	RW	Word	-	0...250	s
V2-dOF	Ritardo attivazione uscita compressore dallo spegnimento	V2	34835	0	38370	768	RW	Word	-	0...250	min
V2-dbi	Ritardo tra due accensioni consecutive dell'uscita compressore	V2	34836	0	38370	3072	RW	Word	-	0...250	min
V2-OdO	Ritardo attivazione uscite all'accensione	V2	34837	0	38370	12288	RW	Word	-	0...250	min
V2-CFP	Tempo di preventilazione condensatore in Heat/Cool	V2	34921	0	38371	12	RW	Word	-	0...255	s
V2-CFd	Esclusione ventole condensatore durante lo sbrinamento.	V2	34922	0	38371	48	RW	Word	-	0...1	flag
V2-OF1	Offset remoto	V2	34843	0	38371	192	RW	Word	Y	-50,0...50,0	°C/°F
V2-Pot	Tempo di pump down	V2	34949	0	38402	192	RW	Word	-	0...250	s
V2-SS1	Softstart compressore: anticipo apertura valvola hotgas	V2	34950	0	38402	768	RW	Word	-	0...250	s
V2-SS2	Softstart compressore: ritardo chiusura valvola hotgas	V2	34951	0	38402	3072	RW	Word	-	0...250	s
V2-dP1	Selezione sonda di sbrinamento 1	V2	34844	0	38371	768	RW	Word	-	0...8	num
V2-dP2	Selezione sonda di sbrinamento 2	V2	34845	0	38371	3072	RW	Word	-	0...8	num
V2-dty	Tipo di sbrinamento	V2	34848	0	38371	12288	RW	Word	-	0...4	num
V2-dFt	Modo attivazione sbrinamento doppio evaporatore	V2	34846	0	38371	49152	RW	Word	-	0...2	num
V2-dit	Intervallo tra gli sbrinamenti	V2	34849	0	38372	3	RW	Word	-	0...250	ore
V2-dt1	Unità di misura per intervalli sbrinamento	V2	34852	0	38372	12	RW	Word	-	0...2	num

Label	Description	Folder	Val. Par. Address	Val. Filter	Vis. Par. Address	Vis. Filter	R/W	Data Size	CPL	Range	MU
V2-dt2	Unità di misura per durata sbrinamento	V2	34853	0	38372	48	RW	Word	-	0...2	num
V2-dCt	Modo conteggio intervallo sbrinamento	V2	34847	0	38372	192	RW	Word	-	0...5	num
V2-dOH	Ritardo attivazione ciclo di sbrinamento dalla chiamata	V2	34854	0	38372	768	RW	Word	-	0...250	min
V2-dE1	Durata massima sbrinamento evaporatore 1	V2	34850	0	38372	3072	RW	Word	-	1...250	min
V2-dE2	Durata massima sbrinamento evaporatore 2	V2	34851	0	38372	12288	RW	Word	-	1...250	min
V2-dS1	Temperatura di fine sbrinamento evaporatore 1	V2	34856	0	38372	49152	RW	Word	Y	-58,0...302	°C/°F
V2-dS2	Temperatura di fine sbrinamento evaporatore 2	V2	34857	0	38373	3	RW	Word	Y	-58,0...302	°C/°F
V2-dSS	Soglia temperatura per inizio sbrinamento	V2	34855	0	38373	12	RW	Word	Y	-58,0...302	°C/°F
V2-dPO	Richiesta attivazione sbrinamento all'accensione	V2	34858	0	38373	48	RW	Word	-	0...1	flag
V2-tcd	Tempo attivazione/disattivazione uscita compressore prima di uno sbrinamento	V2	34859	0	38373	192	RW	Word	Y	-60...60	min
V2-ndE	tempo minimo durata sbrinamento	V2	34860	0	38373	768	RW	Word	-	0...250	min
V2-PdC	Tempo estrazione gas caldo a fine defrost	V2	34861	0	38373	3072	RW	Word	-	0...250	min
V2-tPd	Tempo di pump down prima di avvio sbrinamento	V2	34863	0	38373	12288	RW	Word	-	0...255	min
V2-dPH	Ora inizio sbrinamento periodico	V2	34802	0	38373	49152	RW	Word	-	0...24	ore
V2-dPn	Minuti inizio sbrinamento periodico	V2	34803	0	38374	3	RW	Word	-	0...59	min
V2-dPd	Durata intervallo sbrinamento periodico	V2	34804	0	38374	12	RW	Word	-	1...7	giorno
V2-Fd1	1° giorno festivo	V2	34751	0	38374	48	RW	Word	-	0...7	num
V2-Fd2	2° giorno festivo	V2	34752	0	38374	192	RW	Word	-	0...7	num
V2-Edt	Timeout e temperatura di fine sbrinamento specifiche per ogni evento	V2	34753	0	38374	768	RW	Word	-	0...1	flag
V2-Fdn	Numero defrost giorno feriale	V2	34701	0	38408	3	RW	Word	-	0...250	num
V2-FFn	Numero defrost giorno festivo	V2	34702	0	38408	12	RW	Word	-	0...250	num
V2-PrH	Tempo di preattivazione resistenza bacinella	V2	34958	0	38403	3072	RW	Word	-	0...255	min
V2-d1H	Ore inizio defrost n. 1 feriale	V2	34754	0	38374	3072	RW	Word	-	0...24	ore
V2-d1n	Minuti inizio defrost n. 1 feriale	V2	34755	0	38374	12288	RW	Word	-	0...59	min
V2-d1t	Durata 1° sbrinamento feriale	V2	34756	0	38374	49152	RW	Word	-	0...250	min

Label	Description	Folder	Val. Par. Address	Val. Filter	Vis. Par. Address	Vis. Filter	R/W	Data Size	CPL	Range	MU
V2-d1S	Temperatura fine 1° sbrinamento feriale	V2	34757	0	38375	3	RW	Word	Y	-58,0...302	°C/°F
V2-d2H	Ore inizio defrost n. 2 feriale	V2	34758	0	38375	12	RW	Word	-	V2-d1H...24	ore
V2-d2n	Minuti inizio defrost n. 2 feriale	V2	34759	0	38375	48	RW	Word	-	0...59	min
V2-d2t	Durata 2° sbrinamento feriale	V2	34760	0	38375	192	RW	Word	-	0...250	min
V2-d2S	Temperatura fine 2° sbrinamento feriale	V2	34761	0	38375	768	RW	Word	Y	-58,0...302	°C/°F
V2-d3H	Ore inizio defrost n. 3 feriale	V2	34762	0	38375	3072	RW	Word	-	V2-d2H...24	ore
V2-d3n	Minuti inizio defrost n. 3 feriale	V2	34763	0	38375	12288	RW	Word	-	0...59	min
V2-d3t	Durata 3° sbrinamento feriale	V2	34764	0	38375	49152	RW	Word	-	0...250	min
V2-d3S	Temperatura fine 3° sbrinamento feriale	V2	34765	0	38376	3	RW	Word	Y	-58,0...302	°C/°F
V2-d4H	Ore inizio defrost n. 4 feriale	V2	34766	0	38376	12	RW	Word	-	V2-d3H...24	ore
V2-d4n	Minuti inizio defrost n. 4 feriale	V2	34767	0	38376	48	RW	Word	-	0...59	min
V2-d4t	Durata 4° sbrinamento feriale	V2	34768	0	38376	192	RW	Word	-	0...250	min
V2-d4S	Temperatura fine 4° sbrinamento feriale	V2	34769	0	38376	768	RW	Word	Y	-58,0...302	°C/°F
V2-d5H	Ore inizio defrost n. 5 feriale	V2	34770	0	38376	3072	RW	Word	-	V2-d4H...24	ore
V2-d5n	Minuti inizio defrost n. 5 feriale	V2	34771	0	38376	12288	RW	Word	-	0...59	min
V2-d5t	Durata 5° sbrinamento feriale	V2	34772	0	38376	49152	RW	Word	-	0...250	min
V2-d5S	Temperatura fine 5° sbrinamento feriale	V2	34773	0	38377	3	RW	Word	Y	-58,0...302	°C/°F
V2-d6H	Ore inizio defrost n. 6 feriale	V2	34774	0	38377	12	RW	Word	-	V2-d5H...24	ore
V2-d6n	Minuti inizio defrost n. 6 feriale	V2	34775	0	38377	48	RW	Word	-	0...59	min
V2-d6t	Durata 6° sbrinamento feriale	V2	34776	0	38377	192	RW	Word	-	0...250	min
V2-d6S	Temperatura fine 6° sbrinamento feriale	V2	34777	0	38377	768	RW	Word	Y	-58,0...302	°C/°F
V2-F1H	Ore inizio defrost n. 1 festivo	V2	34778	0	38377	3072	RW	Word	-	0...24	ore
V2-F1n	Minuti inizio defrost n. 1 festivo	V2	34779	0	38377	12288	RW	Word	-	0...59	min
V2-F1t	Durata 1° sbrinamento festivo	V2	34780	0	38377	49152	RW	Word	-	0...250	min
V2-F1S	Temperatura fine 1° sbrinamento festivo	V2	34781	0	38378	3	RW	Word	Y	-58,0...302	°C/°F
V2-F2H	Ore inizio defrost n. 2 festivo	V2	34782	0	38378	12	RW	Word	-	V2-F1H...24	ore
V2-F2n	Minuti inizio defrost n. 2 festivo	V2	34783	0	38378	48	RW	Word	-	0...59	min
V2-F2t	Durata 2° sbrinamento festivo	V2	34784	0	38378	192	RW	Word	-	0...250	min
V2-F2S	Temperatura fine 2° sbrinamento festivo	V2	34785	0	38378	768	RW	Word	Y	-58,0...302	°C/°F
V2-F3H	Ore inizio defrost n. 3 festivo	V2	34786	0	38378	3072	RW	Word	-	V2-F2H...24	ore

Label	Description	Folder	Val. Par. Address	Val. Filter	Vis. Par. Address	Vis. Filter	R/W	Data Size	CPL	Range	MU
V2-F3n	Minuti inizio defrost n. 3 festivo	V2	34787	0	38378	12288	RW	Word	-	0...59	min
V2-F3t	Durata 3° sbrinamento festivo	V2	34788	0	38378	49152	RW	Word	-	0...250	min
V2-F3S	Temperatura fine 3° sbrinamento festivo	V2	34789	0	38379	3	RW	Word	Y	-58,0...302	°C/°F
V2-F4H	Ore inizio defrost n. 4 festivo	V2	34790	0	38379	12	RW	Word	-	V2-F3H...24	ore
V2-F4n	Minuti inizio defrost n. 4 festivo	V2	34791	0	38379	48	RW	Word	-	0...59	min
V2-F4t	Durata 4° sbrinamento festivo	V2	34792	0	38379	192	RW	Word	-	0...250	min
V2-F4S	Temperatura fine 4° sbrinamento festivo	V2	34793	0	38379	768	RW	Word	Y	-58,0...302	°C/°F
V2-F5H	Ore inizio defrost n. 5 festivo	V2	34794	0	38379	3072	RW	Word	-	V2-F4H...24	ore
V2-F5n	Minuti inizio defrost n. 5 festivo	V2	34795	0	38379	12288	RW	Word	-	0...59	min
V2-F5t	Durata 5° sbrinamento festivo	V2	34796	0	38379	49152	RW	Word	-	0...250	min
V2-F5S	Temperatura fine 5° sbrinamento festivo	V2	34797	0	38380	3	RW	Word	Y	-58,0...302	°C/°F
V2-F6H	Ore inizio defrost n. 6 festivo	V2	34798	0	38380	12	RW	Word	-	V2-F5H...24	ore
V2-F6n	Minuti inizio defrost n. 6 festivo	V2	34799	0	38380	48	RW	Word	-	0...59	min
V2-F6t	Durata 6° sbrinamento festivo	V2	34800	0	38380	192	RW	Word	-	0...250	min
V2-F6S	Temperatura fine 6° sbrinamento festivo	V2	34801	0	38380	768	RW	Word	Y	-58,0...302	°C/°F
V2-FP1	Selezione sonda ventole evaporatore in modalità normale	V2	34864	0	38380	3072	RW	Word	-	0...7	num
V2-FP2	Selezione sonda ventole evaporatore in sbrinamento	V2	34865	0	38380	12288	RW	Word	-	0...7	num
V2-FPt	Modalità parametro FSt (assoluto o relativo)	V2	34866	0	38380	49152	RW	Word	-	0...1	flag
V2-FSt	Temperatura blocco ventole evaporatore	V2	34867	0	38381	3	RW	Word	Y	-58,0...302	°C/°F
V2-FAd	Differenziale di intervento ventole evaporatore	V2	34868	0	38381	12	RW	Word	-	0,1...25,0	°C/°F
V2-Fdt	Tempo ritardo attivazione ventole evaporatore dopo ciclo di sbrinamento	V2	34869	0	38381	48	RW	Word	-	0...250	min
V2-dt	Tempo di sgocciolamento	V2	34874	0	38381	192	RW	Word	-	0...250	min
V2-dFd	Esclusione ventole evaporatore durante lo sbrinamento	V2	34872	0	38381	768	RW	Word	-	0...1	flag
V2-FCO	Stato ventole evaporatore in caso di uscita compressore Off	V2	34871	0	38381	3072	RW	Word	-	0...4	num
V2-Fod	Stato ventole evaporatore in caso di porta aperta	V2	34873	0	38381	12288	RW	Word	-	0...1	flag
V2-FdC	Ritardo spegnimento ventole evaporatore dopo la disattivazione del compressore	V2	34870	0	38381	49152	RW	Word	-	0...250	min
V2-FOn	Tempo di On ventole evaporatore in modalità regolatore ciclico	V2	34875	0	38382	3	RW	Word	-	0...250	min

Label	Description	Folder	Val. Par. Address	Val. Filter	Vis. Par. Address	Vis. Filter	R/W	Data Size	CPL	Range	MU
V2-FOF	Tempo di Off ventole evaporatore in modalità regolatore ciclico	V2	34876	0	38382	12	RW	Word	-	0...250	min
V2-Fnn	Tempo di ON ventole evaporatore in modalità night (duty cycle)	V2	34877	0	38382	48	RW	Word	-	0...250	min
V2-FnF	Tempo di OFF ventole evaporatore in modalità night (duty cycle)	V2	34878	0	38382	192	RW	Word	-	0...250	min
V2-FE1	Selezione sonda ventole velocità variabile	V2	34977	0	38406	48	RW	Word	-	0...12	num
V2-FEt	Modalità setpoint	V2	34978	0	38406	192	RW	Word	-	0...1	flag
V2-FES	Setpoint	V2	34979	0	38406	768	RW	Word	Y	-58,0...302	°C/°F
V2-FEd	Banda	V2	34980	0	38406	3072	RW	Word	-	0,1...50,0	°C/°F
V2-FEu	Banda cut-off	V2	34981	0	38406	12288	RW	Word	-	0,0...25,0	°C/°F
V2-FEC	Differenziale cut-off	V2	34982	0	38406	49152	RW	Word	-	0,1...25,0	°C/°F
V2-FEr	Ritardo spegnimento ventole dopo la disattivazione del compressore	V2	34983	0	38407	3	RW	Word	-	0...250	min
V2-FE2	Percentuale minima giorno	V2	34984	0	38407	12	RW	Word	-	0...100	%
V2-FE3	Percentuale massima giorno con compressore acceso	V2	34985	0	38407	48	RW	Word	-	0...100	%
V2-FE4	Percentuale massima giorno con compressore spento	V2	34986	0	38407	192	RW	Word	-	0...100	%
V2-FE5	Percentuale minima notte	V2	34987	0	38407	768	RW	Word	-	0...100	%
V2-FE6	Percentuale massima notte con compressore acceso	V2	34988	0	38407	3072	RW	Word	-	0...100	%
V2-FE7	Percentuale massima notte con compressore spento	V2	34989	0	38407	12288	RW	Word	-	0...100	%
V2-FE8	Percentuale durante lo sbrinamento	V2	34990	0	38407	49152	RW	Word	-	0...100	%
V2-FE9	Percentuale in caso errore sonda	V2	34991	0	38419	12	RW	Word	-	0...100	%
V2-FEA	Velocità massima di spunto	V2	34992	0	38419	48	RW	Word	-	0...100	%
V2-FEb	Tempo di spunto ventole	V2	34993	0	38419	192	RW	Word	-	0...250	s
V2-FEP	Periodo di forzatura ventilatori alla velocità di spunto	V2	34994	0	38419	768	RW	Word	-	0...250	min
V2-rA1	Selezione sonda 1 allarmi temperatura	V2	34892	0	38382	768	RW	Word	-	0...7	num
V2-rA2	Selezione sonda 2 allarmi temperatura	V2	34893	0	38382	3072	RW	Word	-	0...7	num
V2-Att	Modalità allarmi (assoluti o relativi)	V2	34894	0	38382	12288	RW	Word	-	0...1	flag
V2-AFd	Differenziale di intervento allarme	V2	34895	0	38382	49152	RW	Word	-	0,1...25,0	°C/°F
V2-HA1	Soglia allarme 1 di massima	V2	34896	0	38383	3	RW	Word	Y	V2-LA1...302	°C/°F

Label	Description	Folder	Val. Par. Address	Val. Filter	Vis. Par. Address	Vis. Filter	R/W	Data Size	CPL	Range	MU
V2-LA1	Soglia allarme 1 di minima	V2	34897	0	38383	12	RW	Word	Y	-58,0...V2-HA1	°C/°F
V2-HA2	Soglia allarme 2 di massima	V2	34898	0	38383	48	RW	Word	Y	V2-LA2...302	°C/°F
V2-LA2	Soglia allarme 2 di minima	V2	34899	0	38383	192	RW	Word	Y	-58,0...V2-HA2	°C/°F
V2-PAO	Tempo esclusione allarmi di temperatura dal power on	V2	34900	0	38383	768	RW	Word	-	0...10	ore
V2-dAO	Tempo esclusione allarmi di temperatura dopo un ciclo di sbrinamento	V2	34902	0	38383	3072	RW	Word	-	0...250	min
V2-OAO	Tempo esclusione allarmi di alta e bassa temperatura dopo la chiusura della porta	V2	34901	0	38383	12288	RW	Word	-	0...10	ore
V2-tdO	Tempo esclusione allarme di porta aperta	V2	34946	0	38383	49152	RW	Word	-	0...250	min
V2-tA1	Ritardo Allarme Alta/Minima su sonda 1	V2	34903	0	38384	3	RW	Word	-	0...250	min
V2-tA2	Ritardo Allarme Alta/Minima su sonda 2	V2	34904	0	38384	12	RW	Word	-	0...250	min
V2-dAt	Segnalazione allarme di defrost terminato per time out	V2	34862	0	38384	48	RW	Word	-	0...1	flag
V2-EAL	Regolatori bloccati da allarme esterno	V2	34906	0	38384	192	RW	Word	-	0...2	num
V2-rA3	Imposta l'ingresso utilizzato dal regolatore di allarme a due soglie	V2	34965	0	38404	12288	RW	Word	-	0...8	num
V2-ALL	Soglia di allarme minima (avvertimento).	V2	34966	0	38404	49152	RW	Word	-	0,0...V2-ALH	num
V2-ALH	Soglia di allarme massima (allarme).	V2	34967	0	38405	3	RW	Word	-	V2-ALL...100	num
V2-dAL	Differenziale di intervento allarme regolatore a due soglie.	V2	34968	0	38405	12	RW	Word	-	0,1...100	°C/°F
V2-AL1	Tempo minimo di permanenza del valore letto sopra la soglia ALL per attivazione allarme	V2	34969	0	38405	48	RW	Word	-	0...250	min
V2-AL2	Tempo minimo di permanenza del valore letto sopra la soglia ALK per attivazione allarme	V2	34976	0	38406	12	RW	Word	-	0...250	min
V2-tP	Abilita tacitazione allarme con ogni tasto	V2	34947	0	38384	768	RW	Word	-	0...1	flag
V2-Art	Periodo attivazione allarme watchdog periodico	V2	34891	0	38384	3072	RW	Word	-	0...250	min*10
V2-ttA	Gestione allarmi di temperatura con porta aperta	V2	34995	0	38410	3072	RW	Word	-	0...1	flag
V2-dSd	Abilitazione relè luce da micro porta	V2	34888	0	38384	12288	RW	Word	-	0...1	flag
V2-dLt	Ritardo spegnimento relè luce dalla chiusura della porta	V2	34889	0	38384	49152	RW	Word	-	0...250	min
V2-OFL	Abilitazione spegnimento luce cella da tasto durante il ritardo impostato al parametro dLt	V2	34890	0	38385	3	RW	Word	-	0...1	flag

Label	Description	Folder	Val. Par. Address	Val. Filter	Vis. Par. Address	Vis. Filter	R/W	Data Size	CPL	Range	MU
V2-dOd	Abilitazione spegnimento utenze su attivazione del micro porta	V2	34905	0	38385	12	RW	Word	-	0...3	num
V2-dOA	Comportamento forzato da ingresso digitale	V2	34907	0	38385	48	RW	Word	-	0...5	num
V2-PEA	Abilita comportamento forzato da micro porta e/o allarme esterno.	V2	34908	0	38385	192	RW	Word	-	0...3	num
V2-dCO	Ritardo attivazione compressore dal consenso	V2	34909	0	38385	768	RW	Word	-	0...250	min
V2-dFO	Ritardo attivazione ventole dal consenso	V2	34910	0	38385	3072	RW	Word	-	0...250	min
V2-ASb	Tasto o ingresso digitale ausiliario/ luce attivi a strumento in Off	V2	34936	0	38385	12288	RW	Word	-	0...1	flag
V2-L00	Sonda condivisa	V2	34688	0	38385	49152	RW	Word	-	0...7	num
V2-L01	Visualizzazione distribuita (riferita al dispositivo secondario)	V2	34689	0	38386	3	RW	Word	-	0...2	num
V2-L02	Sincronizzazione setpoint	V2	34690	0	38386	12	RW	Word	-	0...1	flag
V2-L03	Sincronizzazione sbrinamento	V2	34691	0	38386	48	RW	Word	-	0...2	num
V2-L04	Blocco risorse alla fine dello sbrinamento	V2	34692	0	38386	192	RW	Word	-	0...1	flag
V2-L05	Sincronizzazione stand-by	V2	34693	0	38386	768	RW	Word	-	0...1	flag
V2-L06	Sincronizzazione luci	V2	34694	0	38386	3072	RW	Word	-	0...1	flag
V2-L07	Sincronizzazione set ridotto	V2	34695	0	38386	12288	RW	Word	-	0...1	flag
V2-L08	Sincronizzazione AUX	V2	34696	0	38386	49152	RW	Word	-	0...1	flag
V2-L09	Sonda di saturazione condivisa	V2	34697	0	38387	3	RW	Word	-	0...1	flag
V2-L10	Timeout sblocco risorse durante gli sbrinamenti sincronizzati	V2	34948	0	38387	12	RW	Word	-	0...250	min
V2-L11	Numero dispositivi connessi in Link2	V2	34698	0	38404	48	RW	Word	-	0...8	num
V2-L12	Condivisione relè allarme in Link2	V2	34699	0	38404	192	RW	Word	-	0...2	num
V2-L13	Configurazione frame seriale Link2	V2	34959	0	38403	12288	RW	Word	-	0...1	flag
V2-L14	Forza modalità freddo	V2	34975	0	38406	3	RW	Word	-	0...1	flag
V2-L15	Condivisione buzzer e comando tacitazione allarmi su Link2	V2	34955	0	38408	48	RW	Word	-	0...2	num
V2-dcS	Set point abbattimento	V2	34882	0	38387	768	RW	Word	Y	-58,0...302	°C/°F
V2-tdc	Durata abbattimento	V2	34883	0	38387	3072	RW	Word	-	0...250	min
V2-dcc	Ritardo sbrinamento dopo abbattimento	V2	34884	0	38387	12288	RW	Word	-	0...250	min
V2-ESt	Tipo di azione per la funzione di Energy Saving	V2	34811	0	38387	49152	RW	Word	-	0...8	num
V2-ESF	Attivazione modalità night (Energy Saving)	V2	34879	0	38388	3	RW	Word	-	0...1	flag

Label	Description	Folder	Val. Par. Address	Val. Filter	Vis. Par. Address	Vis. Filter	R/W	Data Size	CPL	Range	MU
V2-Cdt	Tempo chiusura porta	V2	34880	0	38388	12	RW	Word	-	0...255	min*10
V2-ESo	Time out disabilitazione modalità basso consumo (micro porta)	V2	34881	0	38388	48	RW	Word	-	0...10	num
V2-OS1	Offset sul set point 1	V2	34828	0	38388	192	RW	Word	Y	-50,0...50,0	°C/°F
V2-OS2	Offset sul set point 2	V2	34829	0	38388	768	RW	Word	Y	-50,0...50,0	°C/°F
V2-Od1	Offset energy saving banchi frigoriferi 1	V2	34830	0	38388	3072	RW	Word	Y	-50,0...50,0	°C/°F
V2-Od2	Offset energy saving banchi frigoriferi 2	V2	34831	0	38388	12288	RW	Word	Y	-50,0...50,0	°C/°F
V2-dn1	Differenziale durante la modalità energy saving 1	V2	34819	0	38388	49152	RW	Word	Y	-58,0...302	°C/°F
V2-dn2	Differenziale durante la modalità energy saving 2	V2	34820	0	38389	3	RW	Word	Y	-58,0...302	°C/°F
V2-EdH	Ora inizio energy saving feriale	V2	34805	0	38389	12	RW	Word	-	0...24	ore
V2-Edn	Minuti inizio energy saving feriale	V2	34806	0	38389	48	RW	Word	-	0...59	min
V2-Edd	Durata energy saving feriale	V2	34807	0	38389	192	RW	Word	-	1...72	ore
V2-EFH	Ora inizio energy saving festivo	V2	34808	0	38389	768	RW	Word	-	0...24	ore
V2-EFn	Minuti inizio energy saving festivo	V2	34809	0	38389	3072	RW	Word	-	0...59	min
V2-EFd	Durata energy saving festivo	V2	34810	0	38389	12288	RW	Word	-	1...72	ore
V2-FH	Selezione sonda frame heater	V2	34911	0	38389	49152	RW	Word	-	0...9	num
V2-FHt	Periodo frame heater	V2	34913	0	38390	3	RW	Word	-	1...250	s
V2-FH0	Set frame heater	V2	34914	0	38390	12	RW	Word	Y	-58,0...302	°C/°F
V2-FH1	Offset frame heater	V2	34915	0	38390	48	RW	Word	-	0,0...25,0	°C/°F
V2-FH2	Banda frame heater	V2	34916	0	38390	192	RW	Word	Y	-58,0...302	°C/°F
V2-FH3	Percentuale minima/duty-cycle frame heater	V2	34917	0	38390	768	RW	Word	-	0...100	%
V2-FH4	Percentuale massima/duty-cycle day frame heater	V2	34918	0	38390	3072	RW	Word	-	0...100	%
V2-FH5	Percentuale massima/duty-cycle night frame heater	V2	34919	0	38390	12288	RW	Word	-	0...100	%
V2-FH6	Percentuale/duty-cycle frame heater in sbrinamento	V2	34920	0	38390	49152	RW	Word	-	0...100	%
V2-LOC	Disabilitazione terminale	V2	34923	0	38391	3	RW	Word	-	0...1	flag
V2-PS1	Valore Password 1	V2	34924	0	38391	12	RW	Word	-	0...250	num
V2-PS2	Valore Password 2	V2	34925	0	38391	48	RW	Word	-	0...250	num
V2-ndt	Visualizzazione con punto decimale	V2	34926	0	38391	192	RW	Word	-	0...1	flag
V2-CA1	Calibrazione ingresso analogico 1	V2	34732	0	38391	768	RW	Word	Y	-30,0...30,0	°C/°F

Label	Description	Folder	Val. Par. Address	Val. Filter	Vis. Par. Address	Vis. Filter	R/W	Data Size	CPL	Range	MU
V2-CA2	Calibrazione ingresso analogico 2	V2	34733	0	38391	3072	RW	Word	Y	-30,0...30,0	°C/°F
V2-CA3	Calibrazione ingresso analogico 3	V2	34734	0	38391	12288	RW	Word	Y	-30,0...30,0	°C/°F
V2-CA4	Calibrazione ingresso analogico 4	V2	34735	0	38391	49152	RW	Word	Y	-30,0...30,0	°C/°F
V2-CA5	Calibrazione ingresso analogico 5	V2	34736	0	38392	3	RW	Word	Y	-30,0...30,0	°C/°F
V2-CA6	Calibrazione ingresso analogico 6	V2	34737	0	38392	12	RW	Word	Y	-30,0...30,0	bar/psi
V2-CA7	Calibrazione ingresso analogico 7	V2	34738	0	38392	48	RW	Word	Y	-30,0...30,0	bar/psi
V2-LdL	Valore minimo visualizzabile	V2	34927	0	38392	192	RW	Word	Y	-58,0...V2-HdL	°C/°F
V2-HdL	Valore massimo visualizzabile	V2	34928	0	38392	768	RW	Word	Y	V2-LdL...302	°C/°F
V2-ddL	Modalità blocco display durante uno sbrinamento	V2	34929	0	38392	3072	RW	Word	-	0...2	num
V2-Ldd	Time out blocco display dalla fine dello sbrinamento	V2	34930	0	38392	12288	RW	Word	-	0...250	min
V2-dro	Selezione °C / °F	V2	34931	0	38392	49152	RW	Word	-	0...1	flag
V2-SbP	Unità di misura pressione	V2	34932	0	38393	3	RW	Word	-	0...1	flag
V2-ddd	Selezione valore visualizzazione principale	V2	34933	0	38393	12	RW	Word	-	0...8	num
V2-ddE	Risorsa visualizzata su ECHO	V2	34934	0	38393	48	RW	Word	-	0...11	num
V2-rPH	Ricevitore % massima apertura valvola	V2	34885	0	38393	192	RW	Word	-	0...5	num
V2-H00	Selezione tipo ingresso analogico NTC/PTC/Pt1000	V2	34700	0	38393	768	RW	Word	-	0...2	num
V2-H02	Tempo attivazione funzioni da terminale	V2	34935	0	38393	3072	RW	Word	-	0...250	s
V2-H08	Modalità di funzionamento in Stand by	V2	34937	0	38393	12288	RW	Word	-	0...2	num
V2-H11	Configurabilità e polarità ingresso digitale 1	V2	34703	0	38393	49152	RW	Word	Y	-19...19	num
V2-H12	Configurabilità e polarità ingresso digitale 2	V2	34704	0	38394	3	RW	Word	Y	-19...19	num
V2-H13	Configurabilità e polarità ingresso digitale 3	V2	34705	0	38394	12	RW	Word	Y	-19...19	num
V2-H14	Configurabilità e polarità ingresso digitale 4	V2	34706	0	38394	48	RW	Word	Y	-19...19	num
V2-H15	Configurabilità e polarità ingresso digitale 5	V2	34707	0	38394	192	RW	Word	Y	-19...19	num
V2-H16	Configurabilità e polarità ingresso digitale 6	V2	34708	0	38394	768	RW	Word	Y	-19...19	num
V2-H17	Configurabilità e polarità ingresso digitale 7	V2	34709	0	38394	3072	RW	Word	Y	-19...19	num
V2-H18	Configurabilità e polarità ingresso digitale 8	V2	34710	0	38394	12288	RW	Word	Y	-19...19	num
V2-i01	Configurabilità e polarità ingresso digitale 9	V2	34970	0	38405	192	RW	Word	Y	-19...19	num
V2-i02	Configurabilità e polarità ingresso digitale 10	V2	34971	0	38405	768	RW	Word	Y	-19...19	num
V2-dti	Unità di misura ritardo ingressi digitali 1 e 2	V2	34719	0	38394	49152	RW	Word	-	0...1	flag

Label	Description	Folder	Val. Par. Address	Val. Filter	Vis. Par. Address	Vis. Filter	R/W	Data Size	CPL	Range	MU
V2-d11	tempo di ritardo segnalazione attivazione del D.I 1	V2	34711	0	38395	3	RW	Word	-	0...255	min
V2-d12	tempo di ritardo segnalazione attivazione del D.I 2	V2	34712	0	38395	12	RW	Word	-	0...255	min
V2-d13	tempo di ritardo segnalazione attivazione del D.I 3	V2	34713	0	38395	48	RW	Word	-	0...255	min
V2-d14	tempo di ritardo segnalazione attivazione del D.I 4	V2	34714	0	38395	192	RW	Word	-	0...255	min
V2-d15	tempo di ritardo segnalazione attivazione del D.I 5	V2	34715	0	38395	768	RW	Word	-	0...255	min
V2-d16	tempo di ritardo segnalazione attivazione del D.I 6	V2	34716	0	38395	3072	RW	Word	-	0...255	min
V2-d17	tempo di ritardo segnalazione attivazione del D.I 7	V2	34717	0	38395	12288	RW	Word	-	0...255	min
V2-d18	tempo di ritardo segnalazione attivazione del D.I 8	V2	34718	0	38395	49152	RW	Word	-	0...255	min
V2-01i	tempo di ritardo segnalazione attivazione del D.I 9	V2	34972	0	38405	3072	RW	Word	-	0...255	min
V2-02i	tempo di ritardo segnalazione attivazione del D.I 10	V2	34973	0	38405	12288	RW	Word	-	0...255	min
V2-H21	Configurabilità uscita digitale 1	V2	34740	0	38396	3	RW	Word	-	0...19	num
V2-H22	Configurabilità uscita digitale 2	V2	34741	0	38396	12	RW	Word	-	0...19	num
V2-H23	Configurabilità uscita digitale 3	V2	34742	0	38396	48	RW	Word	-	0...19	num
V2-H24	Configurabilità uscita digitale 4	V2	34743	0	38396	192	RW	Word	-	0...19	num
V2-H25	Configurabilità uscita digitale 5	V2	34744	0	38396	768	RW	Word	-	0...19	num
V2-H27	Configurabilità uscita digitale 7	V2	34746	0	38396	12288	RW	Word	-	0...19	num
V2-H29	Abilitazione buzzer	V2	34747	0	38396	49152	RW	Word	-	0...1	num
V2-d01	Configurabilità uscita digitale 8	V2	34963	0	38404	768	RW	Word	-	0...19	num
V2-d02	Configurabilità uscita digitale 9	V2	34964	0	38404	3072	RW	Word	-	0...19	num
V2-H31	Configurabilità tasto UP	V2	34938	0	38397	3	RW	Word	-	0...9	num
V2-H32	Configurabilità tasto DOWN	V2	34939	0	38397	12	RW	Word	-	0...9	num
V2-H33	Configurabilità tasto ESC	V2	34940	0	38397	48	RW	Word	-	0...9	num
V2-H34	Configurabilità tasto Free 1	V2	34941	0	38397	192	RW	Word	-	0...9	num
V2-H35	Configurabilità tasto Free 2	V2	34942	0	38397	768	RW	Word	-	0...9	num
V2-H36	Configurabilità tasto Free 3	V2	34943	0	38397	3072	RW	Word	-	0...9	num
V2-H37	Configurabilità tasto Free 4	V2	34944	0	38397	12288	RW	Word	-	0...9	num

Label	Description	Folder	Val. Par. Address	Val. Filter	Vis. Par. Address	Vis. Filter	R/W	Data Size	CPL	Range	MU
V2-H41	Calibrazione ingresso analogico 1	V2	34720	0	38397	49152	RW	Word	-	0...2	num
V2-H42	Calibrazione ingresso analogico 2	V2	34721	0	38398	3	RW	Word	-	0...2	num
V2-H43	Calibrazione ingresso analogico 3	V2	34722	0	38398	12	RW	Word	-	0...2	num
V2-H44	Calibrazione ingresso analogico 4	V2	34723	0	38398	48	RW	Word	-	0...2	num
V2-H45	Calibrazione ingresso analogico 5	V2	34724	0	38398	192	RW	Word	-	0...2	num
V2-H46	Calibrazione ingresso analogico 6	V2	34725	0	38398	768	RW	Word	-	0...2	num
V2-H47	Calibrazione ingresso analogico 7	V2	34726	0	38398	3072	RW	Word	-	0...2	num
V2-H48	Calibrazione ingresso analogico 8	V2	34974	0	38405	49152	RW	Word	-	0...2	num
V2-H50	Configurabilità uscita analogica 1	V2	34748	0	38398	12288	RW	Word	-	0...1	num
V2-H51	Funzione associata all'uscita analogica	V2	34749	0	38398	49152	RW	Word	-	0...3	num
V2-H68	Presenza RTC	V2	34750	0	38399	3	RW	Word	-	0...1	num
V2-H70	Selezione sensore 1 per sonda virtuale	V2	34728	0	38399	12	RW	Word	-	0...5	num
V2-H71	Selezione sensore 2 per sonda virtuale	V2	34729	0	38399	48	RW	Word	-	0...5	num
V2-H72	% calcolo sonda virtuale day	V2	34730	0	38399	192	RW	Word	-	0...100	%
V2-H73	% calcolo sonda virtuale night	V2	34731	0	38399	768	RW	Word	-	0...100	%
V2-H74	Selezione sensore 1 per sonda virtuale filtrata	V2	34960	0	38403	49152	RW	Word	-	0...65635	num
V2-H75	Percentuale in millesimi del segnale in ingresso per sonda virtuale filtrata	V2	34961	0	38404	3	RW	Word	-	0...65635	num
V2-H76	Offset sonda virtuale filtrata	V2	34962	0	38404	12	RW	Word	-	0...65635	num
V2-EtY	Selezione driver valvola espansione elettronica	V2	34945	0	38399	3072	RW	Word	-	0...1	flag
V2-UL	Visibilità funzione trasferimento parametri (Dispositivo -> UNICARD/MFK)	V2	-	-	38402	3	RW	Word	-	0...3	num
V2-dL	Visibilità funzione trasferimento parametri (UNICARD/MFK -> Dispositivo)	V2	-	-	38402	12	RW	Word	-	0...3	num
V2-Fr	Visibilità funzione Formattazione UNICARD/MFK	V2	-	-	38402	48	RW	Word	-	0...3	num
V2-OHP	Selezione sonda temperatura olio	V2	34952	0	38402	12288	RW	Word	-	0...8	num
V2-OSP	Setpoint riscaldatore olio	V2	34953	0	38402	49152	RW	Word	Y	V2-OLS...V2-OHS	°C/°F
V2-OHd	Differenziale riscaldatore olio	V2	34954	0	38403	3	RW	Word	-	0,1...25,0	°C/°F
V2-OHS	Massimo valore impostabile setpoint riscaldatore olio	V2	34956	0	38403	48	RW	Word	Y	V2-OLS...302	°C/°F

Label	Description	Folder	Val. Par. Address	Val. Filter	Vis. Par. Address	Vis. Filter	R/W	Data Size	CPL	Range	MU
V2-OLS	Minimo valore impostabile setpoint riscaldatore olio	V2	34957	0	38403	192	RW	Word	Y	-58,0...V2-OHS	°C/°F
Parametri applicazione 3											
V3-rE	Tipo di regolazione	V3	35196	0	38464	3	RW	Word	-	0...6	num
V3-rP1	Sonda regolazione termostato 1	V3	35197	0	38464	12	RW	Word	-	0...8	num
V3-rP2	Sonda regolazione termostato 2	V3	35198	0	38464	48	RW	Word	-	0...9	num
V3-SP1	Set point di regolazione 1	V3	35199	0	38464	192	RW	Word	Y	V3-LS1...V3-HS1	°C/°F
V3-dF1	Differenziale set point 1	V3	35200	0	38464	768	RW	Word	Y	-58,0...302	°C/°F
V3-SP2	Set point di regolazione 2	V3	35201	0	38464	3072	RW	Word	Y	V3-LS2...V3-HS2	°C/°F
V3-dF2	Differenziale set point 2	V3	35202	0	38464	12288	RW	Word	Y	-58,0...302	°C/°F
V3-Stt	Modalità gestione differenziale	V3	35205	0	38464	49152	RW	Word	-	0...1	flag
V3-HS1	Massimo valore impostabile Set point 1	V3	35208	0	38465	3	RW	Word	Y	V3-LS1...V3-HdL	°C/°F
V3-LS1	Minimo valore impostabile Set point 1	V3	35209	0	38465	12	RW	Word	Y	V3-LdL...V3-HS1	°C/°F
V3-HS2	Massimo valore impostabile Set point 2	V3	35210	0	38465	48	RW	Word	Y	V3-LS2...V3-HdL	°C/°F
V3-LS2	Minimo valore impostabile Set point 2	V3	35211	0	38465	192	RW	Word	Y	V3-LdL...V3-HS2	°C/°F
V3-HC1	Modalità di funzionamento Set point 1 (Heating/Cooling)	V3	35206	0	38465	768	RW	Word	-	0...1	flag
V3-HC2	Modalità di funzionamento Set point 2 (Heating/Cooling)	V3	35207	0	38465	3072	RW	Word	-	0...1	flag
V3-Cit	Tempo minimo attivazione uscita compressore	V3	35216	0	38465	49152	RW	Word	-	0...250	min
V3-CAt	Tempo massimo attivazione uscita compressore	V3	35217	0	38466	3	RW	Word	-	0...250	min
V3-Ont	Tempo ON uscita compressore in caso di sonda regolazione guasta	V3	35222	0	38466	12	RW	Word	-	0...250	min
V3-OFt	Tempo OFF uscita compressore in caso di sonda regolazione guasta	V3	35223	0	38466	48	RW	Word	-	0...250	min
V3-dOn	Ritardo attivazione uscita compressore dalla chiamata	V3	35218	0	38466	192	RW	Word	-	0...250	s
V3-dOF	Ritardo attivazione uscita compressore dallo spegnimento	V3	35219	0	38466	768	RW	Word	-	0...250	min
V3-dbi	Ritardo tra due accensioni consecutive dell'uscita compressore	V3	35220	0	38466	3072	RW	Word	-	0...250	min
V3-OdO	Ritardo attivazione uscite all'accensione	V3	35221	0	38466	12288	RW	Word	-	0...250	min
V3-CFP	Tempo di preventilazione condensatore in Heat/Cool	V3	35305	0	38467	12	RW	Word	-	0...255	s
V3-CFd	Esclusione ventole condensatore durante lo sbrinamento.	V3	35306	0	38467	48	RW	Word	-	0...1	flag

Label	Description	Folder	Val. Par. Address	Val. Filter	Vis. Par. Address	Vis. Filter	R/W	Data Size	CPL	Range	MU
V3-OF1	Offset remoto	V3	35227	0	38467	192	RW	Word	Y	-50,0...50,0	°C/°F
V3-Pot	Tempo di pump down	V3	35333	0	38498	192	RW	Word	-	0...250	s
V3-SS1	Softstart compressore: anticipo apertura valvola hotgas	V3	35334	0	38498	768	RW	Word	-	0...250	s
V3-SS2	Softstart compressore: ritardo chiusura valvola hotgas	V3	35335	0	38498	3072	RW	Word	-	0...250	s
V3-dP1	Selezione sonda di sbrinamento 1	V3	35228	0	38467	768	RW	Word	-	0...8	num
V3-dP2	Selezione sonda di sbrinamento 2	V3	35229	0	38467	3072	RW	Word	-	0...8	num
V3-dty	Tipo di sbrinamento	V3	35232	0	38467	12288	RW	Word	-	0...4	num
V3-dFt	Modo attivazione sbrinamento doppio evaporatore	V3	35230	0	38467	49152	RW	Word	-	0...2	num
V3-dit	Intervallo tra gli sbrinamenti	V3	35233	0	38468	3	RW	Word	-	0...250	ore
V3-dt1	Unità di misura per intervalli sbrinamento	V3	35236	0	38468	12	RW	Word	-	0...2	num
V3-dt2	Unità di misura per durata sbrinamento	V3	35237	0	38468	48	RW	Word	-	0...2	num
V3-dCt	Modo conteggio intervallo sbrinamento	V3	35231	0	38468	192	RW	Word	-	0...5	num
V3-dOH	Ritardo attivazione ciclo di sbrinamento dalla chiamata	V3	35238	0	38468	768	RW	Word	-	0...250	min
V3-dE1	Durata massima sbrinamento evaporatore 1	V3	35234	0	38468	3072	RW	Word	-	1...250	min
V3-dE2	Durata massima sbrinamento evaporatore 2	V3	35235	0	38468	12288	RW	Word	-	1...250	min
V3-dS1	Temperatura di fine sbrinamento evaporatore 1	V3	35240	0	38468	49152	RW	Word	Y	-58,0...302	°C/°F
V3-dS2	Temperatura di fine sbrinamento evaporatore 2	V3	35241	0	38469	3	RW	Word	Y	-58,0...302	°C/°F
V3-dSS	Soglia temperatura per inizio sbrinamento	V3	35239	0	38469	12	RW	Word	Y	-58,0...302	°C/°F
V3-dPO	Richiesta attivazione sbrinamento all'accensione	V3	35242	0	38469	48	RW	Word	-	0...1	flag
V3-tcd	Tempo attivazione/disattivazione uscita compressore prima di uno sbrinamento	V3	35243	0	38469	192	RW	Word	Y	-60...60	min
V3-ndE	tempo minimo durata sbrinamento	V3	35244	0	38469	768	RW	Word	-	0...250	min
V3-PdC	Tempo estrazione gas caldo a fine defrost	V3	35245	0	38469	3072	RW	Word	-	0...250	min
V3-tPd	Tempo di pump down prima di avvio sbrinamento	V3	35247	0	38469	12288	RW	Word	-	0...255	min
V3-dPH	Ora inizio sbrinamento periodico	V3	35186	0	38469	49152	RW	Word	-	0...24	ore
V3-dPn	Minuti inizio sbrinamento periodico	V3	35187	0	38470	3	RW	Word	-	0...59	min

Label	Description	Folder	Val. Par. Address	Val. Filter	Vis. Par. Address	Vis. Filter	R/W	Data Size	CPL	Range	MU
V3-dPd	Durata intervallo sbrinamento periodico	V3	35188	0	38470	12	RW	Word	-	1...7	giorno
V3-Fd1	1° giorno festivo	V3	35135	0	38470	48	RW	Word	-	0...7	num
V3-Fd2	2° giorno festivo	V3	35136	0	38470	192	RW	Word	-	0...7	num
V3-Edt	Timeout e temperatura di fine sbrinamento specifiche per ogni evento	V3	35137	0	38470	768	RW	Word	-	0...1	flag
V3-Fdn	Numero defrost giorno feriale	V3	35085	0	38504	3	RW	Word	-	0...250	num
V3-FFn	Numero defrost giorno festivo	V3	35086	0	38504	12	RW	Word	-	0...250	num
V3-PrH	Tempo di preattivazione resistenza bacinella	V3	35342	0	38499	3072	RW	Word	-	0...255	min
V3-d1H	Ore inizio defrost n. 1 feriale	V3	35138	0	38470	3072	RW	Word	-	0...24	ore
V3-d1n	Minuti inizio defrost n. 1 feriale	V3	35139	0	38470	12288	RW	Word	-	0...59	min
V3-d1t	Durata 1° sbrinamento feriale	V3	35140	0	38470	49152	RW	Word	-	0...250	min
V3-d1S	Temperatura fine 1° sbrinamento feriale	V3	35141	0	38471	3	RW	Word	Y	-58,0...302	°C/°F
V3-d2H	Ore inizio defrost n. 2 feriale	V3	35142	0	38471	12	RW	Word	-	V3-d1H...24	ore
V3-d2n	Minuti inizio defrost n. 2 feriale	V3	35143	0	38471	48	RW	Word	-	0...59	min
V3-d2t	Durata 2° sbrinamento feriale	V3	35144	0	38471	192	RW	Word	-	0...250	min
V3-d2S	Temperatura fine 2° sbrinamento feriale	V3	35145	0	38471	768	RW	Word	Y	-58,0...302	°C/°F
V3-d3H	Ore inizio defrost n. 3 feriale	V3	35146	0	38471	3072	RW	Word	-	V3-d2H...24	ore
V3-d3n	Minuti inizio defrost n. 3 feriale	V3	35147	0	38471	12288	RW	Word	-	0...59	min
V3-d3t	Durata 3° sbrinamento feriale	V3	35148	0	38471	49152	RW	Word	-	0...250	min
V3-d3S	Temperatura fine 3° sbrinamento feriale	V3	35149	0	38472	3	RW	Word	Y	-58,0...302	°C/°F
V3-d4H	Ore inizio defrost n. 4 feriale	V3	35150	0	38472	12	RW	Word	-	V3-d3H...24	ore
V3-d4n	Minuti inizio defrost n. 4 feriale	V3	35151	0	38472	48	RW	Word	-	0...59	min
V3-d4t	Durata 4° sbrinamento feriale	V3	35152	0	38472	192	RW	Word	-	0...250	min
V3-d4S	Temperatura fine 4° sbrinamento feriale	V3	35153	0	38472	768	RW	Word	Y	-58,0...302	°C/°F
V3-d5H	Ore inizio defrost n. 5 feriale	V3	35154	0	38472	3072	RW	Word	-	V3-d4H...24	ore
V3-d5n	Minuti inizio defrost n. 5 feriale	V3	35155	0	38472	12288	RW	Word	-	0...59	min
V3-d5t	Durata 5° sbrinamento feriale	V3	35156	0	38472	49152	RW	Word	-	0...250	min
V3-d5S	Temperatura fine 5° sbrinamento feriale	V3	35157	0	38473	3	RW	Word	Y	-58,0...302	°C/°F
V3-d6H	Ore inizio defrost n. 6 feriale	V3	35158	0	38473	12	RW	Word	-	V3-d5H...24	ore
V3-d6n	Minuti inizio defrost n. 6 feriale	V3	35159	0	38473	48	RW	Word	-	0...59	min

Label	Description	Folder	Val. Par. Address	Val. Filter	Vis. Par. Address	Vis. Filter	R/W	Data Size	CPL	Range	MU
V3-d6t	Durata 6° sbrinamento feriale	V3	35160	0	38473	192	RW	Word	-	0...250	min
V3-d6S	Temperatura fine 6° sbrinamento feriale	V3	35161	0	38473	768	RW	Word	Y	-58,0...302	°C/°F
V3-F1H	Ore inizio defrost n. 1 festivo	V3	35162	0	38473	3072	RW	Word	-	0...24	ore
V3-F1n	Minuti inizio defrost n. 1 festivo	V3	35163	0	38473	12288	RW	Word	-	0...59	min
V3-F1t	Durata 1° sbrinamento festivo	V3	35164	0	38473	49152	RW	Word	-	0...250	min
V3-F1S	Temperatura fine 1° sbrinamento festivo	V3	35165	0	38474	3	RW	Word	Y	-58,0...302	°C/°F
V3-F2H	Ore inizio defrost n. 2 festivo	V3	35166	0	38474	12	RW	Word	-	V3-F1H...24	ore
V3-F2n	Minuti inizio defrost n. 2 festivo	V3	35167	0	38474	48	RW	Word	-	0...59	min
V3-F2t	Durata 2° sbrinamento festivo	V3	35168	0	38474	192	RW	Word	-	0...250	min
V3-F2S	Temperatura fine 2° sbrinamento festivo	V3	35169	0	38474	768	RW	Word	Y	-58,0...302	°C/°F
V3-F3H	Ore inizio defrost n. 3 festivo	V3	35170	0	38474	3072	RW	Word	-	V3-F2H...24	ore
V3-F3n	Minuti inizio defrost n. 3 festivo	V3	35171	0	38474	12288	RW	Word	-	0...59	min
V3-F3t	Durata 3° sbrinamento festivo	V3	35172	0	38474	49152	RW	Word	-	0...250	min
V3-F3S	Temperatura fine 3° sbrinamento festivo	V3	35173	0	38475	3	RW	Word	Y	-58,0...302	°C/°F
V3-F4H	Ore inizio defrost n. 4 festivo	V3	35174	0	38475	12	RW	Word	-	V3-F3H...24	ore
V3-F4n	Minuti inizio defrost n. 4 festivo	V3	35175	0	38475	48	RW	Word	-	0...59	min
V3-F4t	Durata 4° sbrinamento festivo	V3	35176	0	38475	192	RW	Word	-	0...250	min
V3-F4S	Temperatura fine 4° sbrinamento festivo	V3	35177	0	38475	768	RW	Word	Y	-58,0...302	°C/°F
V3-F5H	Ore inizio defrost n. 5 festivo	V3	35178	0	38475	3072	RW	Word	-	V3-F4H...24	ore
V3-F5n	Minuti inizio defrost n. 5 festivo	V3	35179	0	38475	12288	RW	Word	-	0...59	min
V3-F5t	Durata 5° sbrinamento festivo	V3	35180	0	38475	49152	RW	Word	-	0...250	min
V3-F5S	Temperatura fine 5° sbrinamento festivo	V3	35181	0	38476	3	RW	Word	Y	-58,0...302	°C/°F
V3-F6H	Ore inizio defrost n. 6 festivo	V3	35182	0	38476	12	RW	Word	-	V3-F5H...24	ore
V3-F6n	Minuti inizio defrost n. 6 festivo	V3	35183	0	38476	48	RW	Word	-	0...59	min
V3-F6t	Durata 6° sbrinamento festivo	V3	35184	0	38476	192	RW	Word	-	0...250	min
V3-F6S	Temperatura fine 6° sbrinamento festivo	V3	35185	0	38476	768	RW	Word	Y	-58,0...302	°C/°F
V3-FP1	Selezione sonda ventole evaporatore in modalità normale	V3	35248	0	38476	3072	RW	Word	-	0...7	num
V3-FP2	Selezione sonda ventole evaporatore in sbrinamento	V3	35249	0	38476	12288	RW	Word	-	0...7	num
V3-FPt	Modalità parametro FSt (assoluto o relativo)	V3	35250	0	38476	49152	RW	Word	-	0...1	flag

Label	Description	Folder	Val. Par. Address	Val. Filter	Vis. Par. Address	Vis. Filter	R/W	Data Size	CPL	Range	MU
V3-FSt	Temperatura blocco ventole evaporatore	V3	35251	0	38477	3	RW	Word	Y	-58,0...302	°C/°F
V3-FAd	Differenziale di intervento ventole evaporatore	V3	35252	0	38477	12	RW	Word	-	0,1...25,0	°C/°F
V3-Fdt	Tempo ritardo attivazione ventole evaporatore dopo ciclo di sbrinamento	V3	35253	0	38477	48	RW	Word	-	0...250	min
V3-dt	Tempo di sgocciolamento	V3	35258	0	38477	192	RW	Word	-	0...250	min
V3-dFd	Esclusione ventole evaporatore durante lo sbrinamento	V3	35256	0	38477	768	RW	Word	-	0...1	flag
V3-FCO	Stato ventole evaporatore in caso di uscita compressore Off	V3	35255	0	38477	3072	RW	Word	-	0...4	num
V3-Fod	Stato ventole evaporatore in caso di porta aperta	V3	35257	0	38477	12288	RW	Word	-	0...1	flag
V3-FdC	Ritardo spegnimento ventole evaporatore dopo la disattivazione del compressore	V3	35254	0	38477	49152	RW	Word	-	0...250	min
V3-FOn	Tempo di On ventole evaporatore in modalità regolatore ciclico	V3	35259	0	38478	3	RW	Word	-	0...250	min
V3-FOF	Tempo di Off ventole evaporatore in modalità regolatore ciclico	V3	35260	0	38478	12	RW	Word	-	0...250	min
V3-Fnn	Tempo di ON ventole evaporatore in modalità night (duty cycle)	V3	35261	0	38478	48	RW	Word	-	0...250	min
V3-FnF	Tempo di OFF ventole evaporatore in modalità night (duty cycle)	V3	35262	0	38478	192	RW	Word	-	0...250	min
V3-FE1	Selezione sonda ventole velocità variabile	V3	35361	0	38502	48	RW	Word	-	0...12	num
V3-FEt	Modalità setpoint	V3	35362	0	38502	192	RW	Word	-	0...1	flag
V3-FES	Setpoint	V3	35363	0	38502	768	RW	Word	Y	-58,0...302	°C/°F
V3-FEd	Banda	V3	35364	0	38502	3072	RW	Word	-	0,1...50,0	°C/°F
V3-FEu	Banda cut-off	V3	35365	0	38502	12288	RW	Word	-	0,0...25,0	°C/°F
V3-FEC	Differenziale cut-off	V3	35366	0	38502	49152	RW	Word	-	0,1...25,0	°C/°F
V3-FEr	Ritardo spegnimento ventole dopo la disattivazione del compressore	V3	35367	0	38503	3	RW	Word	-	0...250	min
V3-FE2	Percentuale minima giorno	V3	35368	0	38503	12	RW	Word	-	0...100	%
V3-FE3	Percentuale massima giorno con compressore acceso	V3	35369	0	38503	48	RW	Word	-	0...100	%
V3-FE4	Percentuale massima giorno con compressore spento	V3	35370	0	38503	192	RW	Word	-	0...100	%
V3-FE5	Percentuale minima notte	V3	35371	0	38503	768	RW	Word	-	0...100	%
V3-FE6	Percentuale massima notte con compressore acceso	V3	35372	0	38503	3072	RW	Word	-	0...100	%

Label	Description	Folder	Val. Par. Address	Val. Filter	Vis. Par. Address	Vis. Filter	R/W	Data Size	CPL	Range	MU
V3-FE7	Percentuale massima notte con compressore spento	V3	35373	0	38503	12288	RW	Word	-	0...100	%
V3-FE8	Percentuale durante lo sbrinamento	V3	35374	0	38503	49152	RW	Word	-	0...100	%
V3-FE9	Percentuale in caso errore sonda	V3	35375	0	38515	12	RW	Word	-	0...100	%
V3-FEA	Velocità massima di spunto	V3	35376	0	38515	48	RW	Word	-	0...100	%
V3-FEb	Tempo di spunto ventole	V3	35377	0	38515	192	RW	Word	-	0...250	s
V3-FEP	Periodo di forzatura ventilatori alla velocità di spunto	V3	35378	0	38515	768	RW	Word	-	0...250	min
V3-rA1	Selezione sonda 1 allarmi temperatura	V3	35276	0	38478	768	RW	Word	-	0...7	num
V3-rA2	Selezione sonda 2 allarmi temperatura	V3	35277	0	38478	3072	RW	Word	-	0...7	num
V3-Att	Modalità allarmi (assoluti o relativi)	V3	35278	0	38478	12288	RW	Word	-	0...1	flag
V3-AFd	Differenziale di intervento allarme	V3	35279	0	38478	49152	RW	Word	-	0,1...25,0	°C/°F
V3-HA1	Soglia allarme 1 di massima	V3	35280	0	38479	3	RW	Word	Y	V3-LA1...302	°C/°F
V3-LA1	Soglia allarme 1 di minima	V3	35281	0	38479	12	RW	Word	Y	-58,0...V3-HA1	°C/°F
V3-HA2	Soglia allarme 2 di massima	V3	35282	0	38479	48	RW	Word	Y	V3-LA2...302	°C/°F
V3-LA2	Soglia allarme 2 di minima	V3	35283	0	38479	192	RW	Word	Y	-58,0...V3-HA2	°C/°F
V3-PAO	Tempo esclusione allarmi di temperatura dal power on	V3	35284	0	38479	768	RW	Word	-	0...10	ore
V3-dAO	Tempo esclusione allarmi di temperatura dopo un ciclo di sbrinamento	V3	35286	0	38479	3072	RW	Word	-	0...250	min
V3-OAO	Tempo esclusione allarmi di alta e bassa temperatura dopo la chiusura della porta	V3	35285	0	38479	12288	RW	Word	-	0...10	ore
V3-tdO	Tempo esclusione allarme di porta aperta	V3	35330	0	38479	49152	RW	Word	-	0...250	min
V3-tA1	Ritardo Allarme Alta/Minima su sonda 1	V3	35287	0	38480	3	RW	Word	-	0...250	min
V3-tA2	Ritardo Allarme Alta/Minima su sonda 2	V3	35288	0	38480	12	RW	Word	-	0...250	min
V3-dAt	Segnalazione allarme di defrost terminato per time out	V3	35246	0	38480	48	RW	Word	-	0...1	flag
V3-EAL	Regolatori bloccati da allarme esterno	V3	35290	0	38480	192	RW	Word	-	0...2	num
V3-rA3	Imposta l'ingresso utilizzato dal regolatore di allarme a due soglie	V3	35349	0	38500	12288	RW	Word	-	0...8	num
V3-ALL	Soglia di allarme minima (avvertimento).	V3	35350	0	38500	49152	RW	Word	-	0,0...V3-ALH	num
V3-ALH	Soglia di allarme massima (allarme).	V3	35351	0	38501	3	RW	Word	-	V3-ALL...100	num
V3-dAL	Differenziale di intervento allarme regolatore a due soglie.	V3	35352	0	38501	12	RW	Word	-	0,1...100	°C/°F

Label	Description	Folder	Val. Par. Address	Val. Filter	Vis. Par. Address	Vis. Filter	R/W	Data Size	CPL	Range	MU
V3-AL1	Tempo minimo di permanenza del valore letto sopra la soglia ALL per attivazione allarme	V3	35353	0	38501	48	RW	Word	-	0...250	min
V3-AL2	Tempo minimo di permanenza del valore letto sopra la soglia ALK per attivazione allarme	V3	35360	0	38502	12	RW	Word	-	0...250	min
V3-tP	Abilita tacitazione allarme con ogni tasto	V3	35331	0	38480	768	RW	Word	-	0...1	flag
V3-Art	Periodo attivazione allarme watchdog periodico	V3	35275	0	38480	3072	RW	Word	-	0...250	min*10
V3-ttA	Gestione allarmi di temperatura con porta aperta	V3	35379	0	38506	3072	RW	Word	-	0...1	flag
V3-dSd	Abilitazione relè luce da micro porta	V3	35272	0	38480	12288	RW	Word	-	0...1	flag
V3-dLt	Ritardo spegnimento relè luce dalla chiusura della porta	V3	35273	0	38480	49152	RW	Word	-	0...250	min
V3-OFL	Abilitazione spegnimento luce cella da tasto durante il ritardo impostato al parametro dLt	V3	35274	0	38481	3	RW	Word	-	0...1	flag
V3-dOd	Abilitazione spegnimento utenze su attivazione del micro porta	V3	35289	0	38481	12	RW	Word	-	0...3	num
V3-dOA	Comportamento forzato da ingresso digitale	V3	35291	0	38481	48	RW	Word	-	0...5	num
V3-PEA	Abilita comportamento forzato da micro porta e/o allarme esterno.	V3	35292	0	38481	192	RW	Word	-	0...3	num
V3-dCO	Ritardo attivazione compressore dal consenso	V3	35293	0	38481	768	RW	Word	-	0...250	min
V3-dFO	Ritardo attivazione ventole dal consenso	V3	35294	0	38481	3072	RW	Word	-	0...250	min
V3-ASb	Tasto o ingresso digitale ausiliario/ luce attivi a strumento in Off	V3	35320	0	38481	12288	RW	Word	-	0...1	flag
V3-L00	Sonda condivisa	V3	35072	0	38481	49152	RW	Word	-	0...7	num
V3-L01	Visualizzazione distribuita (riferita al dispositivo secondario)	V3	35073	0	38482	3	RW	Word	-	0...2	num
V3-L02	Sincronizzazione setpoint	V3	35074	0	38482	12	RW	Word	-	0...1	flag
V3-L03	Sincronizzazione sbrinamento	V3	35075	0	38482	48	RW	Word	-	0...2	num
V3-L04	Blocco risorse alla fine dello sbrinamento	V3	35076	0	38482	192	RW	Word	-	0...1	flag
V3-L05	Sincronizzazione stand-by	V3	35077	0	38482	768	RW	Word	-	0...1	flag
V3-L06	Sincronizzazione luci	V3	35078	0	38482	3072	RW	Word	-	0...1	flag
V3-L07	Sincronizzazione set ridotto	V3	35079	0	38482	12288	RW	Word	-	0...1	flag
V3-L08	Sincronizzazione AUX	V3	35080	0	38482	49152	RW	Word	-	0...1	flag
V3-L09	Sonda di saturazione condivisa	V3	35081	0	38483	3	RW	Word	-	0...1	flag

Label	Description	Folder	Val. Par. Address	Val. Filter	Vis. Par. Address	Vis. Filter	R/W	Data Size	CPL	Range	MU
V3-L10	Timeout sblocco risorse durante gli sbrinamenti sincronizzati	V3	35332	0	38483	12	RW	Word	-	0...250	min
V3-L11	Numero dispositivi connessi in Link2	V3	35082	0	38500	48	RW	Word	-	0...8	num
V3-L12	Condivisione relè allarme in Link2	V3	35083	0	38500	192	RW	Word	-	0...2	num
V3-L13	Configurazione frame seriale Link2	V3	35343	0	38499	12288	RW	Word	-	0...1	flag
V3-L14	Forza modalità freddo	V3	35359	0	38502	3	RW	Word	-	0...1	flag
V3-L15	Condivisione buzzer e comando tacitazione allarmi su Link2	V3	35339	0	38504	48	RW	Word	-	0...2	num
V3-dcS	Set point abbattimento	V3	35266	0	38483	768	RW	Word	Y	-58,0...302	°C/°F
V3-tdc	Durata abbattimento	V3	35267	0	38483	3072	RW	Word	-	0...250	min
V3-dcc	Ritardo sbrinamento dopo abbattimento	V3	35268	0	38483	12288	RW	Word	-	0...250	min
V3-ESt	Tipo di azione per la funzione di Energy Saving	V3	35195	0	38483	49152	RW	Word	-	0...8	num
V3-ESF	Attivazione modalità night (Energy Saving)	V3	35263	0	38484	3	RW	Word	-	0...1	flag
V3-Cdt	Tempo chiusura porta	V3	35264	0	38484	12	RW	Word	-	0...255	min*10
V3-ESo	Time out disabilitazione modalità basso consumo (micro porta)	V3	35265	0	38484	48	RW	Word	-	0...10	num
V3-OS1	Offset sul set point 1	V3	35212	0	38484	192	RW	Word	Y	-50,0...50,0	°C/°F
V3-OS2	Offset sul set point 2	V3	35213	0	38484	768	RW	Word	Y	-50,0...50,0	°C/°F
V3-Od1	Offset energy saving banchi frigoriferi 1	V3	35214	0	38484	3072	RW	Word	Y	-50,0...50,0	°C/°F
V3-Od2	Offset energy saving banchi frigoriferi 2	V3	35215	0	38484	12288	RW	Word	Y	-50,0...50,0	°C/°F
V3-dn1	Differenziale durante la modalità energy saving 1	V3	35203	0	38484	49152	RW	Word	Y	-58,0...302	°C/°F
V3-dn2	Differenziale durante la modalità energy saving 2	V3	35204	0	38485	3	RW	Word	Y	-58,0...302	°C/°F
V3-EdH	Ora inizio energy saving feriale	V3	35189	0	38485	12	RW	Word	-	0...24	ore
V3-Edn	Minuti inizio energy saving feriale	V3	35190	0	38485	48	RW	Word	-	0...59	min
V3-Edd	Durata energy saving feriale	V3	35191	0	38485	192	RW	Word	-	1...72	ore
V3-EFH	Ora inizio energy saving festivo	V3	35192	0	38485	768	RW	Word	-	0...24	ore
V3-EFn	Minuti inizio energy saving festivo	V3	35193	0	38485	3072	RW	Word	-	0...59	min
V3-EFd	Durata energy saving festivo	V3	35194	0	38485	12288	RW	Word	-	1...72	ore
V3-FH	Selezione sonda frame heater	V3	35295	0	38485	49152	RW	Word	-	0...9	num
V3-FHt	Periodo frame heater	V3	35297	0	38486	3	RW	Word	-	1...250	s
V3-FH0	Set frame heater	V3	35298	0	38486	12	RW	Word	Y	-58,0...302	°C/°F
V3-FH1	Offset frame heater	V3	35299	0	38486	48	RW	Word	-	0,0...25,0	°C/°F

Label	Description	Folder	Val. Par. Address	Val. Filter	Vis. Par. Address	Vis. Filter	R/W	Data Size	CPL	Range	MU
V3-FH2	Banda frame heater	V3	35300	0	38486	192	RW	Word	Y	-58,0...302	°C/°F
V3-FH3	Percentuale minima/duty-cycle frame heater	V3	35301	0	38486	768	RW	Word	-	0...100	%
V3-FH4	Percentuale massima/duty-cycle day frame heater	V3	35302	0	38486	3072	RW	Word	-	0...100	%
V3-FH5	Percentuale massima/duty-cycle night frame heater	V3	35303	0	38486	12288	RW	Word	-	0...100	%
V3-FH6	Percentuale/duty-cycle frame heater in sbrinamento	V3	35304	0	38486	49152	RW	Word	-	0...100	%
V3-LOC	Disabilitazione terminale	V3	35307	0	38487	3	RW	Word	-	0...1	flag
V3-PS1	Valore Password 1	V3	35308	0	38487	12	RW	Word	-	0...250	num
V3-PS2	Valore Password 2	V3	35309	0	38487	48	RW	Word	-	0...250	num
V3-ndt	Visualizzazione con punto decimale	V3	35310	0	38487	192	RW	Word	-	0...1	flag
V3-CA1	Calibrazione ingresso analogico 1	V3	35116	0	38487	768	RW	Word	Y	-30,0...30,0	°C/°F
V3-CA2	Calibrazione ingresso analogico 2	V3	35117	0	38487	3072	RW	Word	Y	-30,0...30,0	°C/°F
V3-CA3	Calibrazione ingresso analogico 3	V3	35118	0	38487	12288	RW	Word	Y	-30,0...30,0	°C/°F
V3-CA4	Calibrazione ingresso analogico 4	V3	35119	0	38487	49152	RW	Word	Y	-30,0...30,0	°C/°F
V3-CA5	Calibrazione ingresso analogico 5	V3	35120	0	38488	3	RW	Word	Y	-30,0...30,0	°C/°F
V3-CA6	Calibrazione ingresso analogico 6	V3	35121	0	38488	12	RW	Word	Y	-30,0...30,0	bar/psi
V3-CA7	Calibrazione ingresso analogico 7	V3	35122	0	38488	48	RW	Word	Y	-30,0...30,0	bar/psi
V3-LdL	Valore minimo visualizzabile	V3	35311	0	38488	192	RW	Word	Y	-58,0...V3-HdL	°C/°F
V3-HdL	Valore massimo visualizzabile	V3	35312	0	38488	768	RW	Word	Y	V3-LdL...302	°C/°F
V3-ddL	Modalità blocco display durante uno sbrinamento	V3	35313	0	38488	3072	RW	Word	-	0...2	num
V3-Ldd	Time out blocco display dalla fine dello sbrinamento	V3	35314	0	38488	12288	RW	Word	-	0...250	min
V3-dro	Selezione °C / °F	V3	35315	0	38488	49152	RW	Word	-	0...1	flag
V3-SbP	Unità di misura pressione	V3	35316	0	38489	3	RW	Word	-	0...1	flag
V3-ddd	Selezione valore visualizzazione principale	V3	35317	0	38489	12	RW	Word	-	0...8	num
V3-ddE	Risorsa visualizzata su ECHO	V3	35318	0	38489	48	RW	Word	-	0...11	num
V3-rPH	Ricevitore % massima apertura valvola	V3	35269	0	38489	192	RW	Word	-	0...5	num
V3-H00	Selezione tipo ingresso analogico NTC/PTC/Pt1000	V3	35084	0	38489	768	RW	Word	-	0...2	num
V3-H02	Tempo attivazione funzioni da terminale	V3	35319	0	38489	3072	RW	Word	-	0...250	s

Label	Description	Folder	Val. Par. Address	Val. Filter	Vis. Par. Address	Vis. Filter	R/W	Data Size	CPL	Range	MU
V3-H08	Modalità di funzionamento in Stand by	V3	35321	0	38489	12288	RW	Word	-	0...2	num
V3-H11	Configurabilità e polarità ingresso digitale 1	V3	35087	0	38489	49152	RW	Word	Y	-19...19	num
V3-H12	Configurabilità e polarità ingresso digitale 2	V3	35088	0	38490	3	RW	Word	Y	-19...19	num
V3-H13	Configurabilità e polarità ingresso digitale 3	V3	35089	0	38490	12	RW	Word	Y	-19...19	num
V3-H14	Configurabilità e polarità ingresso digitale 4	V3	35090	0	38490	48	RW	Word	Y	-19...19	num
V3-H15	Configurabilità e polarità ingresso digitale 5	V3	35091	0	38490	192	RW	Word	Y	-19...19	num
V3-H16	Configurabilità e polarità ingresso digitale 6	V3	35092	0	38490	768	RW	Word	Y	-19...19	num
V3-H17	Configurabilità e polarità ingresso digitale 7	V3	35093	0	38490	3072	RW	Word	Y	-19...19	num
V3-H18	Configurabilità e polarità ingresso digitale 8	V3	35094	0	38490	12288	RW	Word	Y	-19...19	num
V3-i01	Configurabilità e polarità ingresso digitale 9	V3	35354	0	38501	192	RW	Word	Y	-19...19	num
V3-i02	tempo di ritardo segnalazione attivazione del D.I 10	V3	35355	0	38501	768	RW	Word	Y	-19...19	num
V3-dti	Unità di misura ritardo ingressi digitali 1 e 2	V3	35103	0	38490	49152	RW	Word	-	0...1	flag
V3-d11	tempo di ritardo segnalazione attivazione del D.I 1	V3	35095	0	38491	3	RW	Word	-	0...255	min
V3-d12	tempo di ritardo segnalazione attivazione del D.I 2	V3	35096	0	38491	12	RW	Word	-	0...255	min
V3-d13	tempo di ritardo segnalazione attivazione del D.I 3	V3	35097	0	38491	48	RW	Word	-	0...255	min
V3-d14	tempo di ritardo segnalazione attivazione del D.I 4	V3	35098	0	38491	192	RW	Word	-	0...255	min
V3-d15	tempo di ritardo segnalazione attivazione del D.I 5	V3	35099	0	38491	768	RW	Word	-	0...255	min
V3-d16	tempo di ritardo segnalazione attivazione del D.I 6	V3	35100	0	38491	3072	RW	Word	-	0...255	min
V3-d17	tempo di ritardo segnalazione attivazione del D.I 7	V3	35101	0	38491	12288	RW	Word	-	0...255	min
V3-d18	tempo di ritardo segnalazione attivazione del D.I 8	V3	35102	0	38491	49152	RW	Word	-	0...255	min
V3-01i	tempo di ritardo segnalazione attivazione del D.I 9	V3	35356	0	38501	3072	RW	Word	-	0...255	min
V3-02i	tempo di ritardo segnalazione attivazione del D.I 10	V3	35357	0	38501	12288	RW	Word	-	0...255	min
V3-H21	Configurabilità uscita digitale 1	V3	35124	0	38492	3	RW	Word	-	0...19	num
V3-H22	Configurabilità uscita digitale 2	V3	35125	0	38492	12	RW	Word	-	0...19	num
V3-H23	Configurabilità uscita digitale 3	V3	35126	0	38492	48	RW	Word	-	0...19	num

Label	Description	Folder	Val. Par. Address	Val. Filter	Vis. Par. Address	Vis. Filter	R/W	Data Size	CPL	Range	MU
V3-H24	Configurabilità uscita digitale 4	V3	35127	0	38492	192	RW	Word	-	0...19	num
V3-H25	Configurabilità uscita digitale 5	V3	35128	0	38492	768	RW	Word	-	0...19	num
V3-H27	Configurabilità uscita digitale 7	V3	35130	0	38492	12288	RW	Word	-	0...19	num
V3-H29	Abilitazione buzzer	V3	35131	0	38492	49152	RW	Word	-	0...1	num
V3-d01	Configurabilità uscita digitale 8	V3	35347	0	38500	768	RW	Word	-	0...19	num
V3-d02	Configurabilità uscita digitale 9	V3	35348	0	38500	3072	RW	Word	-	0...19	num
V3-H31	Configurabilità tasto UP	V3	35322	0	38493	3	RW	Word	-	0...9	num
V3-H32	Configurabilità tasto DOWN	V3	35323	0	38493	12	RW	Word	-	0...9	num
V3-H33	Configurabilità tasto ESC	V3	35324	0	38493	48	RW	Word	-	0...9	num
V3-H34	Configurabilità tasto Free 1	V3	35325	0	38493	192	RW	Word	-	0...9	num
V3-H35	Configurabilità tasto Free 2	V3	35326	0	38493	768	RW	Word	-	0...9	num
V3-H36	Configurabilità tasto Free 3	V3	35327	0	38493	3072	RW	Word	-	0...9	num
V3-H37	Configurabilità tasto Free 4	V3	35328	0	38493	12288	RW	Word	-	0...9	num
V3-H41	Calibrazione ingresso analogico 1	V3	35104	0	38493	49152	RW	Word	-	0...2	num
V3-H42	Calibrazione ingresso analogico 2	V3	35105	0	38494	3	RW	Word	-	0...2	num
V3-H43	Calibrazione ingresso analogico 3	V3	35106	0	38494	12	RW	Word	-	0...2	num
V3-H44	Calibrazione ingresso analogico 4	V3	35107	0	38494	48	RW	Word	-	0...2	num
V3-H45	Calibrazione ingresso analogico 5	V3	35108	0	38494	192	RW	Word	-	0...2	num
V3-H46	Calibrazione ingresso analogico 6	V3	35109	0	38494	768	RW	Word	-	0...2	num
V3-H47	Calibrazione ingresso analogico 7	V3	35110	0	38494	3072	RW	Word	-	0...2	num
V3-H48	Calibrazione ingresso analogico 8	V3	35358	0	38501	49152	RW	Word	-	0...2	num
V3-H50	Configurabilità uscita analogica 1	V3	35132	0	38494	12288	RW	Word	-	0...1	num
V3-H51	Funzione associata all'uscita analogica	V3	35133	0	38494	49152	RW	Word	-	0...3	num
V3-H68	Presenza RTC	V3	35134	0	38495	3	RW	Word	-	0...1	num
V3-H70	Selezione sensore 1 per sonda virtuale	V3	35112	0	38495	12	RW	Word	-	0...5	num
V3-H71	Selezione sensore 2 per sonda virtuale	V3	35113	0	38495	48	RW	Word	-	0...5	num
V3-H72	% calcolo sonda virtuale day	V3	35114	0	38495	192	RW	Word	-	0...100	%
V3-H73	% calcolo sonda virtuale night	V3	35115	0	38495	768	RW	Word	-	0...100	%
V3-H74	Selezione sensore 1 per sonda virtuale filtrata	V3	35343	0	38499	49152	RW	Word	-	0...65635	num

Label	Description	Folder	Val. Par. Address	Val. Filter	Vis. Par. Address	Vis. Filter	R/W	Data Size	CPL	Range	MU
V3-H75	Percentuale in millesimi del segnale in ingresso per sonda virtuale filtrata	V3	35344	0	38500	3	RW	Word	-	0...65635	num
V3-H76	Offset sonda virtuale filtrata	V3	35346	0	38500	12	RW	Word	-	0...65635	num
V3-EtY	Selezione driver valvola espansione elettronica	V3	35329	0	38495	3072	RW	Word	-	0...1	flag
V3-UL	Visibilità funzione trasferimento parametri (Dispositivo -> UNICARD/MFK)	V3	-	-	38498	3	RW	Word	-	0...3	num
V3-dL	Visibilità funzione trasferimento parametri (UNICARD/MFK -> Dispositivo)	V3	-	-	38498	12	RW	Word	-	0...3	num
V3-Fr	Visibilità funzione Formattazione UNICARD/MFK	V3	-	-	38498	48	RW	Word	-	0...3	num
V3-OHP	Selezione sonda temperatura olio	V3	35336	0	38498	12288	RW	Word	-	0...8	num
V3-OSP	Setpoint riscaldatore olio	V3	35337	0	38498	49152	RW	Word	Y	V3-OLS...V3-OHS	°C/°F
V3-OHd	Differenziale riscaldatore olio	V3	35338	0	38499	3	RW	Word	-	0,1...25,0	°C/°F
V3-OHS	Massimo valore impostabile setpoint riscaldatore olio	V3	35340	0	38499	48	RW	Word	Y	V3-OLS...302	°C/°F
V3-OLS	Minimo valore impostabile setpoint riscaldatore olio	V3	35341	0	38499	192	RW	Word	Y	-58,0...V3-OHS	°C/°F
Parametri applicazione 4											
V4-rE	Tipo di regolazione	V4	35580	0	38560	3	RW	Word	-	0...6	num
V4-rP1	Sonda regolazione termostato 1	V4	35581	0	38560	12	RW	Word	-	0...8	num
V4-rP2	Sonda regolazione termostato 2	V4	35582	0	38560	48	RW	Word	-	0...9	num
V4-SP1	Set point di regolazione 1	V4	35583	0	38560	192	RW	Word	Y	V4-LS1...V4-HS1	°C/°F
V4-dF1	Differenziale set point 1	V4	35584	0	38560	768	RW	Word	Y	-58,0...302	°C/°F
V4-SP2	Set point di regolazione 2	V4	35585	0	38560	3072	RW	Word	Y	V4-LS2...V4-HS2	°C/°F
V4-dF2	Differenziale set point 2	V4	35586	0	38560	12288	RW	Word	Y	-58,0...302	°C/°F
V4-Stt	Modalità gestione differenziale	V4	35589	0	38560	49152	RW	Word	-	0...1	flag
V4-HS1	Massimo valore impostabile Set point 1	V4	35592	0	38561	3	RW	Word	Y	V4-LS1...V4-HdL	°C/°F
V4-LS1	Minimo valore impostabile Set point 1	V4	35593	0	38561	12	RW	Word	Y	V4-LdL...V4-HS1	°C/°F
V4-HS2	Massimo valore impostabile Set point 2	V4	35594	0	38561	48	RW	Word	Y	V4-LS2...V4-HdL	°C/°F
V4-LS2	Minimo valore impostabile Set point 2	V4	35595	0	38561	192	RW	Word	Y	V4-LdL...V4-HS2	°C/°F
V4-HC1	Modalità di funzionamento Set point 1 (Heating/Cooling)	V4	35590	0	38561	768	RW	Word	-	0...1	flag
V4-HC2	Modalità di funzionamento Set point 2 (Heating/Cooling)	V4	35591	0	38561	3072	RW	Word	-	0...1	flag

Label	Description	Folder	Val. Par. Address	Val. Filter	Vis. Par. Address	Vis. Filter	R/W	Data Size	CPL	Range	MU
V4-Cit	Tempo minimo attivazione uscita compressore	V4	35600	0	38562	12	RW	Word	-	0...250	min
V4-CAt	Tempo massimo attivazione uscita compressore	V4	35601	0	38562	48	RW	Word	-	0...250	min
V4-Ont	Tempo ON uscita compressore in caso di sonda regolazione guasta	V4	35606	0	38561	49152	RW	Word	-	0...250	min
V4-OFt	Tempo OFF uscita compressore in caso di sonda regolazione guasta	V4	35607	0	38562	3	RW	Word	-	0...250	min
V4-dOn	Ritardo attivazione uscita compressore dalla chiamata	V4	35602	0	38562	192	RW	Word	-	0...250	s
V4-dOF	Ritardo attivazione uscita compressore dallo spegnimento	V4	35603	0	38562	768	RW	Word	-	0...250	min
V4-dbi	Ritardo tra due accensioni consecutive dell'uscita compressore	V4	35604	0	38562	3072	RW	Word	-	0...250	min
V4-OdO	Ritardo attivazione uscite all'accensione	V4	35605	0	38562	12288	RW	Word	-	0...250	min
V4-CFP	Tempo di preventilazione condensatore in Heat/Cool	V4	35689	0	38563	12	RW	Word	-	0...255	s
V4-CFd	Esclusione ventole condensatore durante lo sbrinamento.	V4	35690	0	38563	48	RW	Word	-	0...1	flag
V4-OF1	Offset remoto	V4	35611	0	38563	192	RW	Word	Y	-50,0...50,0	°C/°F
V4-Pot	Tempo di pump down	V4	35717	0	38594	192	RW	Word	-	0...250	s
V4-SS1	Softstart compressore: anticipo apertura valvola hotgas	V4	35718	0	38594	768	RW	Word	-	0...250	s
V4-SS2	Softstart compressore: ritardo chiusura valvola hotgas	V4	35719	0	38594	3072	RW	Word	-	0...250	s
V4-dP1	Selezione sonda di sbrinamento 1	V4	35612	0	38563	768	RW	Word	-	0...8	num
V4-dP2	Selezione sonda di sbrinamento 2	V4	35613	0	38563	3072	RW	Word	-	0...8	num
V4-dty	Tipo di sbrinamento	V4	35616	0	38563	12288	RW	Word	-	0...4	num
V4-dFt	Modo attivazione sbrinamento doppio evaporatore	V4	35614	0	38563	49152	RW	Word	-	0...2	num
V4-dit	Intervallo tra gli sbrinamenti	V4	35617	0	38564	768	RW	Word	-	0...250	ore
V4-dt1	Unità di misura per intervalli sbrinamento	V4	35620	0	38564	3	RW	Word	-	0...2	num
V4-dt2	Unità di misura per durata sbrinamento	V4	35621	0	38564	12	RW	Word	-	0...2	num
V4-dCt	Modo conteggio intervallo sbrinamento	V4	35615	0	38564	48	RW	Word	-	0...5	num
V4-dOH	Ritardo attivazione ciclo di sbrinamento dalla chiamata	V4	35622	0	38564	192	RW	Word	-	0...250	min
V4-dE1	Durata massima sbrinamento evaporatore 1	V4	35618	0	38564	3072	RW	Word	-	1...250	min

Label	Description	Folder	Val. Par. Address	Val. Filter	Vis. Par. Address	Vis. Filter	R/W	Data Size	CPL	Range	MU
V4-dE2	Durata massima sbrinamento evaporatore 2	V4	35619	0	38564	12288	RW	Word	-	1...250	min
V4-dS1	Temperatura di fine sbrinamento evaporatore 1	V4	35624	0	38564	49152	RW	Word	Y	-58,0...302	°C/°F
V4-dS2	Temperatura di fine sbrinamento evaporatore 2	V4	35625	0	38565	3	RW	Word	Y	-58,0...302	°C/°F
V4-dSS	Soglia temperatura per inizio sbrinamento	V4	35623	0	38565	12	RW	Word	Y	-58,0...302	°C/°F
V4-dPO	Richiesta attivazione sbrinamento all'accensione	V4	35626	0	38565	48	RW	Word	-	0...1	flag
V4-tcd	Tempo attivazione/disattivazione uscita compressore prima di uno sbrinamento	V4	35627	0	38565	192	RW	Word	Y	-60...60	min
V4-ndE	tempo minimo durata sbrinamento	V4	35628	0	38565	768	RW	Word	-	0...250	min
V4-PdC	Tempo estrazione gas caldo a fine defrost	V4	35629	0	38565	3072	RW	Word	-	0...250	min
V4-tPd	Tempo di pump down prima di avvio sbrinamento	V4	35631	0	38565	12288	RW	Word	-	0...255	min
V4-dPH	Ora inizio sbrinamento periodico	V4	35570	0	38565	49152	RW	Word	-	0...24	ore
V4-dPn	Minuti inizio sbrinamento periodico	V4	35571	0	38566	3	RW	Word	-	0...59	min
V4-dPd	Durata intervallo sbrinamento periodico	V4	35572	0	38566	12	RW	Word	-	1...7	giorno
V4-Fd1	1° giorno festivo	V4	35519	0	38566	48	RW	Word	-	0...7	num
V4-Fd2	2° giorno festivo	V4	35520	0	38566	192	RW	Word	-	0...7	num
V4-Edt	Timeout e temperatura di fine sbrinamento specifiche per ogni evento	V4	35521	0	38566	768	RW	Word	-	0...1	flag
V4-Fdn	Numero defrost giorno feriale	V4	35469	0	38600	3	RW	Word	-	0...250	num
V4-FFn	Numero defrost giorno festivo	V4	35470	0	38600	12	RW	Word	-	0...250	num
V4-PrH	Tempo di preattivazione resistenza bacinella	V4	35726	0	38595	3072	RW	Word	-	0...255	min
V4-d1H	Ore inizio defrost n. 1 feriale	V4	35522	0	38566	3072	RW	Word	-	0...24	ore
V4-d1n	Minuti inizio defrost n. 1 feriale	V4	35523	0	38566	12288	RW	Word	-	0...59	min
V4-d1t	Durata 1° sbrinamento feriale	V4	35524	0	38566	49152	RW	Word	-	0...250	min
V4-d1S	Temperatura fine 1° sbrinamento feriale	V4	35525	0	38567	3	RW	Word	Y	-58,0...302	°C/°F
V4-d2H	Ore inizio defrost n. 2 feriale	V4	35526	0	38567	12	RW	Word	-	V4-d1H...24	ore
V4-d2n	Minuti inizio defrost n. 2 feriale	V4	35527	0	38567	48	RW	Word	-	0...59	min
V4-d2t	Durata 2° sbrinamento feriale	V4	35528	0	38567	192	RW	Word	-	0...250	min
V4-d2S	Temperatura fine 2° sbrinamento feriale	V4	35529	0	38567	768	RW	Word	Y	-58,0...302	°C/°F

Label	Description	Folder	Val. Par. Address	Val. Filter	Vis. Par. Address	Vis. Filter	R/W	Data Size	CPL	Range	MU
V4-d3H	Ore inizio defrost n. 3 feriale	V4	35530	0	38567	3072	RW	Word	-	V4-d2H...24	ore
V4-d3n	Minuti inizio defrost n. 3 feriale	V4	35531	0	38567	12288	RW	Word	-	0...59	min
V4-d3t	Durata 3° sbrinamento feriale	V4	35532	0	38567	49152	RW	Word	-	0...250	min
V4-d3S	Temperatura fine 3° sbrinamento feriale	V4	35533	0	38568	3	RW	Word	Y	-58,0...302	°C/°F
V4-d4H	Ore inizio defrost n. 4 feriale	V4	35534	0	38568	12	RW	Word	-	V4-d3H...24	ore
V4-d4n	Minuti inizio defrost n. 4 feriale	V4	35535	0	38568	48	RW	Word	-	0...59	min
V4-d4t	Durata 4° sbrinamento feriale	V4	35536	0	38568	192	RW	Word	-	0...250	min
V4-d4S	Temperatura fine 4° sbrinamento feriale	V4	35537	0	38568	768	RW	Word	Y	-58,0...302	°C/°F
V4-d5H	Ore inizio defrost n. 5 feriale	V4	35538	0	38568	3072	RW	Word	-	V4-d4H...24	ore
V4-d5n	Minuti inizio defrost n. 5 feriale	V4	35539	0	38568	12288	RW	Word	-	0...59	min
V4-d5t	Durata 5° sbrinamento feriale	V4	35540	0	38568	49152	RW	Word	-	0...250	min
V4-d5S	Temperatura fine 5° sbrinamento feriale	V4	35541	0	38569	3	RW	Word	Y	-58,0...302	°C/°F
V4-d6H	Ore inizio defrost n. 6 feriale	V4	35542	0	38569	12	RW	Word	-	V4-d5H...24	ore
V4-d6n	Minuti inizio defrost n. 6 feriale	V4	35543	0	38569	48	RW	Word	-	0...59	min
V4-d6t	Durata 6° sbrinamento feriale	V4	35544	0	38569	192	RW	Word	-	0...250	min
V4-d6S	Temperatura fine 6° sbrinamento feriale	V4	35545	0	38569	768	RW	Word	Y	-58,0...302	°C/°F
V4-F1H	Ore inizio defrost n. 1 festivo	V4	35546	0	38569	3072	RW	Word	-	0...24	ore
V4-F1n	Minuti inizio defrost n. 1 festivo	V4	35547	0	38569	12288	RW	Word	-	0...59	min
V4-F1t	Durata 1° sbrinamento festivo	V4	35548	0	38569	49152	RW	Word	-	0...250	min
V4-F1S	Temperatura fine 1° sbrinamento festivo	V4	35549	0	38570	3	RW	Word	Y	-58,0...302	°C/°F
V4-F2H	Ore inizio defrost n. 2 festivo	V4	35550	0	38570	12	RW	Word	-	V4-F1H...24	ore
V4-F2n	Minuti inizio defrost n. 2 festivo	V4	35551	0	38570	48	RW	Word	-	0...59	min
V4-F2t	Durata 2° sbrinamento festivo	V4	35552	0	38570	192	RW	Word	-	0...250	min
V4-F2S	Temperatura fine 2° sbrinamento festivo	V4	35553	0	38570	768	RW	Word	Y	-58,0...302	°C/°F
V4-F3H	Ore inizio defrost n. 3 festivo	V4	35554	0	38570	3072	RW	Word	-	V4-F2H...24	ore
V4-F3n	Minuti inizio defrost n. 3 festivo	V4	35555	0	38570	12288	RW	Word	-	0...59	min
V4-F3t	Durata 3° sbrinamento festivo	V4	35556	0	38570	49152	RW	Word	-	0...250	min
V4-F3S	Temperatura fine 3° sbrinamento festivo	V4	35557	0	38571	3	RW	Word	Y	-58,0...302	°C/°F
V4-F4H	Ore inizio defrost n. 4 festivo	V4	35558	0	38571	12	RW	Word	-	V4-F3H...24	ore
V4-F4n	Minuti inizio defrost n. 4 festivo	V4	35559	0	38571	48	RW	Word	-	0...59	min

Label	Description	Folder	Val. Par. Address	Val. Filter	Vis. Par. Address	Vis. Filter	R/W	Data Size	CPL	Range	MU
V4-F4t	Durata 4° sbrinamento festivo	V4	35560	0	38571	192	RW	Word	-	0...250	min
V4-F4S	Temperatura fine 4° sbrinamento festivo	V4	35561	0	38571	768	RW	Word	Y	-58,0...302	°C/°F
V4-F5H	Ore inizio defrost n. 5 festivo	V4	35562	0	38571	3072	RW	Word	-	V4-F4H...24	ore
V4-F5n	Minuti inizio defrost n. 5 festivo	V4	35563	0	38571	12288	RW	Word	-	0...59	min
V4-F5t	Durata 5° sbrinamento festivo	V4	35564	0	38571	49152	RW	Word	-	0...250	min
V4-F5S	Temperatura fine 5° sbrinamento festivo	V4	35565	0	38572	3	RW	Word	Y	-58,0...302	°C/°F
V4-F6H	Ore inizio defrost n. 6 festivo	V4	35566	0	38572	12	RW	Word	-	V4-F5H...24	ore
V4-F6n	Minuti inizio defrost n. 6 festivo	V4	35567	0	38572	48	RW	Word	-	0...59	min
V4-F6t	Durata 6° sbrinamento festivo	V4	35568	0	38572	192	RW	Word	-	0...250	min
V4-F6S	Temperatura fine 6° sbrinamento festivo	V4	35569	0	38572	768	RW	Word	Y	-58,0...302	°C/°F
V4-FP1	Selezione sonda ventole evaporatore in modalità normale	V4	35632	0	38572	3072	RW	Word	-	0...7	num
V4-FP2	Selezione sonda ventole evaporatore in sbrinamento	V4	35633	0	38572	12288	RW	Word	-	0...7	num
V4-FPt	Modalità parametro FSt (assoluto o relativo)	V4	35634	0	38572	49152	RW	Word	-	0...1	flag
V4-FSt	Temperatura blocco ventole evaporatore	V4	35635	0	38573	3	RW	Word	Y	-58,0...302	°C/°F
V4-FAd	Differenziale di intervento ventole evaporatore	V4	35636	0	38573	12	RW	Word	-	0,1...25,0	°C/°F
V4-Fdt	Tempo ritardo attivazione ventole evaporatore dopo ciclo di sbrinamento	V4	35637	0	38573	48	RW	Word	-	0...250	min
V4-dt	Tempo di sgocciolamento	V4	35642	0	38573	192	RW	Word	-	0...250	min
V4-dFd	Esclusione ventole evaporatore durante lo sbrinamento	V4	35640	0	38573	768	RW	Word	-	0...1	flag
V4-FCO	Stato ventole evaporatore in caso di uscita compressore Off	V4	35639	0	38573	3072	RW	Word	-	0...4	num
V4-Fod	Stato ventole evaporatore in caso di porta aperta	V4	35641	0	38573	12288	RW	Word	-	0...1	flag
V4-FdC	Ritardo spegnimento ventole evaporatore dopo la disattivazione del compressore	V4	35638	0	38573	49152	RW	Word	-	0...250	min
V4-FOn	Tempo di On ventole evaporatore in modalità regolatore ciclico	V4	35643	0	38574	3	RW	Word	-	0...250	min
V4-FOF	Tempo di Off ventole evaporatore in modalità regolatore ciclico	V4	35644	0	38574	12	RW	Word	-	0...250	min
V4-Fnn	Tempo di ON ventole evaporatore in modalità night (duty cycle)	V4	35645	0	38574	48	RW	Word	-	0...250	min
V4-FnF	Tempo di OFF ventole evaporatore in modalità night (duty cycle)	V4	35646	0	38574	192	RW	Word	-	0...250	min
V4-FE1	Selezione sonda ventole velocità variabile	V4	35745	0	38598	48	RW	Word	-	0...12	num

Label	Description	Folder	Val. Par. Address	Val. Filter	Vis. Par. Address	Vis. Filter	R/W	Data Size	CPL	Range	MU
V4-FEt	Modalità setpoint	V4	35746	0	38598	192	RW	Word	-	0...1	flag
V4-FES	Setpoint	V4	35747	0	38598	768	RW	Word	Y	-58,0...302	°C/°F
V4-FEd	Banda	V4	35748	0	38598	3072	RW	Word	-	0,1...50,0	°C/°F
V4-FEu	Banda cut-off	V4	35749	0	38598	12288	RW	Word	-	0,0...25,0	°C/°F
V4-FEC	Differenziale cut-off	V4	35750	0	38598	49152	RW	Word	-	0,1...25,0	°C/°F
V4-FEr	Ritardo spegnimento ventole dopo la disattivazione del compressore	V4	35751	0	38599	3	RW	Word	-	0...250	min
V4-FE2	Percentuale minima giorno	V4	35752	0	38599	12	RW	Word	-	0...100	%
V4-FE3	Percentuale massima giorno con compressore acceso	V4	35753	0	38599	48	RW	Word	-	0...100	%
V4-FE4	Percentuale massima giorno con compressore spento	V4	35754	0	38599	192	RW	Word	-	0...100	%
V4-FE5	Percentuale minima notte	V4	35755	0	38599	768	RW	Word	-	0...100	%
V4-FE6	Percentuale massima notte con compressore acceso	V4	35756	0	38599	3072	RW	Word	-	0...100	%
V4-FE7	Percentuale massima notte con compressore spento	V4	35757	0	38599	12288	RW	Word	-	0...100	%
V4-FE8	Percentuale durante lo sbrinamento	V4	35758	0	38599	49152	RW	Word	-	0...100	%
V4-FE9	Percentuale in caso errore sonda	V4	35759	0	38611	12	RW	Word	-	0...100	%
V4-FAA	Velocità massima di spunto	V4	35760	0	38611	48	RW	Word	-	0...100	%
V4-FEb	Tempo di spunto ventole	V4	35761	0	38611	192	RW	Word	-	0...250	s
V4-FEP	Periodo di forzatura ventilatori alla velocità di spunto	V4	35762	0	38611	768	RW	Word	-	0...250	min
V4-rA1	Selezione sonda 1 allarmi temperatura	V4	35660	0	38574	768	RW	Word	-	0...7	num
V4-rA2	Selezione sonda 2 allarmi temperatura	V4	35661	0	38574	3072	RW	Word	-	0...7	num
V4-Att	Modalità allarmi (assoluti o relativi)	V4	35662	0	38574	12288	RW	Word	-	0...1	flag
V4-AFd	Differenziale di intervento allarme	V4	35663	0	38574	49152	RW	Word	-	0,1...25,0	°C/°F
V4-HA1	Soglia allarme 1 di massima	V4	35664	0	38575	3	RW	Word	Y	V4-LA1...302	°C/°F
V4-LA1	Soglia allarme 1 di minima	V4	35665	0	38575	12	RW	Word	Y	-58,0...V4-HA1	°C/°F
V4-HA2	Soglia allarme 2 di massima	V4	35666	0	38575	48	RW	Word	Y	V4-LA2...302	°C/°F
V4-LA2	Soglia allarme 2 di minima	V4	35667	0	38575	192	RW	Word	Y	-58,0...V4-HA2	°C/°F
V4-PAO	Tempo esclusione allarmi di temperatura dal power on	V4	35668	0	38575	768	RW	Word	-	0...10	ore

Label	Description	Folder	Val. Par. Address	Val. Filter	Vis. Par. Address	Vis. Filter	R/W	Data Size	CPL	Range	MU
V4-dAO	Tempo esclusione allarmi di temperatura dopo un ciclo di sbrinamento	V4	35670	0	38575	3072	RW	Word	-	0...250	min
V4-OAO	Tempo esclusione allarmi di alta e bassa temperatura dopo la chiusura della porta	V4	35669	0	38575	12288	RW	Word	-	0...10	ore
V4-tdO	Tempo esclusione allarme di porta aperta	V4	35714	0	38575	49152	RW	Word	-	0...250	min
V4-tA1	Ritardo Allarme Alta/Minima su sonda 1	V4	35671	0	38576	3	RW	Word	-	0...250	min
V4-tA2	Ritardo Allarme Alta/Minima su sonda 2	V4	35672	0	38576	12	RW	Word	-	0...250	min
V4-dAt	Segnalazione allarme di defrost terminato per time out	V4	35630	0	38576	48	RW	Word	-	0...1	flag
V4-EAL	Regolatori bloccati da allarme esterno	V4	35674	0	38576	192	RW	Word	-	0...2	num
V4-rA3	Imposta l'ingresso utilizzato dal regolatore di allarme a due soglie	V4	35733	0	38596	12288	RW	Word	-	0...8	num
V4-ALL	Soglia di allarme minima (avvertimento).	V4	35734	0	38596	49152	RW	Word	-	0,0...V4-ALH	num
V4-ALH	Soglia di allarme massima (allarme).	V4	35735	0	38597	3	RW	Word	-	V4-ALL...100	num
V4-dAL	Differenziale di intervento allarme regolatore a due soglie.	V4	35736	0	38597	12	RW	Word	-	0,1...100	°C/°F
V4-AL1	Tempo minimo di permanenza del valore letto sopra la soglia ALL per attivazione allarme	V4	35737	0	38597	48	RW	Word	-	0...250	min
V4-AL2	Tempo minimo di permanenza del valore letto sopra la soglia ALK per attivazione allarme	V4	35744	0	38598	12	RW	Word	-	0...250	min
V4-tP	Abilita tacitazione allarme con ogni tasto	V4	35715	0	38576	768	RW	Word	-	0...1	flag
V4-Art	Periodo attivazione allarme watchdog periodico	V4	35659	0	38576	3072	RW	Word	-	0...250	min*10
V4-ttA	Gestione allarmi di temperatura con porta aperta	V4	35763	0	38602	3072	RW	Word	-	0...1	flag
V4-dSd	Abilitazione relè luce da micro porta	V4	35656	0	38576	12288	RW	Word	-	0...1	flag
V4-dLt	Ritardo spegnimento relè luce dalla chiusura della porta	V4	35657	0	38576	49152	RW	Word	-	0...250	min
V4-OFL	Abilitazione spegnimento luce cella da tasto durante il ritardo impostato al parametro dLt	V4	35658	0	38577	3	RW	Word	-	0...1	flag
V4-dOd	Abilitazione spegnimento utenze su attivazione del micro porta	V4	35673	0	38577	12	RW	Word	-	0...3	num
V4-dOA	Comportamento forzato da ingresso digitale	V4	35675	0	38577	48	RW	Word	-	0...5	num
V4-PEA	Abilita comportamento forzato da micro porta e/o allarme esterno.	V4	35676	0	38577	192	RW	Word	-	0...3	num

Label	Description	Folder	Val. Par. Address	Val. Filter	Vis. Par. Address	Vis. Filter	R/W	Data Size	CPL	Range	MU
V4-dCO	Ritardo attivazione compressore dal consenso	V4	35677	0	38577	768	RW	Word	-	0...250	min
V4-dFO	Ritardo attivazione ventole dal consenso	V4	35678	0	38577	3072	RW	Word	-	0...250	min
V4-ASb	Tasto o ingresso digitale ausiliario/ luce attivi a strumento in Off	V4	35704	0	38577	12288	RW	Word	-	0...1	flag
V4-L00	Sonda condivisa	V4	35456	0	38577	49152	RW	Word	-	0...7	num
V4-L01	Visualizzazione distribuita (riferita al dispositivo secondario)	V4	35457	0	38578	3	RW	Word	-	0...2	num
V4-L02	Sincronizzazione setpoint	V4	35458	0	38578	12	RW	Word	-	0...1	flag
V4-L03	Sincronizzazione sbrinamento	V4	35459	0	38578	48	RW	Word	-	0...2	num
V4-L04	Blocco risorse alla fine dello sbrinamento	V4	35460	0	38578	192	RW	Word	-	0...1	flag
V4-L05	Sincronizzazione stand-by	V4	35461	0	38578	768	RW	Word	-	0...1	flag
V4-L06	Sincronizzazione luci	V4	35462	0	38578	3072	RW	Word	-	0...1	flag
V4-L07	Sincronizzazione set ridotto	V4	35463	0	38578	12288	RW	Word	-	0...1	flag
V4-L08	Sincronizzazione AUX	V4	35464	0	38578	49152	RW	Word	-	0...1	flag
V4-L09	Sonda di saturazione condivisa	V4	35465	0	38579	3	RW	Word	-	0...1	flag
V4-L10	Timeout sblocco risorse durante gli sbrinamenti sincronizzati	V4	35716	0	38579	12	RW	Word	-	0...250	min
V4-L11	Numero dispositivi connessi in Link2	V4	35466	0	38596	48	RW	Word	-	0...8	num
V4-L12	Condivisione relè allarme in Link2	V4	35467	0	38596	192	RW	Word	-	0...2	num
V4-L13	Configurazione frame seriale Link2	V4	35727	0	38595	12288	RW	Word	-	0...1	flag
V4-L14	Forza modalità freddo	V4	35743	0	38598	3	RW	Word	-	0...1	flag
V4-L15	Condivisione buzzer e comando tacitazione allarmi su Link2	V4	33035	0	38184	48	RW	Word	-	0...2	num
V4-dcS	Set point abbattimento	V4	35650	0	38579	768	RW	Word	Y	-58,0...302	°C/°F
V4-tdc	Durata abbattimento	V4	35651	0	38579	3072	RW	Word	-	0...250	min
V4-dcc	Ritardo sbrinamento dopo abbattimento	V4	35652	0	38579	12288	RW	Word	-	0...250	min
V4-ESt	Tipo di azione per la funzione di Energy Saving	V4	35579	0	38579	49152	RW	Word	-	0...8	num
V4-ESF	Attivazione modalità night (Energy Saving)	V4	35647	0	38580	3	RW	Word	-	0...1	flag
V4-Cdt	Tempo chiusura porta	V4	35648	0	38580	12	RW	Word	-	0...255	min*10
V4-ESo	Time out disabilitazione modalità basso consumo (micro porta)	V4	35649	0	38580	48	RW	Word	-	0...10	num
V4-OS1	Offset sul set point 1	V4	35596	0	38580	192	RW	Word	Y	-50,0...50,0	°C/°F

Label	Description	Folder	Val. Par. Address	Val. Filter	Vis. Par. Address	Vis. Filter	R/W	Data Size	CPL	Range	MU
V4-OS2	Offset sul set point 2	V4	35597	0	38580	768	RW	Word	Y	-50,0...50,0	°C/°F
V4-Od1	Offset energy saving banchi frigoriferi 1	V4	35598	0	38580	3072	RW	Word	Y	-50,0...50,0	°C/°F
V4-Od2	Offset energy saving banchi frigoriferi 2	V4	35599	0	38580	12288	RW	Word	Y	-50,0...50,0	°C/°F
V4-dn1	Differenziale durante la modalità energy saving 1	V4	35587	0	38580	49152	RW	Word	Y	-58,0...302	°C/°F
V4-dn2	Differenziale durante la modalità energy saving 2	V4	35588	0	38581	3	RW	Word	Y	-58,0...302	°C/°F
V4-EdH	Ora inizio energy saving feriale	V4	35573	0	38581	12	RW	Word	-	0...24	ore
V4-Edn	Minuti inizio energy saving feriale	V4	35574	0	38581	48	RW	Word	-	0...59	min
V4-Edd	Durata energy saving feriale	V4	35575	0	38581	192	RW	Word	-	1...72	ore
V4-EFH	Ora inizio energy saving festivo	V4	35576	0	38581	768	RW	Word	-	0...24	ore
V4-EFn	Minuti inizio energy saving festivo	V4	35577	0	38581	3072	RW	Word	-	0...59	min
V4-EFd	Durata energy saving festivo	V4	35578	0	38581	12288	RW	Word	-	1...72	ore
V4-FH	Selezione sonda frame heater	V4	35679	0	38581	49152	RW	Word	-	0...9	num
V4-FHt	Periodo frame heater	V4	35681	0	38582	3	RW	Word	-	1...250	s
V4-FH0	Set frame heater	V4	35682	0	38582	12	RW	Word	Y	-58,0...302	°C/°F
V4-FH1	Offset frame heater	V4	35683	0	38582	48	RW	Word	-	0,0...25,0	°C/°F
V4-FH2	Banda frame heater	V4	35684	0	38582	192	RW	Word	Y	-58,0...302	°C/°F
V4-FH3	Percentuale minima/duty-cycle frame heater	V4	35685	0	38582	768	RW	Word	-	0...100	%
V4-FH4	Percentuale massima/duty-cycle day frame heater	V4	35686	0	38582	3072	RW	Word	-	0...100	%
V4-FH5	Percentuale massima/duty-cycle night frame heater	V4	35687	0	38582	12288	RW	Word	-	0...100	%
V4-FH6	Percentuale/duty-cycle frame heater in sbrinamento	V4	35688	0	38582	49152	RW	Word	-	0...100	%
V4-LOC	Disabilitazione terminale	V4	35691	0	38583	3	RW	Word	-	0...1	flag
V4-PS1	Valore Password 1	V4	35692	0	38583	12	RW	Word	-	0...250	num
V4-PS2	Valore Password 2	V4	35693	0	38583	48	RW	Word	-	0...250	num
V4-ndt	Visualizzazione con punto decimale	V4	35694	0	38583	192	RW	Word	-	0...1	flag
V4-CA1	Calibrazione ingresso analogico 1	V4	35500	0	38583	768	RW	Word	Y	-30,0...30,0	°C/°F
V4-CA2	Calibrazione ingresso analogico 2	V4	35501	0	38583	3072	RW	Word	Y	-30,0...30,0	°C/°F
V4-CA3	Calibrazione ingresso analogico 3	V4	35502	0	38583	12288	RW	Word	Y	-30,0...30,0	°C/°F
V4-CA4	Calibrazione ingresso analogico 4	V4	35503	0	38583	49152	RW	Word	Y	-30,0...30,0	°C/°F
V4-CA5	Calibrazione ingresso analogico 5	V4	35504	0	38584	3	RW	Word	Y	-30,0...30,0	°C/°F

Label	Description	Folder	Val. Par. Address	Val. Filter	Vis. Par. Address	Vis. Filter	R/W	Data Size	CPL	Range	MU
V4-CA6	Calibrazione ingresso analogico 6	V4	35505	0	38584	12	RW	Word	Y	-30,0...30,0	bar/psi
V4-CA7	Calibrazione ingresso analogico 7	V4	35506	0	38584	48	RW	Word	Y	-30,0...30,0	bar/psi
V4-LdL	Valore minimo visualizzabile	V4	35695	0	38584	192	RW	Word	Y	-58,0...V4-HdL	°C/°F
V4-HdL	Valore massimo visualizzabile	V4	35696	0	38584	768	RW	Word	Y	V4-LdL...302	°C/°F
V4-ddL	Modalità blocco display durante uno sbrinamento	V4	35697	0	38584	3072	RW	Word	-	0...2	num
V4-Ldd	Time out blocco display dalla fine dello sbrinamento	V4	35698	0	38584	12288	RW	Word	-	0...250	min
V4-dro	Selezione °C / °F	V4	35699	0	38584	49152	RW	Word	-	0...1	flag
V4-SbP	Unità di misura pressione	V4	35700	0	38585	3	RW	Word	-	0...1	flag
V4-ddd	Selezione valore visualizzazione principale	V4	35701	0	38585	12	RW	Word	-	0...8	num
V4-ddE	Risorsa visualizzata su ECHO	V4	35702	0	38585	48	RW	Word	-	0...11	num
V4-rPH	Ricevitore % massima apertura valvola	V4	35653	0	38585	192	RW	Word	-	0...5	num
V4-H00	Selezione tipo ingresso analogico NTC/PTC/Pt1000	V4	35468	0	38585	768	RW	Word	-	0...2	num
V4-H02	Tempo attivazione funzioni da terminale	V4	35703	0	38585	3072	RW	Word	-	0...250	s
V4-H08	Modalità di funzionamento in Stand by	V4	35705	0	38585	12288	RW	Word	-	0...2	num
V4-H11	Configurabilità e polarità ingresso digitale 1	V4	35471	0	38585	49152	RW	Word	Y	-19...19	num
V4-H12	Configurabilità e polarità ingresso digitale 2	V4	35472	0	38586	3	RW	Word	Y	-19...19	num
V4-H13	Configurabilità e polarità ingresso digitale 3	V4	35473	0	38586	12	RW	Word	Y	-19...19	num
V4-H14	Configurabilità e polarità ingresso digitale 4	V4	35474	0	38586	48	RW	Word	Y	-19...19	num
V4-H15	Configurabilità e polarità ingresso digitale 5	V4	35475	0	38586	192	RW	Word	Y	-19...19	num
V4-H16	Configurabilità e polarità ingresso digitale 6	V4	35476	0	38586	768	RW	Word	Y	-19...19	num
V4-H17	Configurabilità e polarità ingresso digitale 7	V4	35477	0	38586	3072	RW	Word	Y	-19...19	num
V4-H18	Configurabilità e polarità ingresso digitale 8	V4	35478	0	38586	12288	RW	Word	Y	-19...19	num
V4-i01	Configurabilità e polarità ingresso digitale 9	V4	35738	0	38597	192	RW	Word	Y	-19...19	num
V4-i02	Configurabilità e polarità ingresso digitale 10	V4	35739	0	38597	768	RW	Word	Y	-19...19	num
V4-dti	Unità di misura ritardo ingressi digitali 1 e 2	V4	35487	0	38586	49152	RW	Word	-	0...1	flag
V4-d11	tempo di ritardo segnalazione attivazione del D.I 1	V4	35479	0	38587	3	RW	Word	-	0...255	min
V4-d12	tempo di ritardo segnalazione attivazione del D.I 2	V4	35480	0	38587	12	RW	Word	-	0...255	min

Label	Description	Folder	Val. Par. Address	Val. Filter	Vis. Par. Address	Vis. Filter	R/W	Data Size	CPL	Range	MU
V4-d13	tempo di ritardo segnalazione attivazione del D.I 3	V4	35481	0	38587	48	RW	Word	-	0...255	min
V4-d14	tempo di ritardo segnalazione attivazione del D.I 4	V4	35482	0	38587	192	RW	Word	-	0...255	min
V4-d15	tempo di ritardo segnalazione attivazione del D.I 5	V4	35483	0	38587	768	RW	Word	-	0...255	min
V4-d16	tempo di ritardo segnalazione attivazione del D.I 6	V4	35484	0	38587	3072	RW	Word	-	0...255	min
V4-d17	tempo di ritardo segnalazione attivazione del D.I 7	V4	35485	0	38587	12288	RW	Word	-	0...255	min
V4-d18	tempo di ritardo segnalazione attivazione del D.I 8	V4	35486	0	38587	49152	RW	Word	-	0...255	min
V4-01i	tempo di ritardo segnalazione attivazione del D.I 9	V4	35740	0	38597	3072	RW	Word	-	0...255	min
V4-02i	tempo di ritardo segnalazione attivazione del D.I 10	V4	35741	0	38597	12288	RW	Word	-	0...255	min
V4-H21	Configurabilità uscita digitale 1	V4	35508	0	38588	3	RW	Word	-	0...19	num
V4-H22	Configurabilità uscita digitale 2	V4	35509	0	38588	12	RW	Word	-	0...19	num
V4-H23	Configurabilità uscita digitale 3	V4	35510	0	38588	48	RW	Word	-	0...19	num
V4-H24	Configurabilità uscita digitale 4	V4	35511	0	38588	192	RW	Word	-	0...19	num
V4-H25	Configurabilità uscita digitale 5	V4	35512	0	38588	768	RW	Word	-	0...19	num
V4-H27	Configurabilità uscita digitale 7	V4	35514	0	38588	12288	RW	Word	-	0...19	num
V4-H29	Abilitazione buzzer	V4	35515	0	38588	49152	RW	Word	-	0...1	num
V4-d01	Configurabilità uscita digitale 8	V4	35731	0	38596	768	RW	Word	-	0...19	num
V4-d02	Configurabilità uscita digitale 9	V4	35732	0	38596	3072	RW	Word	-	0...19	num
V4-H31	Configurabilità tasto UP	V4	35706	0	38589	3	RW	Word	-	0...9	num
V4-H32	Configurabilità tasto DOWN	V4	35707	0	38589	12	RW	Word	-	0...9	num
V4-H33	Configurabilità tasto ESC	V4	35708	0	38589	48	RW	Word	-	0...9	num
V4-H34	Configurabilità tasto Free 1	V4	35709	0	38589	192	RW	Word	-	0...9	num
V4-H35	Configurabilità tasto Free 2	V4	35710	0	38589	768	RW	Word	-	0...9	num
V4-H36	Configurabilità tasto Free 3	V4	35711	0	38589	3072	RW	Word	-	0...9	num
V4-H37	Configurabilità tasto Free 4	V4	35712	0	38589	12288	RW	Word	-	0...9	num
V4-H41	Calibrazione ingresso analogico 1	V4	35488	0	38589	49152	RW	Word	-	0...2	num
V4-H42	Calibrazione ingresso analogico 2	V4	35489	0	38590	3	RW	Word	-	0...2	num

Label	Description	Folder	Val. Par. Address	Val. Filter	Vis. Par. Address	Vis. Filter	R/W	Data Size	CPL	Range	MU
V4-H43	Calibrazione ingresso analogico 3	V4	35490	0	38590	12	RW	Word	-	0...2	num
V4-H44	Calibrazione ingresso analogico 4	V4	35491	0	38590	48	RW	Word	-	0...2	num
V4-H45	Calibrazione ingresso analogico 5	V4	35492	0	38590	192	RW	Word	-	0...2	num
V4-H46	Calibrazione ingresso analogico 6	V4	35493	0	38590	768	RW	Word	-	0...2	num
V4-H47	Calibrazione ingresso analogico 7	V4	35494	0	38590	3072	RW	Word	-	0...2	num
V4-H48	Calibrazione ingresso analogico 8	V4	35742	0	38597	49152	RW	Word	-	0...2	num
V4-H50	Configurabilità uscita analogica 1	V4	35516	0	38590	12288	RW	Word	-	0...1	num
V4-H51	Funzione associata all'uscita analogica	V4	35517	0	38590	49152	RW	Word	-	0...3	num
V4-H68	Presenza RTC	V4	35518	0	38591	3	RW	Word	-	0...1	num
V4-H70	Selezione sensore 1 per sonda virtuale	V4	35496	0	38591	12	RW	Word	-	0...5	num
V4-H71	Selezione sensore 2 per sonda virtuale	V4	35497	0	38591	48	RW	Word	-	0...5	num
V4-H72	% calcolo sonda virtuale day	V4	35498	0	38591	192	RW	Word	-	0...100	%
V4-H73	% calcolo sonda virtuale night	V4	35499	0	38591	768	RW	Word	-	0...100	%
V4-H74	Selezione sensore 1 per sonda virtuale filtrata	V4	35727	0	38595	49152	RW	Word	-	0...65635	num
V4-H75	Percentuale in millesimi del segnale in ingresso per sonda virtuale filtrata	V4	35728	0	38596	3	RW	Word	-	0...65635	num
V4-H76	Offset sonda virtuale filtrata	V4	35730	0	38596	12	RW	Word	-	0...65635	num
V4-EtY	Selezione driver valvola espansione elettronica	V4	35713	0	38591	3072	RW	Word	-	0...1	flag
V4-UL	Visibilità funzione trasferimento parametri (Dispositivo -> UNICARD/MFK)	V4	-	-	38594	3	RW	Word	-	0...3	num
V4-dL	Visibilità funzione trasferimento parametri (UNICARD/MFK -> Dispositivo)	V4	-	-	38594	12	RW	Word	-	0...3	num
V4-Fr	Visibilità funzione Formattazione UNICARD/MFK	V4	-	-	38594	48	RW	Word	-	0...3	num
V4-OHP	Selezione sonda temperatura olio	V4	35720	0	38594	12288	RW	Word	-	0...8	num
V4-OSP	Setpoint riscaldatore olio	V4	35721	0	38594	49152	RW	Word	Y	V4-OLS...V4-OHS	°C/°F
V4-OHd	Differenziale riscaldatore olio	V4	35722	0	38595	3	RW	Word	-	0,1...25,0	°C/°F
V4-OHS	Massimo valore impostabile setpoint riscaldatore olio	V4	35724	0	38595	48	RW	Word	Y	V4-OLS...302	°C/°F
V4-OLS	Minimo valore impostabile setpoint riscaldatore olio	V4	35725	0	38595	192	RW	Word	Y	-58,0...V4-OHS	°C/°F
Parametri applicazione 5											
V5-rE	Tipo di regolazione	V5	35964	0	38656	3	RW	Word	-	0...6	num

Label	Description	Folder	Val. Par. Address	Val. Filter	Vis. Par. Address	Vis. Filter	R/W	Data Size	CPL	Range	MU
V5-rP1	Sonda regolazione termostato 1	V5	35965	0	38656	12	RW	Word	-	0...8	num
V5-rP2	Sonda regolazione termostato 2	V5	35966	0	38656	48	RW	Word	-	0...9	num
V5-SP1	Set point di regolazione 1	V5	35967	0	38656	192	RW	Word	Y	V5-LS1...V5-HS1	°C/°F
V5-dF1	Differenziale set point 1	V5	35968	0	38656	768	RW	Word	Y	-58,0...302	°C/°F
V5-SP2	Set point di regolazione 2	V5	35969	0	38656	3072	RW	Word	Y	V5-LS2...V5-HS2	°C/°F
V5-dF2	Differenziale set point 2	V5	35970	0	38656	12288	RW	Word	Y	-58,0...302	°C/°F
V5-Stt	Modalità gestione differenziale	V5	35973	0	38656	49152	RW	Word	-	0...1	flag
V5-HS1	Massimo valore impostabile Set point 1	V5	35976	0	38657	3	RW	Word	Y	V5-LS1...V5-HdL	°C/°F
V5-LS1	Minimo valore impostabile Set point 1	V5	35977	0	38657	12	RW	Word	Y	V5-LdL...V5-HS1	°C/°F
V5-HS2	Massimo valore impostabile Set point 2	V5	35978	0	38657	48	RW	Word	Y	V5-LS2...V5-HdL	°C/°F
V5-LS2	Minimo valore impostabile Set point 2	V5	35979	0	38657	192	RW	Word	Y	V5-LdL...V5-HS2	°C/°F
V5-HC1	Modalità di funzionamento Set point 1 (Heating/Cooling)	V5	35974	0	38657	768	RW	Word	-	0...1	flag
V5-HC2	Modalità di funzionamento Set point 2 (Heating/Cooling)	V5	35975	0	38657	3072	RW	Word	-	0...1	flag
V5-Cit	Tempo minimo attivazione uscita compressore	V5	35984	0	38657	49152	RW	Word	-	0...250	min
V5-CAt	Tempo massimo attivazione uscita compressore	V5	35985	0	38658	3	RW	Word	-	0...250	min
V5-Ont	Tempo ON uscita compressore in caso di sonda regolazione guasta	V5	35990	0	38658	12	RW	Word	-	0...250	min
V5-OFt	Tempo OFF uscita compressore in caso di sonda regolazione guasta	V5	35991	0	38658	48	RW	Word	-	0...250	min
V5-dOn	Ritardo attivazione uscita compressore dalla chiamata	V5	35986	0	38658	192	RW	Word	-	0...250	s
V5-dOF	Ritardo attivazione uscita compressore dallo spegnimento	V5	35987	0	38658	768	RW	Word	-	0...250	min
V5-dbi	Ritardo tra due accensioni consecutive dell'uscita compressore	V5	35988	0	38658	3072	RW	Word	-	0...250	min
V5-OdO	Ritardo attivazione uscite all'accensione	V5	35989	0	38658	12288	RW	Word	-	0...250	min
V5-CFP	Tempo di preventilazione condensatore in Heat/Cool	V5	36073	0	38659	12	RW	Word	-	0...255	s
V5-CFd	Esclusione ventole condensatore durante lo sbrinamento.	V5	36074	0	38659	48	RW	Word	-	0...1	flag
V5-OF1	Offset remoto	V5	35995	0	38659	192	RW	Word	Y	-50,0...50,0	°C/°F
V5-Pot	Tempo di pump down	V5	36101	0	38690	192	RW	Word	-	0...250	s

Label	Description	Folder	Val. Par. Address	Val. Filter	Vis. Par. Address	Vis. Filter	R/W	Data Size	CPL	Range	MU
V5-SS1	Softstart compressore: anticipo apertura valvola hotgas	V5	36102	0	38690	768	RW	Word	-	0...250	s
V5-SS2	Softstart compressore: ritardo chiusura valvola hotgas	V5	36103	0	38690	3072	RW	Word	-	0...250	s
V5-dP1	Selezione sonda di sbrinamento 1	V5	35996	0	38659	768	RW	Word	-	0...8	num
V5-dP2	Selezione sonda di sbrinamento 2	V5	35997	0	38659	3072	RW	Word	-	0...8	num
V5-dty	Tipo di sbrinamento	V5	36000	0	38659	12288	RW	Word	-	0...4	num
V5-dFt	Modo attivazione sbrinamento doppio evaporatore	V5	35998	0	38659	49152	RW	Word	-	0...2	num
V5-dit	Intervallo tra gli sbrinamenti	V5	36001	0	38660	3	RW	Word	-	0...250	ore
V5-dt1	Unità di misura per intervalli sbrinamento	V5	36004	0	38660	12	RW	Word	-	0...2	num
V5-dt2	Unità di misura per durata sbrinamento	V5	36005	0	38660	48	RW	Word	-	0...2	num
V5-dCt	Modo conteggio intervallo sbrinamento	V5	35999	0	38660	192	RW	Word	-	0...5	num
V5-dOH	Ritardo attivazione ciclo di sbrinamento dalla chiamata	V5	36006	0	38660	768	RW	Word	-	0...250	min
V5-dE1	Durata massima sbrinamento evaporatore 1	V5	36002	0	38660	3072	RW	Word	-	1...250	min
V5-dE2	Durata massima sbrinamento evaporatore 2	V5	36003	0	38660	12288	RW	Word	-	1...250	min
V5-dS1	Temperatura di fine sbrinamento evaporatore 1	V5	36008	0	38660	49152	RW	Word	Y	-58,0...302	°C/°F
V5-dS2	Temperatura di fine sbrinamento evaporatore 2	V5	36009	0	38661	3	RW	Word	Y	-58,0...302	°C/°F
V5-dSS	Soglia temperatura per inizio sbrinamento	V5	36007	0	38661	12	RW	Word	Y	-58,0...302	°C/°F
V5-dPO	Richiesta attivazione sbrinamento all'accensione	V5	36010	0	38661	48	RW	Word	-	0...1	flag
V5-tcd	Tempo attivazione/disattivazione uscita compressore prima di uno sbrinamento	V5	36011	0	38661	192	RW	Word	Y	-60...60	min
V5-ndE	tempo minimo durata sbrinamento	V5	36012	0	38661	768	RW	Word	-	0...250	min
V5-PdC	Tempo estrazione gas caldo a fine defrost	V5	36013	0	38661	3072	RW	Word	-	0...250	min
V5-tPd	Tempo di pump down prima di avvio sbrinamento	V5	36015	0	38661	12288	RW	Word	-	0...255	min
V5-dPH	Ora inizio sbrinamento periodico	V5	35954	0	38661	49152	RW	Word	-	0...24	ore
V5-dPn	Minuti inizio sbrinamento periodico	V5	35955	0	38662	3	RW	Word	-	0...59	min
V5-dPd	Durata intervallo sbrinamento periodico	V5	35956	0	38662	12	RW	Word	-	1...7	giorno
V5-Fd1	1° giorno festivo	V5	35903	0	38662	48	RW	Word	-	0...7	num

Label	Description	Folder	Val. Par. Address	Val. Filter	Vis. Par. Address	Vis. Filter	R/W	Data Size	CPL	Range	MU
V5-Fd2	2° giorno festivo	V5	35904	0	38662	192	RW	Word	-	0...7	num
V5-Edt	Timeout e temperatura di fine sbrinamento specifiche per ogni evento	V5	35905	0	38662	768	RW	Word	-	0...1	flag
V5-Fdn	Numero defrost giorno feriale	V5	35853	0	38696	3	RW	Word	-	0...250	num
V5-FFn	Numero defrost giorno festivo	V5	35854	0	38696	12	RW	Word	-	0...250	num
V5-PrH	Tempo di preattivazione resistenza bacinella	V5	36110	0	38691	3072	RW	Word	-	0...255	min
V5-d1H	Ore inizio defrost n. 1 feriale	V5	35906	0	38662	3072	RW	Word	-	0...24	ore
V5-d1n	Minuti inizio defrost n. 1 feriale	V5	35907	0	38662	12288	RW	Word	-	0...59	min
V5-d1t	Durata 1° sbrinamento feriale	V5	35908	0	38662	49152	RW	Word	-	0...250	min
V5-d1S	Temperatura fine 1° sbrinamento feriale	V5	35909	0	38663	3	RW	Word	Y	-58,0...302	°C/°F
V5-d2H	Ore inizio defrost n. 2 feriale	V5	35910	0	38663	12	RW	Word	-	V5-d1H...24	ore
V5-d2n	Minuti inizio defrost n. 2 feriale	V5	35911	0	38663	48	RW	Word	-	0...59	min
V5-d2t	Durata 2° sbrinamento feriale	V5	35912	0	38663	192	RW	Word	-	0...250	min
V5-d2S	Temperatura fine 2° sbrinamento feriale	V5	35913	0	38663	768	RW	Word	Y	-58,0...302	°C/°F
V5-d3H	Ore inizio defrost n. 3 feriale	V5	35914	0	38663	3072	RW	Word	-	V5-d2H...24	ore
V5-d3n	Minuti inizio defrost n. 3 feriale	V5	35915	0	38663	12288	RW	Word	-	0...59	min
V5-d3t	Durata 3° sbrinamento feriale	V5	35916	0	38663	49152	RW	Word	-	0...250	min
V5-d3S	Temperatura fine 3° sbrinamento feriale	V5	35917	0	38664	3	RW	Word	Y	-58,0...302	°C/°F
V5-d4H	Ore inizio defrost n. 4 feriale	V5	35918	0	38664	12	RW	Word	-	V5-d3H...24	ore
V5-d4n	Minuti inizio defrost n. 4 feriale	V5	35919	0	38664	48	RW	Word	-	0...59	min
V5-d4t	Durata 4° sbrinamento feriale	V5	35920	0	38664	192	RW	Word	-	0...250	min
V5-d4S	Temperatura fine 4° sbrinamento feriale	V5	35921	0	38664	768	RW	Word	Y	-58,0...302	°C/°F
V5-d5H	Ore inizio defrost n. 5 feriale	V5	35922	0	38664	3072	RW	Word	-	V5-d4H...24	ore
V5-d5n	Minuti inizio defrost n. 5 feriale	V5	35923	0	38664	12288	RW	Word	-	0...59	min
V5-d5t	Durata 5° sbrinamento feriale	V5	35924	0	38664	49152	RW	Word	-	0...250	min
V5-d5S	Temperatura fine 5° sbrinamento feriale	V5	35925	0	38665	3	RW	Word	Y	-58,0...302	°C/°F
V5-d6H	Ore inizio defrost n. 6 feriale	V5	35926	0	38665	12	RW	Word	-	V5-d5H...24	ore
V5-d6n	Minuti inizio defrost n. 6 feriale	V5	35927	0	38665	48	RW	Word	-	0...59	min
V5-d6t	Durata 6° sbrinamento feriale	V5	35928	0	38665	192	RW	Word	-	0...250	min
V5-d6S	Temperatura fine 6° sbrinamento feriale	V5	35929	0	38665	768	RW	Word	Y	-58,0...302	°C/°F

Label	Description	Folder	Val. Par. Address	Val. Filter	Vis. Par. Address	Vis. Filter	R/W	Data Size	CPL	Range	MU
V5-F1H	Ore inizio defrost n. 1 festivo	V5	35930	0	38665	3072	RW	Word	-	0...24	ore
V5-F1n	Minuti inizio defrost n. 1 festivo	V5	35931	0	38665	12288	RW	Word	-	0...59	min
V5-F1t	Durata 1° sbrinamento festivo	V5	35932	0	38665	49152	RW	Word	-	0...250	min
V5-F1S	Temperatura fine 1° sbrinamento festivo	V5	35933	0	38666	3	RW	Word	Y	-58,0...302	°C/°F
V5-F2H	Ore inizio defrost n. 2 festivo	V5	35934	0	38666	12	RW	Word	-	V5-F1H...24	ore
V5-F2n	Minuti inizio defrost n. 2 festivo	V5	35935	0	38666	48	RW	Word	-	0...59	min
V5-F2t	Durata 2° sbrinamento festivo	V5	35936	0	38666	192	RW	Word	-	0...250	min
V5-F2S	Temperatura fine 2° sbrinamento festivo	V5	35937	0	38666	768	RW	Word	Y	-58,0...302	°C/°F
V5-F3H	Ore inizio defrost n. 3 festivo	V5	35938	0	38666	3072	RW	Word	-	V5-F2H...24	ore
V5-F3n	Minuti inizio defrost n. 3 festivo	V5	35939	0	38666	12288	RW	Word	-	0...59	min
V5-F3t	Durata 3° sbrinamento festivo	V5	35940	0	38666	49152	RW	Word	-	0...250	min
V5-F3S	Temperatura fine 3° sbrinamento festivo	V5	35941	0	38667	3	RW	Word	Y	-58,0...302	°C/°F
V5-F4H	Ore inizio defrost n. 4 festivo	V5	35942	0	38667	12	RW	Word	-	V5-F3H...24	ore
V5-F4n	Minuti inizio defrost n. 4 festivo	V5	35943	0	38667	48	RW	Word	-	0...59	min
V5-F4t	Durata 4° sbrinamento festivo	V5	35944	0	38667	192	RW	Word	-	0...250	min
V5-F4S	Temperatura fine 4° sbrinamento festivo	V5	35945	0	38667	768	RW	Word	Y	-58,0...302	°C/°F
V5-F5H	Ore inizio defrost n. 5 festivo	V5	35946	0	38667	3072	RW	Word	-	V5-F4H...24	ore
V5-F5n	Minuti inizio defrost n. 5 festivo	V5	35947	0	38667	12288	RW	Word	-	0...59	min
V5-F5t	Durata 5° sbrinamento festivo	V5	35948	0	38667	49152	RW	Word	-	0...250	min
V5-F5S	Temperatura fine 5° sbrinamento festivo	V5	35949	0	38668	3	RW	Word	Y	-58,0...302	°C/°F
V5-F6H	Ore inizio defrost n. 6 festivo	V5	35950	0	38668	12	RW	Word	-	V5-F5H...24	ore
V5-F6n	Minuti inizio defrost n. 6 festivo	V5	35951	0	38668	48	RW	Word	-	0...59	min
V5-F6t	Durata 6° sbrinamento festivo	V5	35952	0	38668	192	RW	Word	-	0...250	min
V5-F6S	Temperatura fine 6° sbrinamento festivo	V5	35953	0	38668	768	RW	Word	Y	-58,0...302	°C/°F
V5-FP1	Selezione sonda ventole evaporatore in modalità normale	V5	36016	0	38668	3072	RW	Word	-	0...7	num
V5-FP2	Selezione sonda ventole evaporatore in sbrinamento	V5	36017	0	38668	12288	RW	Word	-	0...7	num
V5-FPt	Modalità parametro FSt (assoluto o relativo)	V5	36018	0	38668	49152	RW	Word	-	0...1	flag
V5-FSt	Temperatura blocco ventole evaporatore	V5	36019	0	38669	3	RW	Word	Y	-58,0...302	°C/°F
V5-FAd	Differenziale di intervento ventole evaporatore	V5	36020	0	38669	12	RW	Word	-	0,1...25,0	°C/°F

Label	Description	Folder	Val. Par. Address	Val. Filter	Vis. Par. Address	Vis. Filter	R/W	Data Size	CPL	Range	MU
V5-Fdt	Tempo ritardo attivazione ventole evaporatore dopo ciclo di sbrinamento	V5	36021	0	38669	48	RW	Word	-	0...250	min
V5-dt	Tempo di sgocciolamento	V5	36026	0	38669	192	RW	Word	-	0...250	min
V5-dFd	Esclusione ventole evaporatore durante lo sbrinamento	V5	36024	0	38669	768	RW	Word	-	0...1	flag
V5-FCO	Stato ventole evaporatore in caso di uscita compressore Off	V5	36023	0	38669	3072	RW	Word	-	0...4	num
V5-Fod	Stato ventole evaporatore in caso di porta aperta	V5	36025	0	38669	12288	RW	Word	-	0...1	flag
V5-FdC	Ritardo spegnimento ventole evaporatore dopo la disattivazione del compressore	V5	36022	0	38669	49152	RW	Word	-	0...250	min
V5-FOn	Tempo di On ventole evaporatore in modalità regolatore ciclico	V5	36027	0	38670	3	RW	Word	-	0...250	min
V5-FOF	Tempo di Off ventole evaporatore in modalità regolatore ciclico	V5	36028	0	38670	12	RW	Word	-	0...250	min
V5-Fnn	Tempo di ON ventole evaporatore in modalità night (duty cycle)	V5	36029	0	38670	48	RW	Word	-	0...250	min
V5-FnF	Tempo di OFF ventole evaporatore in modalità night (duty cycle)	V5	36030	0	38670	192	RW	Word	-	0...250	min
V5-FE1	Selezione sonda ventole velocità variabile	V5	36129	0	38694	48	RW	Word	-	0...12	num
V5-FEt	Modalità setpoint	V5	36130	0	38694	192	RW	Word	-	0...1	flag
V5-FES	Setpoint	V5	36131	0	38694	768	RW	Word	Y	-58,0...302	°C/°F
V5-FEd	Banda	V5	36132	0	38694	3072	RW	Word	-	0,1...50,0	°C/°F
V5-FEu	Banda cut-off	V5	36133	0	38694	12288	RW	Word	-	0,0...25,0	°C/°F
V5-FEC	Differenziale cut-off	V5	36134	0	38694	49152	RW	Word	-	0,1...25,0	°C/°F
V5-FEr	Ritardo spegnimento ventole dopo la disattivazione del compressore	V5	36135	0	38695	3	RW	Word	-	0...250	min
V5-FE2	Percentuale minima giorno	V5	36136	0	38695	12	RW	Word	-	0...100	%
V5-FE3	Percentuale massima giorno con compressore acceso	V5	36137	0	38695	48	RW	Word	-	0...100	%
V5-FE4	Percentuale massima giorno con compressore spento	V5	36138	0	38695	192	RW	Word	-	0...100	%
V5-FE5	Percentuale minima notte	V5	36139	0	38695	768	RW	Word	-	0...100	%
V5-FE6	Percentuale massima notte con compressore acceso	V5	36140	0	38695	3072	RW	Word	-	0...100	%
V5-FE7	Percentuale massima notte con compressore spento	V5	36141	0	38695	12288	RW	Word	-	0...100	%
V5-FE8	Percentuale durante lo sbrinamento	V5	36142	0	38695	49152	RW	Word	-	0...100	%

Label	Description	Folder	Val. Par. Address	Val. Filter	Vis. Par. Address	Vis. Filter	R/W	Data Size	CPL	Range	MU
V5-FE9	Percentuale in caso errore sonda	V5	36143	0	38707	12	RW	Word	-	0...100	%
V5-FEA	Velocità massima di spunto	V5	36144	0	38707	48	RW	Word	-	0...100	%
V5-FEb	Tempo di spunto ventole	V5	36145	0	38707	192	RW	Word	-	0...250	s
V5-FEP	Periodo di forzatura ventilatori alla velocità di spunto	V5	36146	0	38707	768	RW	Word	-	0...250	min
V5-rA1	Selezione sonda 1 allarmi temperatura	V5	36044	0	38670	768	RW	Word	-	0...7	num
V5-rA2	Selezione sonda 2 allarmi temperatura	V5	36045	0	38670	3072	RW	Word	-	0...7	num
V5-Att	Modalità allarmi (assoluti o relativi)	V5	36046	0	38670	12288	RW	Word	-	0...1	flag
V5-AFd	Differenziale di intervento allarme	V5	36047	0	38670	49152	RW	Word	-	0,1...25,0	°C/°F
V5-HA1	Soglia allarme 1 di massima	V5	36048	0	38671	3	RW	Word	Y	V5-LA1...302	°C/°F
V5-LA1	Soglia allarme 1 di minima	V5	36049	0	38671	12	RW	Word	Y	-58,0...V5-HA1	°C/°F
V5-HA2	Soglia allarme 2 di massima	V5	36050	0	38671	48	RW	Word	Y	V5-LA2...302	°C/°F
V5-LA2	Soglia allarme 2 di minima	V5	36051	0	38671	192	RW	Word	Y	-58,0...V5-HA2	°C/°F
V5-PAO	Tempo esclusione allarmi di temperatura dal power on	V5	36052	0	38671	768	RW	Word	-	0...10	ore
V5-dAO	Tempo esclusione allarmi di temperatura dopo un ciclo di sbrinamento	V5	36054	0	38671	3072	RW	Word	-	0...250	min
V5-OAO	Tempo esclusione allarmi di alta e bassa temperatura dopo la chiusura della porta	V5	36053	0	38671	12288	RW	Word	-	0...10	ore
V5-tdO	Tempo esclusione allarme di porta aperta	V5	36098	0	38671	49152	RW	Word	-	0...250	min
V5-tA1	Ritardo Allarme Alta/Minima su sonda 1	V5	36055	0	38672	3	RW	Word	-	0...250	min
V5-tA2	Ritardo Allarme Alta/Minima su sonda 2	V5	36056	0	38672	12	RW	Word	-	0...250	min
V5-dAt	Segnalazione allarme di defrost terminato per time out	V5	36014	0	38672	48	RW	Word	-	0...1	flag
V5-EAL	Regolatori bloccati da allarme esterno	V5	36058	0	38672	192	RW	Word	-	0...2	num
V5-rA3	Imposta l'ingresso utilizzato dal regolatore di allarme a due soglie	V5	36117	0	38692	12288	RW	Word	-	0...8	num
V5-ALL	Soglia di allarme minima (avvertimento).	V5	36118	0	38692	49152	RW	Word	-	0,0...V5-ALH	num
V5-ALH	Soglia di allarme massima (allarme).	V5	36119	0	38693	3	RW	Word	-	V5-ALL...100	num
V5-dAL	Differenziale di intervento allarme regolatore a due soglie.	V5	36120	0	38693	12	RW	Word	-	0,1...100	°C/°F
V5-AL1	Tempo minimo di permanenza del valore letto sopra la soglia ALL per attivazione allarme	V5	36121	0	38693	48	RW	Word	-	0...250	min

Label	Description	Folder	Val. Par. Address	Val. Filter	Vis. Par. Address	Vis. Filter	R/W	Data Size	CPL	Range	MU
V5-AL2	Tempo minimo di permanenza del valore letto sopra la soglia ALK per attivazione allarme	V5	36128	0	38694	12	RW	Word	-	0...250	min
V5-tP	Abilita tacitazione allarme con ogni tasto	V5	36099	0	38672	768	RW	Word	-	0...1	flag
V5-Art	Periodo attivazione allarme watchdog periodico	V5	36043	0	38672	3072	RW	Word	-	0...250	min*10
V5-ttA	Gestione allarmi di temperatura con porta aperta	V5	36147	0	38698	3072	RW	Word	-	0...1	flag
V5-dSd	Abilitazione relè luce da micro porta	V5	36040	0	38672	12288	RW	Word	-	0...1	flag
V5-dLt	Ritardo spegnimento relè luce dalla chiusura della porta	V5	36041	0	38672	49152	RW	Word	-	0...250	min
V5-OFL	Abilitazione spegnimento luce cella da tasto durante il ritardo impostato al parametro dLt	V5	36042	0	38673	3	RW	Word	-	0...1	flag
V5-dOd	Abilitazione spegnimento utenze su attivazione del micro porta	V5	36057	0	38673	12	RW	Word	-	0...3	num
V5-dOA	Comportamento forzato da ingresso digitale	V5	36059	0	38673	48	RW	Word	-	0...5	num
V5-PEA	Abilita comportamento forzato da micro porta e/o allarme esterno.	V5	36060	0	38673	192	RW	Word	-	0...3	num
V5-dCO	Ritardo attivazione compressore dal consenso	V5	36061	0	38673	768	RW	Word	-	0...250	min
V5-dFO	Ritardo attivazione ventole dal consenso	V5	36062	0	38673	3072	RW	Word	-	0...250	min
V5-ASb	Tasto o ingresso digitale ausiliario/ luce attivi a strumento in Off	V5	36088	0	38673	12288	RW	Word	-	0...1	flag
V5-L00	Sonda condivisa	V5	35840	0	38673	49152	RW	Word	-	0...7	num
V5-L01	Visualizzazione distribuita (riferita al dispositivo secondario)	V5	35841	0	38674	3	RW	Word	-	0...2	num
V5-L02	Sincronizzazione setpoint	V5	35842	0	38674	12	RW	Word	-	0...1	flag
V5-L03	Sincronizzazione sbrinamento	V5	35843	0	38674	48	RW	Word	-	0...2	num
V5-L04	Blocco risorse alla fine dello sbrinamento	V5	35844	0	38674	192	RW	Word	-	0...1	flag
V5-L05	Sincronizzazione stand-by	V5	35845	0	38674	768	RW	Word	-	0...1	flag
V5-L06	Sincronizzazione luci	V5	35846	0	38674	3072	RW	Word	-	0...1	flag
V5-L07	Sincronizzazione set ridotto	V5	35847	0	38674	12288	RW	Word	-	0...1	flag
V5-L08	Sincronizzazione AUX	V5	35848	0	38674	49152	RW	Word	-	0...1	flag
V5-L09	Sonda di saturazione condivisa	V5	35849	0	38675	3	RW	Word	-	0...1	flag
V5-L10	Timeout sblocco risorse durante gli sbrinamenti sincronizzati	V5	36100	0	38675	12	RW	Word	-	0...250	min

Label	Description	Folder	Val. Par. Address	Val. Filter	Vis. Par. Address	Vis. Filter	R/W	Data Size	CPL	Range	MU
V5-L11	Numero dispositivi connessi in Link2	V5	35850	0	38692	48	RW	Word	-	0...8	num
V5-L12	Condivisione relè allarme in Link2	V5	35851	0	38692	192	RW	Word	-	0...2	num
V5-L13	Configurazione frame seriale Link2	V5	36111	0	38691	12288	RW	Word	-	0...1	flag
V5-L14	Forza modalità freddo	V5	36127	0	38694	3	RW	Word	-	0...1	flag
V5-L15	Condivisione buzzer e comando tacitazione allarmi su Link2	V5	36107	0	38696	48	RW	Word	-	0...2	num
V5-dcS	Set point abbattimento	V5	36034	0	38675	768	RW	Word	Y	-58,0...302	°C/°F
V5-tdc	Durata abbattimento	V5	36035	0	38675	3072	RW	Word	-	0...250	min
V5-dcc	Ritardo sbrinamento dopo abbattimento	V5	36036	0	38675	12288	RW	Word	-	0...250	min
V5-ESt	Tipo di azione per la funzione di Energy Saving	V5	35963	0	38675	49152	RW	Word	-	0...8	num
V5-ESF	Attivazione modalità night (Energy Saving)	V5	36031	0	38676	3	RW	Word	-	0...1	flag
V5-Cdt	Tempo chiusura porta	V5	36032	0	38676	12	RW	Word	-	0...255	min*10
V5-ESo	Time out disabilitazione modalità basso consumo (micro porta)	V5	36033	0	38676	48	RW	Word	-	0...10	num
V5-OS1	Offset sul set point 1	V5	35980	0	38676	192	RW	Word	Y	-50,0...50,0	°C/°F
V5-OS2	Offset sul set point 2	V5	35981	0	38676	768	RW	Word	Y	-50,0...50,0	°C/°F
V5-Od1	Offset energy saving banchi frigoriferi 1	V5	35982	0	38676	3072	RW	Word	Y	-50,0...50,0	°C/°F
V5-Od2	Offset energy saving banchi frigoriferi 2	V5	35983	0	38676	12288	RW	Word	Y	-50,0...50,0	°C/°F
V5-dn1	Differenziale durante la modalità energy saving 1	V5	35971	0	38676	49152	RW	Word	Y	-58,0...302	°C/°F
V5-dn2	Differenziale durante la modalità energy saving 2	V5	35972	0	38677	3	RW	Word	Y	-58,0...302	°C/°F
V5-EdH	Ora inizio energy saving feriale	V5	35957	0	38677	12	RW	Word	-	0...24	ore
V5-Edn	Minuti inizio energy saving feriale	V5	35958	0	38677	48	RW	Word	-	0...59	min
V5-Edd	Durata energy saving feriale	V5	35959	0	38677	192	RW	Word	-	1...72	ore
V5-EFH	Ora inizio energy saving festivo	V5	35960	0	38677	768	RW	Word	-	0...24	ore
V5-EFn	Minuti inizio energy saving festivo	V5	35961	0	38677	3072	RW	Word	-	0...59	min
V5-EFd	Durata energy saving festivo	V5	35962	0	38677	12288	RW	Word	-	1...72	ore
V5-FH	Selezione sonda frame heater	V5	36063	0	38677	49152	RW	Word	-	0...9	num
V5-FHt	Periodo frame heater	V5	36065	0	38678	3	RW	Word	-	1...250	s
V5-FH0	Set frame heater	V5	36066	0	38678	12	RW	Word	Y	-58,0...302	°C/°F
V5-FH1	Offset frame heater	V5	36067	0	38678	48	RW	Word	-	0,0...25,0	°C/°F
V5-FH2	Banda frame heater	V5	36068	0	38678	192	RW	Word	Y	-58,0...302	°C/°F

Label	Description	Folder	Val. Par. Address	Val. Filter	Vis. Par. Address	Vis. Filter	R/W	Data Size	CPL	Range	MU
V5-FH3	Percentuale minima/duty-cycle frame heater	V5	36069	0	38678	768	RW	Word	-	0...100	%
V5-FH4	Percentuale massima/duty-cycle day frame heater	V5	36070	0	38678	3072	RW	Word	-	0...100	%
V5-FH5	Percentuale massima/duty-cycle night frame heater	V5	36071	0	38678	12288	RW	Word	-	0...100	%
V5-FH6	Percentuale/duty-cycle frame heater in sbrinamento	V5	36072	0	38678	49152	RW	Word	-	0...100	%
V5-LOC	Disabilitazione terminale	V5	36075	0	38679	3	RW	Word	-	0...1	flag
V5-PS1	Valore Password 1	V5	36076	0	38679	12	RW	Word	-	0...250	num
V5-PS2	Valore Password 2	V5	36077	0	38679	48	RW	Word	-	0...250	num
V5-ndt	Visualizzazione con punto decimale	V5	36078	0	38679	192	RW	Word	-	0...1	flag
V5-CA1	Calibrazione ingresso analogico 1	V5	35884	0	38679	768	RW	Word	Y	-30,0...30,0	°C/°F
V5-CA2	Calibrazione ingresso analogico 2	V5	35885	0	38679	3072	RW	Word	Y	-30,0...30,0	°C/°F
V5-CA3	Calibrazione ingresso analogico 3	V5	35886	0	38679	12288	RW	Word	Y	-30,0...30,0	°C/°F
V5-CA4	Calibrazione ingresso analogico 4	V5	35887	0	38679	49152	RW	Word	Y	-30,0...30,0	°C/°F
V5-CA5	Calibrazione ingresso analogico 5	V5	35888	0	38680	3	RW	Word	Y	-30,0...30,0	°C/°F
V5-CA6	Calibrazione ingresso analogico 6	V5	35889	0	38680	12	RW	Word	Y	-30,0...30,0	bar/psi
V5-CA7	Calibrazione ingresso analogico 7	V5	35890	0	38680	48	RW	Word	Y	-30,0...30,0	bar/psi
V5-LdL	Valore minimo visualizzabile	V5	36079	0	38680	192	RW	Word	Y	-58,0...V5-HdL	°C/°F
V5-HdL	Valore massimo visualizzabile	V5	36080	0	38680	768	RW	Word	Y	V5-LdL...302	°C/°F
V5-ddL	Modalità blocco display durante uno sbrinamento	V5	36081	0	38680	3072	RW	Word	-	0...2	num
V5-Ldd	Time out blocco display dalla fine dello sbrinamento	V5	36082	0	38680	12288	RW	Word	-	0...250	min
V5-dro	Selezione °C / °F	V5	36083	0	38680	49152	RW	Word	-	0...1	flag
V5-SbP	Unità di misura pressione	V5	36084	0	38681	3	RW	Word	-	0...1	flag
V5-ddd	Selezione valore visualizzazione principale	V5	36085	0	38681	12	RW	Word	-	0...8	num
V5-ddE	Risorsa visualizzata su ECHO	V5	36086	0	38681	48	RW	Word	-	0...11	num
V5-rPH	Ricevitore % massima apertura valvola	V5	36037	0	38681	192	RW	Word	-	0...5	num
V5-H00	Selezione tipo ingresso analogico NTC/PTC/Pt1000	V5	35852	0	38681	768	RW	Word	-	0...2	num
V5-H02	Tempo attivazione funzioni da terminale	V5	36087	0	38681	3072	RW	Word	-	0...250	s
V5-H08	Modalità di funzionamento in Stand by	V5	36089	0	38681	12288	RW	Word	-	0...2	num

Label	Description	Folder	Val. Par. Address	Val. Filter	Vis. Par. Address	Vis. Filter	R/W	Data Size	CPL	Range	MU
V5-H11	Configurabilità e polarità ingresso digitale 1	V5	35855	0	38681	49152	RW	Word	Y	-19...19	num
V5-H12	Configurabilità e polarità ingresso digitale 2	V5	35856	0	38682	3	RW	Word	Y	-19...19	num
V5-H13	Configurabilità e polarità ingresso digitale 3	V5	35857	0	38682	12	RW	Word	Y	-19...19	num
V5-H14	Configurabilità e polarità ingresso digitale 4	V5	35858	0	38682	48	RW	Word	Y	-19...19	num
V5-H15	Configurabilità e polarità ingresso digitale 5	V5	35859	0	38682	192	RW	Word	Y	-19...19	num
V5-H16	Configurabilità e polarità ingresso digitale 6	V5	35860	0	38682	768	RW	Word	Y	-19...19	num
V5-H17	Configurabilità e polarità ingresso digitale 7	V5	35861	0	38682	3072	RW	Word	Y	-19...19	num
V5-H18	Configurabilità e polarità ingresso digitale 8	V5	35862	0	38682	12288	RW	Word	Y	-19...19	num
V5-i01	Configurabilità e polarità ingresso digitale 9	V5	36122	0	38693	192	RW	Word	Y	-19...19	num
V5-i02	Configurabilità e polarità ingresso digitale 10	V5	36123	0	38693	768	RW	Word	Y	-19...19	num
V5-dti	Unità di misura ritardo ingressi digitali 1 e 2	V5	35871	0	38682	49152	RW	Word	-	0...1	flag
V5-d11	tempo di ritardo segnalazione attivazione del D.I 1	V5	35863	0	38683	3	RW	Word	-	0...255	min
V5-d12	tempo di ritardo segnalazione attivazione del D.I 2	V5	35864	0	38683	12	RW	Word	-	0...255	min
V5-d13	tempo di ritardo segnalazione attivazione del D.I 3	V5	35865	0	38683	48	RW	Word	-	0...255	min
V5-d14	tempo di ritardo segnalazione attivazione del D.I 4	V5	35866	0	38683	192	RW	Word	-	0...255	min
V5-d15	tempo di ritardo segnalazione attivazione del D.I 5	V5	35867	0	38683	768	RW	Word	-	0...255	min
V5-d16	tempo di ritardo segnalazione attivazione del D.I 6	V5	35868	0	38683	3072	RW	Word	-	0...255	min
V5-d17	tempo di ritardo segnalazione attivazione del D.I 7	V5	35869	0	38683	12288	RW	Word	-	0...255	min
V5-d18	tempo di ritardo segnalazione attivazione del D.I 8	V5	35870	0	38683	49152	RW	Word	-	0...255	min
V5-01i	tempo di ritardo segnalazione attivazione del D.I 9	V5	36124	0	38693	3072	RW	Word	-	0...255	min
V5-02i	tempo di ritardo segnalazione attivazione del D.I 10	V5	36125	0	38693	12288	RW	Word	-	0...255	min
V5-H21	Configurabilità uscita digitale 1	V5	35892	0	38684	3	RW	Word	-	0...19	num
V5-H22	Configurabilità uscita digitale 2	V5	35893	0	38684	12	RW	Word	-	0...19	num
V5-H23	Configurabilità uscita digitale 3	V5	35894	0	38684	48	RW	Word	-	0...19	num
V5-H24	Configurabilità uscita digitale 4	V5	35895	0	38684	192	RW	Word	-	0...19	num
V5-H25	Configurabilità uscita digitale 5	V5	35896	0	38684	768	RW	Word	-	0...19	num

Label	Description	Folder	Val. Par. Address	Val. Filter	Vis. Par. Address	Vis. Filter	R/W	Data Size	CPL	Range	MU
V5-H27	Configurabilità uscita digitale 7	V5	35898	0	38684	12288	RW	Word	-	0...19	num
V5-H29	Abilitazione buzzer	V5	35899	0	38684	49152	RW	Word	-	0...1	num
V5-d01	Configurabilità uscita digitale 8	V5	36115	0	38692	768	RW	Word	-	0...19	num
V5-d02	Configurabilità uscita digitale 9	V5	36116	0	38692	3072	RW	Word	-	0...19	num
V5-H31	Configurabilità tasto UP	V5	36090	0	38685	3	RW	Word	-	0...9	num
V5-H32	Configurabilità tasto DOWN	V5	36091	0	38685	12	RW	Word	-	0...9	num
V5-H33	Configurabilità tasto ESC	V5	36092	0	38685	48	RW	Word	-	0...9	num
V5-H34	Configurabilità tasto Free 1	V5	36093	0	38685	192	RW	Word	-	0...9	num
V5-H35	Configurabilità tasto Free 2	V5	36094	0	38685	768	RW	Word	-	0...9	num
V5-H36	Configurabilità tasto Free 3	V5	36095	0	38685	3072	RW	Word	-	0...9	num
V5-H37	Configurabilità tasto Free 4	V5	36096	0	38685	12288	RW	Word	-	0...9	num
V5-H41	Calibrazione ingresso analogico 1	V5	35872	0	38685	49152	RW	Word	-	0...2	num
V5-H42	Calibrazione ingresso analogico 2	V5	35873	0	38686	3	RW	Word	-	0...2	num
V5-H43	Calibrazione ingresso analogico 3	V5	35874	0	38686	12	RW	Word	-	0...2	num
V5-H44	Calibrazione ingresso analogico 4	V5	35875	0	38686	48	RW	Word	-	0...2	num
V5-H45	Calibrazione ingresso analogico 5	V5	35876	0	38686	192	RW	Word	-	0...2	num
V5-H46	Calibrazione ingresso analogico 6	V5	35877	0	38686	768	RW	Word	-	0...2	num
V5-H47	Calibrazione ingresso analogico 7	V5	35878	0	38686	3072	RW	Word	-	0...2	num
V5-H48	Calibrazione ingresso analogico 8	V5	36126	0	38693	49152	RW	Word	-	0...2	num
V5-H50	Configurabilità uscita analogica 1	V5	35900	0	38686	12288	RW	Word	-	0...1	num
V5-H51	Funzione associata all'uscita analogica	V5	35901	0	38686	49152	RW	Word	-	0...3	num
V5-H68	Presenza RTC	V5	35902	0	38687	3	RW	Word	-	0...1	num
V5-H70	Selezione sensore 1 per sonda virtuale	V5	35880	0	38687	12	RW	Word	-	0...5	num
V5-H71	Selezione sensore 2 per sonda virtuale	V5	35881	0	38687	48	RW	Word	-	0...5	num
V5-H72	% calcolo sonda virtuale day	V5	35882	0	38687	192	RW	Word	-	0...100	%
V5-H73	% calcolo sonda virtuale night	V5	35883	0	38687	768	RW	Word	-	0...100	%
V5-H74	Selezione sensore 1 per sonda virtuale filtrata	V5	36112	0	38691	49152	RW	Word	-	0...65635	num
V5-H75	Percentuale in millesimi del segnale in ingresso per sonda virtuale filtrata	V5	36113	0	38692	3	RW	Word	-	0...65635	num
V5-H76	Offset sonda virtuale filtrata	V5	36114	0	38692	12	RW	Word	-	0...65635	num

Label	Description	Folder	Val. Par. Address	Val. Filter	Vis. Par. Address	Vis. Filter	R/W	Data Size	CPL	Range	MU
V5-EtY	Selezione driver valvola espansione elettronica	V5	36097	0	38687	3072	RW	Word	-	0...1	flag
V5-UL	Visibilità funzione trasferimento parametri (Dispositivo -> UNICARD/MFK)	V5	-	-	38690	3	RW	Word	-	0...3	num
V5-dL	Visibilità funzione trasferimento parametri (UNICARD/MFK -> Dispositivo)	V5	-	-	38690	12	RW	Word	-	0...3	num
V5-Fr	Visibilità funzione Formattazione UNICARD/MFK	V5	-	-	38690	48	RW	Word	-	0...3	num
V5-OHP	Selezione sonda temperatura olio	V5	36104	0	38690	12288	RW	Word	-	0...8	num
V5-OSP	Setpoint riscaldatore olio	V5	36105	0	38690	49152	RW	Word	Y	V5-OLS...V5-OHS	°C/°F
V5-OHd	Differenziale riscaldatore olio	V5	36106	0	38691	3	RW	Word	-	0,1...25,0	°C/°F
V5-OHS	Massimo valore impostabile setpoint riscaldatore olio	V5	36108	0	38691	48	RW	Word	Y	V5-OLS...302	°C/°F
V5-OLS	Minimo valore impostabile setpoint riscaldatore olio	V5	36109	0	38691	192	RW	Word	Y	-58,0...V5-OHS	°C/°F
Parametri applicazione 6											
V6-rE	Tipo di regolazione	V6	36348	0	38752	3	RW	Word	-	0...6	num
V6-rP1	Sonda regolazione termostato 1	V6	36349	0	38752	12	RW	Word	-	0...8	num
V6-rP2	Sonda regolazione termostato 2	V6	36350	0	38752	48	RW	Word	-	0...9	num
V6-SP1	Set point di regolazione 1	V6	36351	0	38752	192	RW	Word	Y	V6-LS1...V6-HS1	°C/°F
V6-dF1	Differenziale set point 1	V6	36352	0	38752	768	RW	Word	Y	-58,0...302	°C/°F
V6-SP2	Set point di regolazione 2	V6	36353	0	38752	3072	RW	Word	Y	V6-LS2...V6-HS2	°C/°F
V6-dF2	Differenziale set point 2	V6	36354	0	38752	12288	RW	Word	Y	-58,0...302	°C/°F
V6-Stt	Modalità gestione differenziale	V6	36357	0	38752	49152	RW	Word	-	0...1	flag
V6-HS1	Massimo valore impostabile Set point 1	V6	36360	0	38753	3	RW	Word	Y	V6-LS1...V6-HdL	°C/°F
V6-LS1	Minimo valore impostabile Set point 1	V6	36361	0	38753	12	RW	Word	Y	V6-LdL...V6-HS1	°C/°F
V6-HS2	Massimo valore impostabile Set point 2	V6	36362	0	38753	48	RW	Word	Y	V6-LS2...V6-HdL	°C/°F
V6-LS2	Minimo valore impostabile Set point 2	V6	36363	0	38753	192	RW	Word	Y	V6-LdL...V6-HS2	°C/°F
V6-HC1	Modalità di funzionamento Set point 1 (Heating/Cooling)	V6	36358	0	38753	768	RW	Word	-	0...1	flag
V6-HC2	Modalità di funzionamento Set point 2 (Heating/Cooling)	V6	36359	0	38753	3072	RW	Word	-	0...1	flag
V6-Cit	Tempo minimo attivazione uscita compressore	V6	36368	0	38753	49152	RW	Word	-	0...250	min
V6-CAt	Tempo massimo attivazione uscita compressore	V6	36369	0	38754	3	RW	Word	-	0...250	min

Label	Description	Folder	Val. Par. Address	Val. Filter	Vis. Par. Address	Vis. Filter	R/W	Data Size	CPL	Range	MU
V6-Ont	Tempo ON uscita compressore in caso di sonda regolazione guasta	V6	36374	0	38754	12	RW	Word	-	0...250	min
V6-OFt	Tempo OFF uscita compressore in caso di sonda regolazione guasta	V6	36375	0	38754	48	RW	Word	-	0...250	min
V6-dOn	Ritardo attivazione uscita compressore dalla chiamata	V6	36370	0	38754	192	RW	Word	-	0...250	s
V6-dOF	Ritardo attivazione uscita compressore dallo spegnimento	V6	36371	0	38754	768	RW	Word	-	0...250	min
V6-dbi	Ritardo tra due accensioni consecutive dell'uscita compressore	V6	36372	0	38754	3072	RW	Word	-	0...250	min
V6-OdO	Ritardo attivazione uscite all'accensione	V6	36373	0	38754	12288	RW	Word	-	0...250	min
V6-CFP	Tempo di preventilazione condensatore in Heat/Cool	V6	36457	0	38755	12	RW	Word	-	0...255	s
V6-CFd	Esclusione ventole condensatore durante lo sbrinamento.	V6	36458	0	38755	48	RW	Word	-	0...1	flag
V6-OF1	Offset remoto	V6	36379	0	38755	192	RW	Word	Y	-50,0...50,0	°C/°F
V6-Pot	Tempo di pump down	V6	36485	0	38786	192	RW	Word	-	0...250	s
V6-SS1	Softstart compressore: anticipo apertura valvola hotgas	V6	36486	0	38786	768	RW	Word	-	0...250	s
V6-SS2	Softstart compressore: ritardo chiusura valvola hotgas	V6	36487	0	38786	3072	RW	Word	-	0...250	s
V6-dP1	Selezione sonda di sbrinamento 1	V6	36380	0	38755	768	RW	Word	-	0...8	num
V6-dP2	Selezione sonda di sbrinamento 2	V6	36381	0	38755	3072	RW	Word	-	0...8	num
V6-dty	Tipo di sbrinamento	V6	36384	0	38755	12288	RW	Word	-	0...4	num
V6-dFt	Modo attivazione sbrinamento doppio evaporatore	V6	36382	0	38755	49152	RW	Word	-	0...2	num
V6-dit	Intervallo tra gli sbrinamenti	V6	36385	0	38756	3	RW	Word	-	0...250	ore
V6-dt1	Unità di misura per intervalli sbrinamento	V6	36388	0	38756	12	RW	Word	-	0...2	num
V6-dt2	Unità di misura per durata sbrinamento	V6	36389	0	38756	48	RW	Word	-	0...2	num
V6-dCt	Modo conteggio intervallo sbrinamento	V6	36383	0	38756	192	RW	Word	-	0...5	num
V6-dOH	Ritardo attivazione ciclo di sbrinamento dalla chiamata	V6	36390	0	38756	768	RW	Word	-	0...250	min
V6-dE1	Durata massima sbrinamento evaporatore 1	V6	36386	0	38756	3072	RW	Word	-	1...250	min
V6-dE2	Durata massima sbrinamento evaporatore 2	V6	36387	0	38756	12288	RW	Word	-	1...250	min
V6-dS1	Temperatura di fine sbrinamento evaporatore 1	V6	36392	0	38756	49152	RW	Word	Y	-58,0...302	°C/°F

Label	Description	Folder	Val. Par. Address	Val. Filter	Vis. Par. Address	Vis. Filter	R/W	Data Size	CPL	Range	MU
V6-dS2	Temperatura di fine sbrinamento evaporatore 2	V6	36393	0	38757	3	RW	Word	Y	-58,0...302	°C/°F
V6-dSS	Soglia temperatura per inizio sbrinamento	V6	36391	0	38757	12	RW	Word	Y	-58,0...302	°C/°F
V6-dPO	Richiesta attivazione sbrinamento all'accensione	V6	36394	0	38757	48	RW	Word	-	0...1	flag
V6-tcd	Tempo attivazione/disattivazione uscita compressore prima di uno sbrinamento	V6	36395	0	38757	192	RW	Word	Y	-60...60	min
V6-ndE	tempo minimo durata sbrinamento	V6	36396	0	38757	768	RW	Word	-	0...250	min
V6-PdC	Tempo estrazione gas caldo a fine defrost	V6	36397	0	38757	3072	RW	Word	-	0...250	min
V6-tPd	Tempo di pump down prima di avvio sbrinamento	V6	36399	0	38757	12288	RW	Word	-	0...255	min
V6-dPH	Ora inizio sbrinamento periodico	V6	36338	0	38757	49152	RW	Word	-	0...24	ore
V6-dPn	Minuti inizio sbrinamento periodico	V6	36339	0	38758	3	RW	Word	-	0...59	min
V6-dPd	Durata intervallo sbrinamento periodico	V6	36340	0	38758	12	RW	Word	-	1...7	giorno
V6-Fd1	1° giorno festivo	V6	36287	0	38758	48	RW	Word	-	0...7	num
V6-Fd2	2° giorno festivo	V6	36288	0	38758	192	RW	Word	-	0...7	num
V6-Edt	Timeout e temperatura di fine sbrinamento specifiche per ogni evento	V6	36289	0	38758	768	RW	Word	-	0...1	flag
V6-Fdn	Numero defrost giorno feriale	V6	36237	0	38792	3	RW	Word	-	0...250	num
V6-FFn	Numero defrost giorno festivo	V6	36238	0	38792	12	RW	Word	-	0...250	num
V6-PrH	Tempo di preattivazione resistenza bacinella	V6	36494	0	38787	3072	RW	Word	-	0...255	min
V6-d1H	Ore inizio defrost n. 1 feriale	V6	36290	0	38758	3072	RW	Word	-	0...24	ore
V6-d1n	Minuti inizio defrost n. 1 feriale	V6	36291	0	38758	12288	RW	Word	-	0...59	min
V6-d1t	Durata 1° sbrinamento feriale	V6	36292	0	38758	49152	RW	Word	-	0...250	min
V6-d1S	Temperatura fine 1° sbrinamento feriale	V6	36293	0	38759	3	RW	Word	Y	-58,0...302	°C/°F
V6-d2H	Ore inizio defrost n. 2 feriale	V6	36294	0	38759	12	RW	Word	-	V6-d1H...24	ore
V6-d2n	Minuti inizio defrost n. 2 feriale	V6	36295	0	38759	48	RW	Word	-	0...59	min
V6-d2t	Durata 2° sbrinamento feriale	V6	36296	0	38759	192	RW	Word	-	0...250	min
V6-d2S	Temperatura fine 2° sbrinamento feriale	V6	36297	0	38759	768	RW	Word	Y	-58,0...302	°C/°F
V6-d3H	Ore inizio defrost n. 3 feriale	V6	36298	0	38759	3072	RW	Word	-	V6-d2H...24	ore
V6-d3n	Minuti inizio defrost n. 3 feriale	V6	36299	0	38759	12288	RW	Word	-	0...59	min
V6-d3t	Durata 3° sbrinamento feriale	V6	36300	0	38759	49152	RW	Word	-	0...250	min

Label	Description	Folder	Val. Par. Address	Val. Filter	Vis. Par. Address	Vis. Filter	R/W	Data Size	CPL	Range	MU
V6-d3S	Temperatura fine 3° sbrinamento feriale	V6	36301	0	38760	3	RW	Word	Y	-58,0...302	°C/°F
V6-d4H	Ore inizio defrost n. 4 feriale	V6	36302	0	38760	12	RW	Word	-	V6-d3H...24	ore
V6-d4n	Minuti inizio defrost n. 4 feriale	V6	36303	0	38760	48	RW	Word	-	0...59	min
V6-d4t	Durata 4° sbrinamento feriale	V6	36304	0	38760	192	RW	Word	-	0...250	min
V6-d4S	Temperatura fine 4° sbrinamento feriale	V6	36305	0	38760	768	RW	Word	Y	-58,0...302	°C/°F
V6-d5H	Ore inizio defrost n. 5 feriale	V6	36306	0	38760	3072	RW	Word	-	V6-d4H...24	ore
V6-d5n	Minuti inizio defrost n. 5 feriale	V6	36307	0	38760	12288	RW	Word	-	0...59	min
V6-d5t	Durata 5° sbrinamento feriale	V6	36308	0	38760	49152	RW	Word	-	0...250	min
V6-d5S	Temperatura fine 5° sbrinamento feriale	V6	36309	0	38761	3	RW	Word	Y	-58,0...302	°C/°F
V6-d6H	Ore inizio defrost n. 6 feriale	V6	36310	0	38761	12	RW	Word	-	V6-d5H...24	ore
V6-d6n	Minuti inizio defrost n. 6 feriale	V6	36311	0	38761	48	RW	Word	-	0...59	min
V6-d6t	Durata 6° sbrinamento feriale	V6	36312	0	38761	192	RW	Word	-	0...250	min
V6-d6S	Temperatura fine 6° sbrinamento feriale	V6	36313	0	38761	768	RW	Word	Y	-58,0...302	°C/°F
V6-F1H	Ore inizio defrost n. 1 festivo	V6	36314	0	38761	3072	RW	Word	-	0...24	ore
V6-F1n	Minuti inizio defrost n. 1 festivo	V6	36315	0	38761	12288	RW	Word	-	0...59	min
V6-F1t	Durata 1° sbrinamento festivo	V6	36316	0	38761	49152	RW	Word	-	0...250	min
V6-F1S	Temperatura fine 1° sbrinamento festivo	V6	36317	0	38762	3	RW	Word	Y	-58,0...302	°C/°F
V6-F2H	Ore inizio defrost n. 2 festivo	V6	36318	0	38762	12	RW	Word	-	V6-F1H...24	ore
V6-F2n	Minuti inizio defrost n. 2 festivo	V6	36319	0	38762	48	RW	Word	-	0...59	min
V6-F2t	Durata 2° sbrinamento festivo	V6	36320	0	38762	192	RW	Word	-	0...250	min
V6-F2S	Temperatura fine 2° sbrinamento festivo	V6	36321	0	38762	768	RW	Word	Y	-58,0...302	°C/°F
V6-F3H	Ore inizio defrost n. 3 festivo	V6	36322	0	38762	3072	RW	Word	-	V6-F2H...24	ore
V6-F3n	Minuti inizio defrost n. 3 festivo	V6	36323	0	38762	12288	RW	Word	-	0...59	min
V6-F3t	Durata 3° sbrinamento festivo	V6	36324	0	38762	49152	RW	Word	-	0...250	min
V6-F3S	Temperatura fine 3° sbrinamento festivo	V6	36325	0	38763	3	RW	Word	Y	-58,0...302	°C/°F
V6-F4H	Ore inizio defrost n. 4 festivo	V6	36326	0	38763	12	RW	Word	-	V6-F3H...24	ore
V6-F4n	Minuti inizio defrost n. 4 festivo	V6	36327	0	38763	48	RW	Word	-	0...59	min
V6-F4t	Durata 4° sbrinamento festivo	V6	36328	0	38763	192	RW	Word	-	0...250	min
V6-F4S	Temperatura fine 4° sbrinamento festivo	V6	36329	0	38763	768	RW	Word	Y	-58,0...302	°C/°F
V6-F5H	Ore inizio defrost n. 5 festivo	V6	36330	0	38763	3072	RW	Word	-	V6-F4H...24	ore

Label	Description	Folder	Val. Par. Address	Val. Filter	Vis. Par. Address	Vis. Filter	R/W	Data Size	CPL	Range	MU
V6-F5n	Minuti inizio defrost n. 5 festivo	V6	36331	0	38763	12288	RW	Word	-	0...59	min
V6-F5t	Durata 5° sbrinamento festivo	V6	36332	0	38763	49152	RW	Word	-	0...250	min
V6-F5S	Temperatura fine 5° sbrinamento festivo	V6	36333	0	38764	3	RW	Word	Y	-58,0...302	°C/°F
V6-F6H	Ore inizio defrost n. 6 festivo	V6	36334	0	38764	12	RW	Word	-	V6-F5H...24	ore
V6-F6n	Minuti inizio defrost n. 6 festivo	V6	36335	0	38764	48	RW	Word	-	0...59	min
V6-F6t	Durata 6° sbrinamento festivo	V6	36336	0	38764	192	RW	Word	-	0...250	min
V6-F6S	Temperatura fine 6° sbrinamento festivo	V6	36337	0	38764	768	RW	Word	Y	-58,0...302	°C/°F
V6-FP1	Selezione sonda ventole evaporatore in modalità normale	V6	36400	0	38764	3072	RW	Word	-	0...7	num
V6-FP2	Selezione sonda ventole evaporatore in sbrinamento	V6	36401	0	38764	12288	RW	Word	-	0...7	num
V6-FPt	Modalità parametro FSt (assoluto o relativo)	V6	36402	0	38764	49152	RW	Word	-	0...1	flag
V6-FSt	Temperatura blocco ventole evaporatore	V6	36403	0	38765	3	RW	Word	Y	-58,0...302	°C/°F
V6-FAd	Differenziale di intervento ventole evaporatore	V6	36404	0	38765	12	RW	Word	-	0,1...25,0	°C/°F
V6-Fdt	Tempo ritardo attivazione ventole evaporatore dopo ciclo di sbrinamento	V6	36405	0	38765	48	RW	Word	-	0...250	min
V6-dt	Tempo di sgocciolamento	V6	36410	0	38765	192	RW	Word	-	0...250	min
V6-dFd	Esclusione ventole evaporatore durante lo sbrinamento	V6	36408	0	38765	768	RW	Word	-	0...1	flag
V6-FCO	Stato ventole evaporatore in caso di uscita compressore Off	V6	36407	0	38765	3072	RW	Word	-	0...4	num
V6-Fod	Stato ventole evaporatore in caso di porta aperta	V6	36409	0	38765	12288	RW	Word	-	0...1	flag
V6-FdC	Ritardo spegnimento ventole evaporatore dopo la disattivazione del compressore	V6	36406	0	38765	49152	RW	Word	-	0...250	min
V6-FOn	Tempo di On ventole evaporatore in modalità regolatore ciclico	V6	36411	0	38766	3	RW	Word	-	0...250	min
V6-FOF	Tempo di Off ventole evaporatore in modalità regolatore ciclico	V6	36412	0	38766	12	RW	Word	-	0...250	min
V6-Fnn	Tempo di ON ventole evaporatore in modalità night (duty cycle)	V6	36413	0	38766	48	RW	Word	-	0...250	min
V6-FnF	Tempo di OFF ventole evaporatore in modalità night (duty cycle)	V6	36414	0	38766	192	RW	Word	-	0...250	min
V6-FE1	Selezione sonda ventole velocità variabile	V6	36513	0	38790	48	RW	Word	-	0...12	num
V6-FEt	Modalità setpoint	V6	36514	0	38790	192	RW	Word	-	0...1	flag
V6-FES	Setpoint	V6	36515	0	38790	768	RW	Word	Y	-58,0...302	°C/°F
V6-FEd	Banda	V6	36516	0	38790	3072	RW	Word	-	0,1...50,0	°C/°F

Label	Description	Folder	Val. Par. Address	Val. Filter	Vis. Par. Address	Vis. Filter	R/W	Data Size	CPL	Range	MU
V6-FEu	Banda cut-off	V6	36517	0	38790	12288	RW	Word	-	0,0...25,0	°C/°F
V6-FEC	Differenziale cut-off	V6	36518	0	38790	49152	RW	Word	-	0,1...25,0	°C/°F
V6-FEr	Ritardo spegnimento ventole dopo la disattivazione del compressore	V6	36519	0	38791	3	RW	Word	-	0...250	min
V6-FE2	Percentuale minima giorno	V6	36520	0	38791	12	RW	Word	-	0...100	%
V6-FE3	Percentuale massima giorno con compressore acceso	V6	36521	0	38791	48	RW	Word	-	0...100	%
V6-FE4	Percentuale massima giorno con compressore spento	V6	36522	0	38791	192	RW	Word	-	0...100	%
V6-FE5	Percentuale minima notte	V6	36523	0	38791	768	RW	Word	-	0...100	%
V6-FE6	Percentuale massima notte con compressore acceso	V6	36524	0	38791	3072	RW	Word	-	0...100	%
V6-FE7	Percentuale massima notte con compressore spento	V6	36525	0	38791	12288	RW	Word	-	0...100	%
V6-FE8	Percentuale durante lo sbrinamento	V6	36526	0	38791	49152	RW	Word	-	0...100	%
V6-FE9	Percentuale in caso errore sonda	V6	36527	0	38803	12	RW	Word	-	0...100	%
V6-FEA	Velocità massima di spunto	V6	36528	0	38803	48	RW	Word	-	0...100	%
V6-FEb	Tempo di spunto ventole	V6	36529	0	38803	192	RW	Word	-	0...250	s
V6-FEP	Periodo di forzatura ventilatori alla velocità di spunto	V6	36530	0	38803	768	RW	Word	-	0...250	min
V6-rA1	Selezione sonda 1 allarmi temperatura	V6	36428	0	38766	768	RW	Word	-	0...7	num
V6-rA2	Selezione sonda 2 allarmi temperatura	V6	36429	0	38766	3072	RW	Word	-	0...7	num
V6-Att	Modalità allarmi (assoluti o relativi)	V6	36430	0	38766	12288	RW	Word	-	0...1	flag
V6-AFd	Differenziale di intervento allarme	V6	36431	0	38766	49152	RW	Word	-	0,1...25,0	°C/°F
V6-HA1	Soglia allarme 1 di massima	V6	36432	0	38767	3	RW	Word	Y	V6-LA1...302	°C/°F
V6-LA1	Soglia allarme 1 di minima	V6	36433	0	38767	12	RW	Word	Y	-58,0...V6-HA1	°C/°F
V6-HA2	Soglia allarme 2 di massima	V6	36434	0	38767	48	RW	Word	Y	V6-LA2...302	°C/°F
V6-LA2	Soglia allarme 2 di minima	V6	36435	0	38767	192	RW	Word	Y	-58,0...V6-HA2	°C/°F
V6-PAO	Tempo esclusione allarmi di temperatura dal power on	V6	36436	0	38767	768	RW	Word	-	0...10	ore
V6-dAO	Tempo esclusione allarmi di temperatura dopo un ciclo di sbrinamento	V6	36438	0	38767	3072	RW	Word	-	0...250	min
V6-OAO	Tempo esclusione allarmi di alta e bassa temperatura dopo la chiusura della porta	V6	36437	0	38767	12288	RW	Word	-	0...10	ore

Label	Description	Folder	Val. Par. Address	Val. Filter	Vis. Par. Address	Vis. Filter	R/W	Data Size	CPL	Range	MU
V6-tdO	Tempo esclusione allarme di porta aperta	V6	36482	0	38767	49152	RW	Word	-	0...250	min
V6-tA1	Ritardo Allarme Alta/Minima su sonda 1	V6	36439	0	38768	3	RW	Word	-	0...250	min
V6-tA2	Ritardo Allarme Alta/Minima su sonda 2	V6	36440	0	38768	12	RW	Word	-	0...250	min
V6-dAt	Segnalazione allarme di defrost terminato per time out	V6	36398	0	38768	48	RW	Word	-	0...1	flag
V6-EAL	Regolatori bloccati da allarme esterno	V6	36442	0	38768	192	RW	Word	-	0...2	num
V6-rA3	Imposta l'ingresso utilizzato dal regolatore di allarme a due soglie	V6	36501	0	38788	12288	RW	Word	-	0...8	num
V6-ALL	Soglia di allarme minima (avvertimento).	V6	36502	0	38788	49152	RW	Word	-	0,0...V6-ALH	num
V6-ALH	Soglia di allarme massima (allarme).	V6	36503	0	38789	3	RW	Word	-	V6-ALL...100	num
V6-dAL	Differenziale di intervento allarme regolatore a due soglie.	V6	36504	0	38789	12	RW	Word	-	0,1...100	°C/°F
V6-AL1	Tempo minimo di permanenza del valore letto sopra la soglia ALL per attivazione allarme	V6	36505	0	38789	48	RW	Word	-	0...250	min
V6-AL2	Tempo minimo di permanenza del valore letto sopra la soglia ALK per attivazione allarme	V6	36512	0	38790	12	RW	Word	-	0...250	min
V6-tP	Abilita tacitazione allarme con ogni tasto	V6	36483	0	38768	768	RW	Word	-	0...1	flag
V6-Art	Periodo attivazione allarme watchdog periodico	V6	36427	0	38768	3072	RW	Word	-	0...250	min*10
V6-ttA	Gestione allarmi di temperatura con porta aperta	V6	36531	0	38794	3072	RW	Word	-	0...1	flag
V6-dSd	Abilitazione relè luce da micro porta	V6	36424	0	38768	12288	RW	Word	-	0...1	flag
V6-dLt	Ritardo spegnimento relè luce dalla chiusura della porta	V6	36425	0	38768	49152	RW	Word	-	0...250	min
V6-OFL	Abilitazione spegnimento luce cella da tasto durante il ritardo impostato al parametro dLt	V6	36426	0	38769	3	RW	Word	-	0...1	flag
V6-dOd	Abilitazione spegnimento utenze su attivazione del micro porta	V6	36441	0	38769	12	RW	Word	-	0...3	num
V6-dOA	Comportamento forzato da ingresso digitale	V6	36443	0	38769	48	RW	Word	-	0...5	num
V6-PEA	Abilita comportamento forzato da micro porta e/o allarme esterno.	V6	36444	0	38769	192	RW	Word	-	0...3	num
V6-dCO	Ritardo attivazione compressore dal consenso	V6	36445	0	38769	768	RW	Word	-	0...250	min
V6-dFO	Ritardo attivazione ventole dal consenso	V6	36446	0	38769	3072	RW	Word	-	0...250	min
V6-ASb	Tasto o ingresso digitale ausiliario/ luce attivi a strumento in Off	V6	36472	0	38769	12288	RW	Word	-	0...1	flag

Label	Description	Folder	Val. Par. Address	Val. Filter	Vis. Par. Address	Vis. Filter	R/W	Data Size	CPL	Range	MU
V6-L00	Sonda condivisa	V6	36224	0	38769	49152	RW	Word	-	0...7	num
V6-L01	Visualizzazione distribuita (riferita al dispositivo secondario)	V6	36225	0	38770	3	RW	Word	-	0...2	num
V6-L02	Sincronizzazione setpoint	V6	36226	0	38770	12	RW	Word	-	0...1	flag
V6-L03	Sincronizzazione sbrinamento	V6	36227	0	38770	48	RW	Word	-	0...2	num
V6-L04	Blocco risorse alla fine dello sbrinamento	V6	36228	0	38770	192	RW	Word	-	0...1	flag
V6-L05	Sincronizzazione stand-by	V6	36229	0	38770	768	RW	Word	-	0...1	flag
V6-L06	Sincronizzazione luci	V6	36230	0	38770	3072	RW	Word	-	0...1	flag
V6-L07	Sincronizzazione set ridotto	V6	36231	0	38770	12288	RW	Word	-	0...1	flag
V6-L08	Sincronizzazione AUX	V6	36232	0	38770	49152	RW	Word	-	0...1	flag
V6-L09	Sonda di saturazione condivisa	V6	36233	0	38771	3	RW	Word	-	0...1	flag
V6-L10	Timeout sblocco risorse durante gli sbrinamenti sincronizzati	V6	36484	0	38771	12	RW	Word	-	0...250	min
V6-L11	Numero dispositivi connessi in Link2	V6	36234	0	38788	48	RW	Word	-	0...8	num
V6-L12	Condivisione relè allarme in Link2	V6	36235	0	38788	192	RW	Word	-	0...2	num
V6-L13	Configurazione frame seriale Link2	V6	36495	0	38787	12288	RW	Word	-	0...1	flag
V6-L14	Forza modalità freddo	V6	36511	0	38790	3	RW	Word	-	0...1	flag
V6-L15	Condivisione buzzer e comando tacitazione allarmi su Link2	V6	36491	0	38792	48	RW	Word	-	0...2	num
V6-dcS	Set point abbattimento	V6	36418	0	38771	768	RW	Word	Y	-58,0...302	°C/°F
V6-tdc	Durata abbattimento	V6	36419	0	38771	3072	RW	Word	-	0...250	min
V6-dcc	Ritardo sbrinamento dopo abbattimento	V6	36420	0	38771	12288	RW	Word	-	0...250	min
V6-ESt	Tipo di azione per la funzione di Energy Saving	V6	36347	0	38771	49152	RW	Word	-	0...8	num
V6-ESF	Attivazione modalità night (Energy Saving)	V6	36415	0	38772	3	RW	Word	-	0...1	flag
V6-Cdt	Tempo chiusura porta	V6	36416	0	38772	12	RW	Word	-	0...255	min*10
V6-ESo	Time out disabilitazione modalità basso consumo (micro porta)	V6	36417	0	38772	48	RW	Word	-	0...10	num
V6-OS1	Offset sul set point 1	V6	36364	0	38772	192	RW	Word	Y	-50,0...50,0	°C/°F
V6-OS2	Offset sul set point 2	V6	36365	0	38772	768	RW	Word	Y	-50,0...50,0	°C/°F
V6-Od1	Offset energy saving banchi frigoriferi 1	V6	36366	0	38772	3072	RW	Word	Y	-50,0...50,0	°C/°F
V6-Od2	Offset energy saving banchi frigoriferi 2	V6	36367	0	38772	12288	RW	Word	Y	-50,0...50,0	°C/°F
V6-dn1	Differenziale durante la modalità energy saving 1	V6	36355	0	38772	49152	RW	Word	Y	-58,0...302	°C/°F

Label	Description	Folder	Val. Par. Address	Val. Filter	Vis. Par. Address	Vis. Filter	R/W	Data Size	CPL	Range	MU
V6-dn2	Differenziale durante la modalità energy saving 2	V6	36356	0	38773	3	RW	Word	Y	-58,0...302	°C/°F
V6-EdH	Ora inizio energy saving feriale	V6	36341	0	38773	12	RW	Word	-	0...24	ore
V6-Edn	Minuti inizio energy saving feriale	V6	36342	0	38773	48	RW	Word	-	0...59	min
V6-Edd	Durata energy saving feriale	V6	36343	0	38773	192	RW	Word	-	1...72	ore
V6-EFH	Ora inizio energy saving festivo	V6	36344	0	38773	768	RW	Word	-	0...24	ore
V6-EFn	Minuti inizio energy saving festivo	V6	36345	0	38773	3072	RW	Word	-	0...59	min
V6-EFd	Durata energy saving festivo	V6	36346	0	38773	12288	RW	Word	-	1...72	ore
V6-FH	Selezione sonda frame heater	V6	36447	0	38773	49152	RW	Word	-	0...9	num
V6-FHt	Periodo frame heater	V6	36449	0	38774	3	RW	Word	-	1...250	s
V6-FH0	Set frame heater	V6	36450	0	38774	12	RW	Word	Y	-58,0...302	°C/°F
V6-FH1	Offset frame heater	V6	36451	0	38774	48	RW	Word	-	0,0...25,0	°C/°F
V6-FH2	Banda frame heater	V6	36452	0	38774	192	RW	Word	Y	-58,0...302	°C/°F
V6-FH3	Percentuale minima/duty-cycle frame heater	V6	36453	0	38774	768	RW	Word	-	0...100	%
V6-FH4	Percentuale massima/duty-cycle day frame heater	V6	36454	0	38774	3072	RW	Word	-	0...100	%
V6-FH5	Percentuale massima/duty-cycle night frame heater	V6	36455	0	38774	12288	RW	Word	-	0...100	%
V6-FH6	Percentuale/duty-cycle frame heater in sbrinamento	V6	36456	0	38774	49152	RW	Word	-	0...100	%
V6-LOC	Disabilitazione terminale	V6	36459	0	38775	3	RW	Word	-	0...1	flag
V6-PS1	Valore Password 1	V6	36460	0	38775	12	RW	Word	-	0...250	num
V6-PS2	Valore Password 2	V6	36461	0	38775	48	RW	Word	-	0...250	num
V6-ndt	Visualizzazione con punto decimale	V6	36462	0	38775	192	RW	Word	-	0...1	flag
V6-CA1	Calibrazione ingresso analogico 1	V6	36268	0	38775	768	RW	Word	Y	-30,0...30,0	°C/°F
V6-CA2	Calibrazione ingresso analogico 2	V6	36269	0	38775	3072	RW	Word	Y	-30,0...30,0	°C/°F
V6-CA3	Calibrazione ingresso analogico 3	V6	36270	0	38775	12288	RW	Word	Y	-30,0...30,0	°C/°F
V6-CA4	Calibrazione ingresso analogico 4	V6	36271	0	38775	49152	RW	Word	Y	-30,0...30,0	°C/°F
V6-CA5	Calibrazione ingresso analogico 5	V6	36272	0	38776	3	RW	Word	Y	-30,0...30,0	°C/°F
V6-CA6	Calibrazione ingresso analogico 6	V6	36273	0	38776	12	RW	Word	Y	-30,0...30,0	bar/psi
V6-CA7	Calibrazione ingresso analogico 7	V6	36274	0	38776	48	RW	Word	Y	-30,0...30,0	bar/psi
V6-LdL	Valore minimo visualizzabile	V6	36463	0	38776	192	RW	Word	Y	-58,0...V6-HdL	°C/°F
V6-HdL	Valore massimo visualizzabile	V6	36464	0	38776	768	RW	Word	Y	V6-LdL...302	°C/°F

Label	Description	Folder	Val. Par. Address	Val. Filter	Vis. Par. Address	Vis. Filter	R/W	Data Size	CPL	Range	MU
V6-ddL	Modalità blocco display durante uno sbrinamento	V6	36465	0	38776	3072	RW	Word	-	0...2	num
V6-Ldd	Time out blocco display dalla fine dello sbrinamento	V6	36466	0	38776	12288	RW	Word	-	0...250	min
V6-dro	Selezione °C / °F	V6	36467	0	38776	49152	RW	Word	-	0...1	flag
V6-SbP	Unità di misura pressione	V6	36468	0	38777	3	RW	Word	-	0...1	flag
V6-ddd	Selezione valore visualizzazione principale	V6	36469	0	38777	12	RW	Word	-	0...8	num
V6-ddE	Risorsa visualizzata su ECHO	V6	36470	0	38777	48	RW	Word	-	0...11	num
V6-rPH	Ricevitore % massima apertura valvola	V6	36421	0	38777	192	RW	Word	-	0...5	num
V6-H00	Selezione tipo ingresso analogico NTC/PTC/Pt1000	V6	36236	0	38777	768	RW	Word	-	0...2	num
V6-H02	Tempo attivazione funzioni da terminale	V6	36471	0	38777	3072	RW	Word	-	0...250	s
V6-H08	Modalità di funzionamento in Stand by	V6	36473	0	38777	12288	RW	Word	-	0...2	num
V6-H11	Configurabilità e polarità ingresso digitale 1	V6	36239	0	38777	49152	RW	Word	Y	-19...19	num
V6-H12	Configurabilità e polarità ingresso digitale 2	V6	36240	0	38778	3	RW	Word	Y	-19...19	num
V6-H13	Configurabilità e polarità ingresso digitale 3	V6	36241	0	38778	12	RW	Word	Y	-19...19	num
V6-H14	Configurabilità e polarità ingresso digitale 4	V6	36242	0	38778	48	RW	Word	Y	-19...19	num
V6-H15	Configurabilità e polarità ingresso digitale 5	V6	36243	0	38778	192	RW	Word	Y	-19...19	num
V6-H16	Configurabilità e polarità ingresso digitale 6	V6	36244	0	38778	768	RW	Word	Y	-19...19	num
V6-H17	Configurabilità e polarità ingresso digitale 7	V6	36245	0	38778	3072	RW	Word	Y	-19...19	num
V6-H18	Configurabilità e polarità ingresso digitale 8	V6	36246	0	38778	12288	RW	Word	Y	-19...19	num
V6-i01	Configurabilità e polarità ingresso digitale 9	V6	36506	0	38789	192	RW	Word	Y	-19...19	num
V6-i02	Configurabilità e polarità ingresso digitale 10	V6	36507	0	38789	768	RW	Word	Y	-19...19	num
V6-dti	Unità di misura ritardo ingressi digitali 1 e 2	V6	36255	0	38778	49152	RW	Word	-	0...1	flag
V6-d11	tempo di ritardo segnalazione attivazione del D.I 1	V6	36247	0	38779	3	RW	Word	-	0...255	min
V6-d12	tempo di ritardo segnalazione attivazione del D.I 2	V6	36248	0	38779	12	RW	Word	-	0...255	min
V6-d13	tempo di ritardo segnalazione attivazione del D.I 3	V6	36249	0	38779	48	RW	Word	-	0...255	min
V6-d14	tempo di ritardo segnalazione attivazione del D.I 4	V6	36250	0	38779	192	RW	Word	-	0...255	min
V6-d15	tempo di ritardo segnalazione attivazione del D.I 5	V6	36251	0	38779	768	RW	Word	-	0...255	min

Label	Description	Folder	Val. Par. Address	Val. Filter	Vis. Par. Address	Vis. Filter	R/W	Data Size	CPL	Range	MU
V6-d16	tempo di ritardo segnalazione attivazione del D.I 6	V6	36252	0	38779	3072	RW	Word	-	0...255	min
V6-d17	tempo di ritardo segnalazione attivazione del D.I 7	V6	36253	0	38779	12288	RW	Word	-	0...255	min
V6-d18	tempo di ritardo segnalazione attivazione del D.I 8	V6	36254	0	38779	49152	RW	Word	-	0...255	min
V6-01i	tempo di ritardo segnalazione attivazione del D.I 9	V6	36508	0	38789	3072	RW	Word	-	0...255	min
V6-02i	tempo di ritardo segnalazione attivazione del D.I 10	V6	36509	0	38789	12288	RW	Word	-	0...255	min
V6-H21	Configurabilità uscita digitale 1	V6	36276	0	38780	3	RW	Word	-	0...19	num
V6-H22	Configurabilità uscita digitale 2	V6	36277	0	38780	12	RW	Word	-	0...19	num
V6-H23	Configurabilità uscita digitale 3	V6	36278	0	38780	48	RW	Word	-	0...19	num
V6-H24	Configurabilità uscita digitale 4	V6	36279	0	38780	192	RW	Word	-	0...19	num
V6-H25	Configurabilità uscita digitale 5	V6	36280	0	38780	768	RW	Word	-	0...19	num
V6-H27	Configurabilità uscita digitale 7	V6	36282	0	38780	12288	RW	Word	-	0...19	num
V6-H29	Abilitazione buzzer	V6	36283	0	38780	49152	RW	Word	-	0...1	num
V6-d01	Configurabilità uscita digitale 8	V6	36499	0	38788	768	RW	Word	-	0...19	num
V6-d02	Configurabilità uscita digitale 9	V6	36500	0	38788	3072	RW	Word	-	0...19	num
V6-H31	Configurabilità tasto UP	V6	36474	0	38781	3	RW	Word	-	0...9	num
V6-H32	Configurabilità tasto DOWN	V6	36475	0	38781	12	RW	Word	-	0...9	num
V6-H33	Configurabilità tasto ESC	V6	36476	0	38781	48	RW	Word	-	0...9	num
V6-H34	Configurabilità tasto Free 1	V6	36477	0	38781	192	RW	Word	-	0...9	num
V6-H35	Configurabilità tasto Free 2	V6	36478	0	38781	768	RW	Word	-	0...9	num
V6-H36	Configurabilità tasto Free 3	V6	36479	0	38781	3072	RW	Word	-	0...9	num
V6-H37	Configurabilità tasto Free 4	V6	36480	0	38781	12288	RW	Word	-	0...9	num
V6-H41	Calibrazione ingresso analogico 1	V6	36256	0	38781	49152	RW	Word	-	0...2	num
V6-H42	Calibrazione ingresso analogico 2	V6	36257	0	38782	3	RW	Word	-	0...2	num
V6-H43	Calibrazione ingresso analogico 3	V6	36258	0	38782	12	RW	Word	-	0...2	num
V6-H44	Calibrazione ingresso analogico 4	V6	36259	0	38782	48	RW	Word	-	0...2	num
V6-H45	Calibrazione ingresso analogico 5	V6	36260	0	38782	192	RW	Word	-	0...2	num
V6-H46	Calibrazione ingresso analogico 6	V6	36261	0	38782	768	RW	Word	-	0...2	num
V6-H47	Calibrazione ingresso analogico 7	V6	36262	0	38782	3072	RW	Word	-	0...2	num

Label	Description	Folder	Val. Par. Address	Val. Filter	Vis. Par. Address	Vis. Filter	R/W	Data Size	CPL	Range	MU
V6-H48	Calibrazione ingresso analogico 8	V6	36510	0	38789	49152	RW	Word	-	0...2	num
V6-H50	Configurabilità uscita analogica 1	V6	36284	0	38782	12288	RW	Word	-	0...1	num
V6-H51	Funzione associata all'uscita analogica	V6	36285	0	38782	49152	RW	Word	-	0...3	num
V6-H68	Presenza RTC	V6	36286	0	38783	3	RW	Word	-	0...1	num
V6-H70	Selezione sensore 1 per sonda virtuale	V6	36264	0	38783	12	RW	Word	-	0...5	num
V6-H71	Selezione sensore 2 per sonda virtuale	V6	36265	0	38783	48	RW	Word	-	0...5	num
V6-H72	% calcolo sonda virtuale day	V6	36266	0	38783	192	RW	Word	-	0...100	%
V6-H73	% calcolo sonda virtuale night	V6	36267	0	38783	768	RW	Word	-	0...100	%
V6-H74	Selezione sensore 1 per sonda virtuale filtrata	V6	36496	0	38787	49152	RW	Word	-	0...65635	num
V6-H75	Percentuale in millesimi del segnale in ingresso per sonda virtuale filtrata	V6	36497	0	38788	3	RW	Word	-	0...65635	num
V6-H76	Offset sonda virtuale filtrata	V6	36498	0	38788	12	RW	Word	-	0...65635	num
V6-EtY	Selezione driver valvola espansione elettronica	V6	36481	0	38783	3072	RW	Word	-	0...1	flag
V6-UL	Visibilità funzione trasferimento parametri (Dispositivo -> UNICARD/MFK)	V6	-	-	38786	3	RW	Word	-	0...3	num
V6-dL	Visibilità funzione trasferimento parametri (UNICARD/MFK -> Dispositivo)	V6	-	-	38786	12	RW	Word	-	0...3	num
V6-Fr	Visibilità funzione Formattazione UNICARD/MFK	V6	-	-	38786	48	RW	Word	-	0...3	num
V6-OHP	Selezione sonda temperatura olio	V6	36488	0	38786	12288	RW	Word	-	0...8	num
V6-OSP	Setpoint riscaldatore olio	V6	36489	0	38786	49152	RW	Word	Y	V6-OLS...V6-OHS	°C/°F
V6-OHd	Differenziale riscaldatore olio	V6	36490	0	38787	3	RW	Word	-	0,1...25,0	°C/°F
V6-OHS	Massimo valore impostabile setpoint riscaldatore olio	V6	36492	0	38787	48	RW	Word	Y	V6-OLS...302	°C/°F
V6-OLS	Minimo valore impostabile setpoint riscaldatore olio	V6	36493	0	38787	192	RW	Word	Y	-58,0...V6-OHS	°C/°F
Parametri applicazione 7											
V7-rE	Tipo di regolazione	V7	36732	0	38848	3	RW	Word	-	0...6	num
V7-rP1	Sonda regolazione termostato 1	V7	36733	0	38848	12	RW	Word	-	0...8	num
V7-rP2	Sonda regolazione termostato 2	V7	36734	0	38848	48	RW	Word	-	0...9	num
V7-SP1	Set point di regolazione 1	V7	36735	0	38848	192	RW	Word	Y	V7-LS1...V7-HS1	°C/°F
V7-dF1	Differenziale set point 1	V7	36736	0	38848	768	RW	Word	Y	-58,0...302	°C/°F
V7-SP2	Set point di regolazione 2	V7	36737	0	38848	3072	RW	Word	Y	V7-LS2...V7-HS2	°C/°F

Label	Description	Folder	Val. Par. Address	Val. Filter	Vis. Par. Address	Vis. Filter	R/W	Data Size	CPL	Range	MU
V7-dF2	Differenziale set point 2	V7	36738	0	38848	12288	RW	Word	Y	-58,0...302	°C/°F
V7-Stt	Modalità gestione differenziale	V7	36741	0	38848	49152	RW	Word	-	0...1	flag
V7-HS1	Massimo valore impostabile Set point 1	V7	36744	0	38849	3	RW	Word	Y	V7-LS1...V7-HdL	°C/°F
V7-LS1	Minimo valore impostabile Set point 1	V7	36745	0	38849	12	RW	Word	Y	V7-LdL...V7-HS1	°C/°F
V7-HS2	Massimo valore impostabile Set point 2	V7	36746	0	38849	48	RW	Word	Y	V7-LS2...V7-HdL	°C/°F
V7-LS2	Minimo valore impostabile Set point 2	V7	36747	0	38849	192	RW	Word	Y	V7-LdL...V7-HS2	°C/°F
V7-HC1	Modalità di funzionamento Set point 1 (Heating/Cooling)	V7	36742	0	38849	768	RW	Word	-	0...1	flag
V7-HC2	Modalità di funzionamento Set point 2 (Heating/Cooling)	V7	36743	0	38849	3072	RW	Word	-	0...1	flag
V7-Cit	Tempo minimo attivazione uscita compressore	V7	36752	0	38849	49152	RW	Word	-	0...250	min
V7-CAt	Tempo massimo attivazione uscita compressore	V7	36753	0	38850	3	RW	Word	-	0...250	min
V7-Ont	Tempo ON uscita compressore in caso di sonda regolazione guasta	V7	36758	0	38850	12	RW	Word	-	0...250	min
V7-OFt	Tempo OFF uscita compressore in caso di sonda regolazione guasta	V7	36759	0	38850	48	RW	Word	-	0...250	min
V7-dOn	Ritardo attivazione uscita compressore dalla chiamata	V7	36754	0	38850	192	RW	Word	-	0...250	s
V7-dOF	Ritardo attivazione uscita compressore dallo spegnimento	V7	36755	0	38850	768	RW	Word	-	0...250	min
V7-dbi	Ritardo tra due accensioni consecutive dell'uscita compressore	V7	36756	0	38850	3072	RW	Word	-	0...250	min
V7-OdO	Ritardo attivazione uscite all'accensione	V7	36757	0	38850	12288	RW	Word	-	0...250	min
V7-CFP	Tempo di preventilazione condensatore in Heat/Cool	V7	36841	0	38851	12	RW	Word	-	0...255	s
V7-CFd	Esclusione ventole condensatore durante lo sbrinamento.	V7	36842	0	38851	48	RW	Word	-	0...1	flag
V7-OF1	Offset remoto	V7	36763	0	38851	192	RW	Word	Y	-50,0...50,0	°C/°F
V7-Pot	Tempo di pump down	V7	36869	0	38882	192	RW	Word	-	0...250	s
V7-SS1	Softstart compressore: anticipo apertura valvola hotgas	V7	36870	0	38882	768	RW	Word	-	0...250	s
V7-SS2	Softstart compressore: ritardo chiusura valvola hotgas	V7	36871	0	38882	3072	RW	Word	-	0...250	s
V7-dP1	Selezione sonda di sbrinamento 1	V7	36764	0	38851	768	RW	Word	-	0...8	num
V7-dP2	Selezione sonda di sbrinamento 2	V7	36765	0	38851	3072	RW	Word	-	0...8	num
V7-dty	Tipo di sbrinamento	V7	36768	0	38851	12288	RW	Word	-	0...4	num

Label	Description	Folder	Val. Par. Address	Val. Filter	Vis. Par. Address	Vis. Filter	R/W	Data Size	CPL	Range	MU
V7-dFt	Modo attivazione sbrinamento doppio evaporatore	V7	36766	0	38851	49152	RW	Word	-	0...2	num
V7-dit	Intervallo tra gli sbrinamenti	V7	36769	0	38852	3	RW	Word	-	0...250	ore
V7-dt1	Unità di misura per intervalli sbrinamento	V7	36772	0	38852	12	RW	Word	-	0...2	num
V7-dt2	Unità di misura per durata sbrinamento	V7	36773	0	38852	48	RW	Word	-	0...2	num
V7-dCt	Modo conteggio intervallo sbrinamento	V7	36767	0	38852	192	RW	Word	-	0...5	num
V7-dOH	Ritardo attivazione ciclo di sbrinamento dalla chiamata	V7	36774	0	38852	768	RW	Word	-	0...250	min
V7-dE1	Durata massima sbrinamento evaporatore 1	V7	36770	0	38852	3072	RW	Word	-	1...250	min
V7-dE2	Durata massima sbrinamento evaporatore 2	V7	36771	0	38852	12288	RW	Word	-	1...250	min
V7-dS1	Temperatura di fine sbrinamento evaporatore 1	V7	36776	0	38852	49152	RW	Word	Y	-58,0...302	°C/°F
V7-dS2	Temperatura di fine sbrinamento evaporatore 2	V7	36777	0	38853	3	RW	Word	Y	-58,0...302	°C/°F
V7-dSS	Soglia temperatura per inizio sbrinamento	V7	36775	0	38853	12	RW	Word	Y	-58,0...302	°C/°F
V7-dPO	Richiesta attivazione sbrinamento all'accensione	V7	36778	0	38853	48	RW	Word	-	0...1	flag
V7-tcd	Tempo attivazione/disattivazione uscita compressore prima di uno sbrinamento	V7	36779	0	38853	192	RW	Word	Y	-60...60	min
V7-ndE	tempo minimo durata sbrinamento	V7	36780	0	38853	768	RW	Word	-	0...250	min
V7-PdC	Tempo estrazione gas caldo a fine defrost	V7	36781	0	38853	3072	RW	Word	-	0...250	min
V7-tPd	Tempo di pump down prima di avvio sbrinamento	V7	36783	0	38853	12288	RW	Word	-	0...255	min
V7-dPH	Ora inizio sbrinamento periodico	V7	36722	0	38853	49152	RW	Word	-	0...24	ore
V7-dPn	Minuti inizio sbrinamento periodico	V7	36723	0	38854	3	RW	Word	-	0...59	min
V7-dPd	Durata intervallo sbrinamento periodico	V7	36724	0	38854	12	RW	Word	-	1...7	giorno
V7-Fd1	1° giorno festivo	V7	36671	0	38854	48	RW	Word	-	0...7	num
V7-Fd2	2° giorno festivo	V7	36672	0	38854	192	RW	Word	-	0...7	num
V7-Edt	Timeout e temperatura di fine sbrinamento specifiche per ogni evento	V7	36673	0	38854	768	RW	Word	-	0...1	flag
V7-Fdn	Numero defrost giorno feriale	V7	36621	0	38888	3	RW	Word	-	0...250	num
V7-FFn	Numero defrost giorno festivo	V7	36622	0	38888	12	RW	Word	-	0...250	num
V7-PrH	Tempo di preattivazione resistenza bacinella	V7	36878	0	38883	3072	RW	Word	-	0...255	min

Label	Description	Folder	Val. Par. Address	Val. Filter	Vis. Par. Address	Vis. Filter	R/W	Data Size	CPL	Range	MU
V7-d1H	Ore inizio defrost n. 1 feriale	V7	36674	0	38854	3072	RW	Word	-	0...24	ore
V7-d1n	Minuti inizio defrost n. 1 feriale	V7	36675	0	38854	12288	RW	Word	-	0...59	min
V7-d1t	Durata 1° sbrinamento feriale	V7	36676	0	38854	49152	RW	Word	-	0...250	min
V7-d1S	Temperatura fine 1° sbrinamento feriale	V7	36677	0	38855	3	RW	Word	Y	-58,0...302	°C/°F
V7-d2H	Ore inizio defrost n. 2 feriale	V7	36678	0	38855	12	RW	Word	-	V7-d1H...24	ore
V7-d2n	Minuti inizio defrost n. 2 feriale	V7	36679	0	38855	48	RW	Word	-	0...59	min
V7-d2t	Durata 2° sbrinamento feriale	V7	36680	0	38855	192	RW	Word	-	0...250	min
V7-d2S	Temperatura fine 2° sbrinamento feriale	V7	36681	0	38855	768	RW	Word	Y	-58,0...302	°C/°F
V7-d3H	Ore inizio defrost n. 3 feriale	V7	36682	0	38855	3072	RW	Word	-	V7-d2H...24	ore
V7-d3n	Minuti inizio defrost n. 3 feriale	V7	36683	0	38855	12288	RW	Word	-	0...59	min
V7-d3t	Durata 3° sbrinamento feriale	V7	36684	0	38855	49152	RW	Word	-	0...250	min
V7-d3S	Temperatura fine 3° sbrinamento feriale	V7	36685	0	38856	3	RW	Word	Y	-58,0...302	°C/°F
V7-d4H	Ore inizio defrost n. 4 feriale	V7	36686	0	38856	12	RW	Word	-	V7-d3H...24	ore
V7-d4n	Minuti inizio defrost n. 4 feriale	V7	36687	0	38856	48	RW	Word	-	0...59	min
V7-d4t	Durata 4° sbrinamento feriale	V7	36688	0	38856	192	RW	Word	-	0...250	min
V7-d4S	Temperatura fine 4° sbrinamento feriale	V7	36689	0	38856	768	RW	Word	Y	-58,0...302	°C/°F
V7-d5H	Ore inizio defrost n. 5 feriale	V7	36690	0	38856	3072	RW	Word	-	V7-d4H...24	ore
V7-d5n	Minuti inizio defrost n. 5 feriale	V7	36691	0	38856	12288	RW	Word	-	0...59	min
V7-d5t	Durata 5° sbrinamento feriale	V7	36692	0	38856	49152	RW	Word	-	0...250	min
V7-d5S	Temperatura fine 5° sbrinamento feriale	V7	36693	0	38857	3	RW	Word	Y	-58,0...302	°C/°F
V7-d6H	Ore inizio defrost n. 6 feriale	V7	36694	0	38857	12	RW	Word	-	V7-d5H...24	ore
V7-d6n	Minuti inizio defrost n. 6 feriale	V7	36695	0	38857	48	RW	Word	-	0...59	min
V7-d6t	Durata 6° sbrinamento feriale	V7	36696	0	38857	192	RW	Word	-	0...250	min
V7-d6S	Temperatura fine 6° sbrinamento feriale	V7	36697	0	38857	768	RW	Word	Y	-58,0...302	°C/°F
V7-F1H	Ore inizio defrost n. 1 festivo	V7	36698	0	38857	3072	RW	Word	-	0...24	ore
V7-F1n	Minuti inizio defrost n. 1 festivo	V7	36699	0	38857	12288	RW	Word	-	0...59	min
V7-F1t	Durata 1° sbrinamento festivo	V7	36700	0	38857	49152	RW	Word	-	0...250	min
V7-F1S	Temperatura fine 1° sbrinamento festivo	V7	36701	0	38858	3	RW	Word	Y	-58,0...302	°C/°F
V7-F2H	Ore inizio defrost n. 2 festivo	V7	36702	0	38858	12	RW	Word	-	V7-F1H...24	ore
V7-F2n	Minuti inizio defrost n. 2 festivo	V7	36703	0	38858	48	RW	Word	-	0...59	min

Label	Description	Folder	Val. Par. Address	Val. Filter	Vis. Par. Address	Vis. Filter	R/W	Data Size	CPL	Range	MU
V7-F2t	Durata 2° sbrinamento festivo	V7	36704	0	38858	192	RW	Word	-	0...250	min
V7-F2S	Temperatura fine 2° sbrinamento festivo	V7	36705	0	38858	768	RW	Word	Y	-58,0...302	°C/°F
V7-F3H	Ore inizio defrost n. 3 festivo	V7	36706	0	38858	3072	RW	Word	-	V7-F2H...24	ore
V7-F3n	Minuti inizio defrost n. 3 festivo	V7	36707	0	38858	12288	RW	Word	-	0...59	min
V7-F3t	Durata 3° sbrinamento festivo	V7	36708	0	38858	49152	RW	Word	-	0...250	min
V7-F3S	Temperatura fine 3° sbrinamento festivo	V7	36709	0	38859	3	RW	Word	Y	-58,0...302	°C/°F
V7-F4H	Ore inizio defrost n. 4 festivo	V7	36710	0	38859	12	RW	Word	-	V7-F3H...24	ore
V7-F4n	Minuti inizio defrost n. 4 festivo	V7	36711	0	38859	48	RW	Word	-	0...59	min
V7-F4t	Durata 4° sbrinamento festivo	V7	36712	0	38859	192	RW	Word	-	0...250	min
V7-F4S	Temperatura fine 4° sbrinamento festivo	V7	36713	0	38859	768	RW	Word	Y	-58,0...302	°C/°F
V7-F5H	Ore inizio defrost n. 5 festivo	V7	36714	0	38859	3072	RW	Word	-	V7-F4H...24	ore
V7-F5n	Minuti inizio defrost n. 5 festivo	V7	36715	0	38859	12288	RW	Word	-	0...59	min
V7-F5t	Durata 5° sbrinamento festivo	V7	36716	0	38859	49152	RW	Word	-	0...250	min
V7-F5S	Temperatura fine 5° sbrinamento festivo	V7	36717	0	38860	3	RW	Word	Y	-58,0...302	°C/°F
V7-F6H	Ore inizio defrost n. 6 festivo	V7	36718	0	38860	12	RW	Word	-	V7-F5H...24	ore
V7-F6n	Minuti inizio defrost n. 6 festivo	V7	36719	0	38860	48	RW	Word	-	0...59	min
V7-F6t	Durata 6° sbrinamento festivo	V7	36720	0	38860	192	RW	Word	-	0...250	min
V7-F6S	Temperatura fine 6° sbrinamento festivo	V7	36721	0	38860	768	RW	Word	Y	-58,0...302	°C/°F
V7-FP1	Selezione sonda ventole evaporatore in modalità normale	V7	36784	0	38860	3072	RW	Word	-	0...7	num
V7-FP2	Selezione sonda ventole evaporatore in sbrinamento	V7	36785	0	38860	12288	RW	Word	-	0...7	num
V7-FPt	Modalità parametro FSt (assoluto o relativo)	V7	36786	0	38860	49152	RW	Word	-	0...1	flag
V7-FSt	Temperatura blocco ventole evaporatore	V7	36787	0	38861	3	RW	Word	Y	-58,0...302	°C/°F
V7-FAd	Differenziale di intervento ventole evaporatore	V7	36788	0	38861	12	RW	Word	-	0,1...25,0	°C/°F
V7-Fdt	Tempo ritardo attivazione ventole evaporatore dopo ciclo di sbrinamento	V7	36789	0	38861	48	RW	Word	-	0...250	min
V7-dt	Tempo di sgocciolamento	V7	36794	0	38861	192	RW	Word	-	0...250	min
V7-dFd	Esclusione ventole evaporatore durante lo sbrinamento	V7	36792	0	38861	768	RW	Word	-	0...1	flag
V7-FCO	Stato ventole evaporatore in caso di uscita compressore Off	V7	36791	0	38861	3072	RW	Word	-	0...4	num
V7-Fod	Stato ventole evaporatore in caso di porta aperta	V7	36793	0	38861	12288	RW	Word	-	0...1	flag

Label	Description	Folder	Val. Par. Address	Val. Filter	Vis. Par. Address	Vis. Filter	R/W	Data Size	CPL	Range	MU
V7-FdC	Ritardo spegnimento ventole evaporatore dopo la disattivazione del compressore	V7	36790	0	38861	49152	RW	Word	-	0...250	min
V7-FOn	Tempo di On ventole evaporatore in modalità regolatore ciclico	V7	36795	0	38862	3	RW	Word	-	0...250	min
V7-FOF	Tempo di Off ventole evaporatore in modalità regolatore ciclico	V7	36796	0	38862	12	RW	Word	-	0...250	min
V7-Fnn	Tempo di ON ventole evaporatore in modalità night (duty cycle)	V7	36797	0	38862	48	RW	Word	-	0...250	min
V7-FnF	Tempo di OFF ventole evaporatore in modalità night (duty cycle)	V7	36798	0	38862	192	RW	Word	-	0...250	min
V7-FE1	Selezione sonda ventole velocità variabile	V7	36897	0	38886	48	RW	Word	-	0...12	num
V7-FEt	Modalità setpoint	V7	36898	0	38886	192	RW	Word	-	0...1	flag
V7-FES	Setpoint	V7	36899	0	38886	768	RW	Word	Y	-58,0...302	°C/°F
V7-FEd	Banda	V7	36900	0	38886	3072	RW	Word	-	0,1...50,0	°C/°F
V7-FEu	Banda cut-off	V7	36901	0	38886	12288	RW	Word	-	0,0...25,0	°C/°F
V7-FEC	Differenziale cut-off	V7	36902	0	38886	49152	RW	Word	-	0,1...25,0	°C/°F
V7-FEr	Ritardo spegnimento ventole dopo la disattivazione del compressore	V7	36903	0	38887	3	RW	Word	-	0...250	min
V7-FE2	Percentuale minima giorno	V7	36904	0	38887	12	RW	Word	-	0...100	%
V7-FE3	Percentuale massima giorno con compressore acceso	V7	36905	0	38887	48	RW	Word	-	0...100	%
V7-FE4	Percentuale massima giorno con compressore spento	V7	36906	0	38887	192	RW	Word	-	0...100	%
V7-FE5	Percentuale minima notte	V7	36907	0	38887	768	RW	Word	-	0...100	%
V7-FE6	Percentuale massima notte con compressore acceso	V7	36908	0	38887	3072	RW	Word	-	0...100	%
V7-FE7	Percentuale massima notte con compressore spento	V7	36909	0	38887	12288	RW	Word	-	0...100	%
V7-FE8	Percentuale durante lo sbrinamento	V7	36910	0	38887	49152	RW	Word	-	0...100	%
V7-FE9	Percentuale in caso errore sonda	V7	36911	0	38899	12	RW	Word	-	0...100	%
V7-FEA	Velocità massima di spunto	V7	36912	0	38899	48	RW	Word	-	0...100	%
V7-FEb	Tempo di spunto ventole	V7	36913	0	38899	192	RW	Word	-	0...250	s
V7-FEP	Periodo di forzatura ventilatori alla velocità di spunto	V7	36914	0	38899	768	RW	Word	-	0...250	min
V7-rA1	Selezione sonda 1 allarmi temperatura	V7	36812	0	38862	768	RW	Word	-	0...7	num

Label	Description	Folder	Val. Par. Address	Val. Filter	Vis. Par. Address	Vis. Filter	R/W	Data Size	CPL	Range	MU
V7-rA2	Selezione sonda 2 allarmi temperatura	V7	36813	0	38862	3072	RW	Word	-	0...7	num
V7-Att	Modalità allarmi (assoluti o relativi)	V7	36814	0	38862	12288	RW	Word	-	0...1	flag
V7-AFd	Differenziale di intervento allarme	V7	36815	0	38862	49152	RW	Word	-	0,1...25,0	°C/°F
V7-HA1	Soglia allarme 1 di massima	V7	36816	0	38863	3	RW	Word	Y	V7-LA1...302	°C/°F
V7-LA1	Soglia allarme 1 di minima	V7	36817	0	38863	12	RW	Word	Y	-58,0...V7-HA1	°C/°F
V7-HA2	Soglia allarme 2 di massima	V7	36818	0	38863	48	RW	Word	Y	V7-LA2...302	°C/°F
V7-LA2	Soglia allarme 2 di minima	V7	36819	0	38863	192	RW	Word	Y	-58,0...V7-HA2	°C/°F
V7-PAO	Tempo esclusione allarmi di temperatura dal power on	V7	36820	0	38863	768	RW	Word	-	0...10	ore
V7-dAO	Tempo esclusione allarmi di temperatura dopo un ciclo di sbrinamento	V7	36822	0	38863	3072	RW	Word	-	0...250	min
V7-OAO	Tempo esclusione allarmi di alta e bassa temperatura dopo la chiusura della porta	V7	36821	0	38863	12288	RW	Word	-	0...10	ore
V7-tdO	Tempo esclusione allarme di porta aperta	V7	36866	0	38863	49152	RW	Word	-	0...250	min
V7-tA1	Ritardo Allarme Alta/Minima su sonda 1	V7	36823	0	38864	3	RW	Word	-	0...250	min
V7-tA2	Ritardo Allarme Alta/Minima su sonda 2	V7	36824	0	38864	12	RW	Word	-	0...250	min
V7-dAt	Segnalazione allarme di defrost terminato per time out	V7	36782	0	38864	48	RW	Word	-	0...1	flag
V7-EAL	Regolatori bloccati da allarme esterno	V7	36826	0	38864	192	RW	Word	-	0...2	num
V7-rA3	Imposta l'ingresso utilizzato dal regolatore di allarme a due soglie	V7	36885	0	38884	12288	RW	Word	-	0...8	num
V7-ALL	Soglia di allarme minima (avvertimento).	V7	36886	0	38884	49152	RW	Word	-	0,0...V7-ALH	num
V7-ALH	Soglia di allarme massima (allarme).	V7	36887	0	38885	3	RW	Word	-	V7-ALL...100	num
V7-dAL	Differenziale di intervento allarme regolatore a due soglie.	V7	36888	0	38885	12	RW	Word	-	0,1...100	°C/°F
V7-AL1	Tempo minimo di permanenza del valore letto sopra la soglia ALL per attivazione allarme	V7	36889	0	38885	48	RW	Word	-	0...250	min
V7-AL2	Tempo minimo di permanenza del valore letto sopra la soglia ALK per attivazione allarme	V7	36896	0	38886	12	RW	Word	-	0...250	min
V7-tP	Abilita tacitazione allarme con ogni tasto	V7	36867	0	38864	768	RW	Word	-	0...1	flag
V7-Art	Periodo attivazione allarme watchdog periodico	V7	36811	0	38864	3072	RW	Word	-	0...250	min*10
V7-ttA	Gestione allarmi di temperatura con porta aperta	V7	36915	0	38890	3072	RW	Word	-	0...1	flag

Label	Description	Folder	Val. Par. Address	Val. Filter	Vis. Par. Address	Vis. Filter	R/W	Data Size	CPL	Range	MU
V7-dSd	Abilitazione relè luce da micro porta	V7	36808	0	38864	12288	RW	Word	-	0...1	flag
V7-dLt	Ritardo spegnimento relè luce dalla chiusura della porta	V7	36809	0	38864	49152	RW	Word	-	0...250	min
V7-OFL	Abilitazione spegnimento luce cella da tasto durante il ritardo impostato al parametro dLt	V7	36810	0	38865	3	RW	Word	-	0...1	flag
V7-dOd	Abilitazione spegnimento utenze su attivazione del micro porta	V7	36825	0	38865	12	RW	Word	-	0...3	num
V7-dOA	Comportamento forzato da ingresso digitale	V7	36827	0	38865	48	RW	Word	-	0...5	num
V7-PEA	Abilita comportamento forzato da micro porta e/o allarme esterno.	V7	36828	0	38865	192	RW	Word	-	0...3	num
V7-dCO	Ritardo attivazione compressore dal consenso	V7	36829	0	38865	768	RW	Word	-	0...250	min
V7-dFO	Ritardo attivazione ventole dal consenso	V7	36830	0	38865	3072	RW	Word	-	0...250	min
V7-ASb	Tasto o ingresso digitale ausiliario/ luce attivi a strumento in Off	V7	36856	0	38865	12288	RW	Word	-	0...1	flag
V7-L00	Sonda condivisa	V7	36608	0	38865	49152	RW	Word	-	0...7	num
V7-L01	Visualizzazione distribuita (riferita al dispositivo secondario)	V7	36609	0	38866	3	RW	Word	-	0...2	num
V7-L02	Sincronizzazione setpoint	V7	36610	0	38866	12	RW	Word	-	0...1	flag
V7-L03	Sincronizzazione sbrinamento	V7	36611	0	38866	48	RW	Word	-	0...2	num
V7-L04	Blocco risorse alla fine dello sbrinamento	V7	36612	0	38866	192	RW	Word	-	0...1	flag
V7-L05	Sincronizzazione stand-by	V7	36613	0	38866	768	RW	Word	-	0...1	flag
V7-L06	Sincronizzazione luci	V7	36614	0	38866	3072	RW	Word	-	0...1	flag
V7-L07	Sincronizzazione set ridotto	V7	36615	0	38866	12288	RW	Word	-	0...1	flag
V7-L08	Sincronizzazione AUX	V7	36616	0	38866	49152	RW	Word	-	0...1	flag
V7-L09	Sonda di saturazione condivisa	V7	36617	0	38867	3	RW	Word	-	0...1	flag
V7-L10	Timeout sblocco risorse durante gli sbrinamenti sincronizzati	V7	36868	0	38867	12	RW	Word	-	0...250	min
V7-L11	Numero dispositivi connessi in Link2	V7	36618	0	38884	48	RW	Word	-	0...8	num
V7-L12	Condivisione relè allarme in Link2	V7	36619	0	38884	192	RW	Word	-	0...2	num
V7-L13	Configurazione frame seriale Link2	V7	36879	0	38883	12288	RW	Word	-	0...1	flag
V7-L14	Forza modalità freddo	V7	36895	0	38886	3	RW	Word	-	0...1	flag
V7-L15	Condivisione buzzer e comando tacitazione allarmi su Link2	V7	36875	0	38888	48	RW	Word	-	0...2	num

Label	Description	Folder	Val. Par. Address	Val. Filter	Vis. Par. Address	Vis. Filter	R/W	Data Size	CPL	Range	MU
V7-dcS	Set point abbattimento	V7	36802	0	38867	768	RW	Word	Y	-58,0...302	°C/°F
V7-tdc	Durata abbattimento	V7	36803	0	38867	3072	RW	Word	-	0...250	min
V7-dcc	Ritardo sbrinamento dopo abbattimento	V7	36804	0	38867	12288	RW	Word	-	0...250	min
V7-ESt	Tipo di azione per la funzione di Energy Saving	V7	36731	0	38867	49152	RW	Word	-	0...8	num
V7-ESF	Attivazione modalità night (Energy Saving)	V7	36799	0	38868	3	RW	Word	-	0...1	flag
V7-Cdt	Tempo chiusura porta	V7	36800	0	38868	12	RW	Word	-	0...255	min*10
V7-ESo	Time out disabilitazione modalità basso consumo (micro porta)	V7	36801	0	38868	48	RW	Word	-	0...10	num
V7-OS1	Offset sul set point 1	V7	36748	0	38868	192	RW	Word	Y	-50,0...50,0	°C/°F
V7-OS2	Offset sul set point 2	V7	36749	0	38868	768	RW	Word	Y	-50,0...50,0	°C/°F
V7-Od1	Offset energy saving banchi frigoriferi 1	V7	36750	0	38868	3072	RW	Word	Y	-50,0...50,0	°C/°F
V7-Od2	Offset energy saving banchi frigoriferi 2	V7	36751	0	38868	12288	RW	Word	Y	-50,0...50,0	°C/°F
V7-dn1	Differenziale durante la modalità energy saving 1	V7	36739	0	38868	49152	RW	Word	Y	-58,0...302	°C/°F
V7-dn2	Differenziale durante la modalità energy saving 2	V7	36740	0	38869	3	RW	Word	Y	-58,0...302	°C/°F
V7-EdH	Ora inizio energy saving feriale	V7	36725	0	38869	12	RW	Word	-	0...24	ore
V7-Edn	Minuti inizio energy saving feriale	V7	36726	0	38869	48	RW	Word	-	0...59	min
V7-Edd	Durata energy saving feriale	V7	36727	0	38869	192	RW	Word	-	1...72	ore
V7-EFH	Ora inizio energy saving festivo	V7	36728	0	38869	768	RW	Word	-	0...24	ore
V7-EFn	Minuti inizio energy saving festivo	V7	36729	0	38869	3072	RW	Word	-	0...59	min
V7-EFd	Durata energy saving festivo	V7	36730	0	38869	12288	RW	Word	-	1...72	ore
V7-FH	Selezione sonda frame heater	V7	36831	0	38869	49152	RW	Word	-	0...9	num
V7-FHt	Periodo frame heater	V7	36833	0	38870	3	RW	Word	-	1...250	s
V7-FH0	Set frame heater	V7	36834	0	38870	12	RW	Word	Y	-58,0...302	°C/°F
V7-FH1	Offset frame heater	V7	36835	0	38870	48	RW	Word	-	0,0...25,0	°C/°F
V7-FH2	Banda frame heater	V7	36836	0	38870	192	RW	Word	Y	-58,0...302	°C/°F
V7-FH3	Percentuale minima/duty-cycle frame heater	V7	36837	0	38870	768	RW	Word	-	0...100	%
V7-FH4	Percentuale massima/duty-cycle day frame heater	V7	36838	0	38870	3072	RW	Word	-	0...100	%
V7-FH5	Percentuale massima/duty-cycle night frame heater	V7	36839	0	38870	12288	RW	Word	-	0...100	%
V7-FH6	Percentuale/duty-cycle frame heater in sbrinamento	V7	36840	0	38870	49152	RW	Word	-	0...100	%

Label	Description	Folder	Val. Par. Address	Val. Filter	Vis. Par. Address	Vis. Filter	R/W	Data Size	CPL	Range	MU
V7-LOC	Disabilitazione terminale	V7	36843	0	38871	3	RW	Word	-	0...1	flag
V7-PS1	Valore Password 1	V7	36844	0	38871	12	RW	Word	-	0...250	num
V7-PS2	Valore Password 2	V7	36845	0	38871	48	RW	Word	-	0...250	num
V7-ndt	Visualizzazione con punto decimale	V7	36846	0	38871	192	RW	Word	-	0...1	flag
V7-CA1	Calibrazione ingresso analogico 1	V7	36652	0	38871	768	RW	Word	Y	-30,0...30,0	°C/°F
V7-CA2	Calibrazione ingresso analogico 2	V7	36653	0	38871	3072	RW	Word	Y	-30,0...30,0	°C/°F
V7-CA3	Calibrazione ingresso analogico 3	V7	36654	0	38871	12288	RW	Word	Y	-30,0...30,0	°C/°F
V7-CA4	Calibrazione ingresso analogico 4	V7	36655	0	38871	49152	RW	Word	Y	-30,0...30,0	°C/°F
V7-CA5	Calibrazione ingresso analogico 5	V7	36656	0	38872	3	RW	Word	Y	-30,0...30,0	°C/°F
V7-CA6	Calibrazione ingresso analogico 6	V7	36657	0	38872	12	RW	Word	Y	-30,0...30,0	bar/psi
V7-CA7	Calibrazione ingresso analogico 7	V7	36658	0	38872	48	RW	Word	Y	-30,0...30,0	bar/psi
V7-LdL	Valore minimo visualizzabile	V7	36847	0	38872	192	RW	Word	Y	-58,0...V7-HdL	°C/°F
V7-HdL	Valore massimo visualizzabile	V7	36848	0	38872	768	RW	Word	Y	V7-LdL...302	°C/°F
V7-ddL	Modalità blocco display durante uno sbrinamento	V7	36849	0	38872	3072	RW	Word	-	0...2	num
V7-Ldd	Time out blocco display dalla fine dello sbrinamento	V7	36850	0	38872	12288	RW	Word	-	0...250	min
V7-dro	Selezione °C / °F	V7	36851	0	38872	49152	RW	Word	-	0...1	flag
V7-SbP	Unità di misura pressione	V7	36852	0	38873	3	RW	Word	-	0...1	flag
V7-ddd	Selezione valore visualizzazione principale	V7	36853	0	38873	12	RW	Word	-	0...8	num
V7-ddE	Risorsa visualizzata su ECHO	V7	36854	0	38873	48	RW	Word	-	0...11	num
V7-rPH	Ricevitore % massima apertura valvola	V7	36805	0	38873	192	RW	Word	-	0...5	num
V7-H00	Selezione tipo ingresso analogico NTC/PTC/Pt1000	V7	36620	0	38873	768	RW	Word	-	0...2	num
V7-H02	Tempo attivazione funzioni da terminale	V7	36855	0	38873	3072	RW	Word	-	0...250	s
V7-H08	Modalità di funzionamento in Stand by	V7	36857	0	38873	12288	RW	Word	-	0...2	num
V7-H11	Configurabilità e polarità ingresso digitale 1	V7	36623	0	38873	49152	RW	Word	Y	-19...19	num
V7-H12	Configurabilità e polarità ingresso digitale 2	V7	36624	0	38874	3	RW	Word	Y	-19...19	num
V7-H13	Configurabilità e polarità ingresso digitale 3	V7	36625	0	38874	12	RW	Word	Y	-19...19	num
V7-H14	Configurabilità e polarità ingresso digitale 4	V7	36626	0	38874	48	RW	Word	Y	-19...19	num
V7-H15	Configurabilità e polarità ingresso digitale 5	V7	36627	0	38874	192	RW	Word	Y	-19...19	num
V7-H16	Configurabilità e polarità ingresso digitale 6	V7	36628	0	38874	768	RW	Word	Y	-19...19	num

Label	Description	Folder	Val. Par. Address	Val. Filter	Vis. Par. Address	Vis. Filter	R/W	Data Size	CPL	Range	MU
V7-H17	Configurabilità e polarità ingresso digitale 7	V7	36629	0	38874	3072	RW	Word	Y	-19...19	num
V7-H18	Configurabilità e polarità ingresso digitale 8	V7	36630	0	38874	12288	RW	Word	Y	-19...19	num
V7-i01	Configurabilità e polarità ingresso digitale 9	V7	36890	0	38885	192	RW	Word	Y	-19...19	num
V7-i02	Configurabilità e polarità ingresso digitale 10	V7	36891	0	38885	768	RW	Word	Y	-19...19	num
V7-dti	Unità di misura ritardo ingressi digitali 1 e 2	V7	36639	0	38874	49152	RW	Word	-	0...1	flag
V7-d11	tempo di ritardo segnalazione attivazione del D.I 1	V7	36631	0	38875	3	RW	Word	-	0...255	min
V7-d12	tempo di ritardo segnalazione attivazione del D.I 2	V7	36632	0	38875	12	RW	Word	-	0...255	min
V7-d13	tempo di ritardo segnalazione attivazione del D.I 3	V7	36633	0	38875	48	RW	Word	-	0...255	min
V7-d14	tempo di ritardo segnalazione attivazione del D.I 4	V7	36634	0	38875	192	RW	Word	-	0...255	min
V7-d15	tempo di ritardo segnalazione attivazione del D.I 5	V7	36635	0	38875	768	RW	Word	-	0...255	min
V7-d16	tempo di ritardo segnalazione attivazione del D.I 6	V7	36636	0	38875	3072	RW	Word	-	0...255	min
V7-d17	tempo di ritardo segnalazione attivazione del D.I 7	V7	36637	0	38875	12288	RW	Word	-	0...255	min
V7-d18	tempo di ritardo segnalazione attivazione del D.I 8	V7	36638	0	38875	49152	RW	Word	-	0...255	min
V7-01i	tempo di ritardo segnalazione attivazione del D.I 9	V7	36892	0	38885	3072	RW	Word	-	0...255	min
V7-02i	tempo di ritardo segnalazione attivazione del D.I 10	V7	36893	0	38885	12288	RW	Word	-	0...255	min
V7-H21	Configurabilità uscita digitale 1	V7	36660	0	38876	3	RW	Word	-	0...19	num
V7-H22	Configurabilità uscita digitale 2	V7	36661	0	38876	12	RW	Word	-	0...19	num
V7-H23	Configurabilità uscita digitale 3	V7	36662	0	38876	48	RW	Word	-	0...19	num
V7-H24	Configurabilità uscita digitale 4	V7	36663	0	38876	192	RW	Word	-	0...19	num
V7-H25	Configurabilità uscita digitale 5	V7	36664	0	38876	768	RW	Word	-	0...19	num
V7-H27	Configurabilità uscita digitale 7	V7	36666	0	38876	12288	RW	Word	-	0...19	num
V7-H29	Abilitazione buzzer	V7	36667	0	38876	49152	RW	Word	-	0...1	num
V7-d01	Configurabilità uscita digitale 8	V7	36883	0	38884	768	RW	Word	-	0...19	num
V7-d02	Configurabilità uscita digitale 9	V7	36884	0	38884	3072	RW	Word	-	0...19	num
V7-H31	Configurabilità tasto UP	V7	36858	0	38877	3	RW	Word	-	0...9	num
V7-H32	Configurabilità tasto DOWN	V7	36859	0	38877	12	RW	Word	-	0...9	num

Label	Description	Folder	Val. Par. Address	Val. Filter	Vis. Par. Address	Vis. Filter	R/W	Data Size	CPL	Range	MU
V7-H33	Configurabilità tasto ESC	V7	36860	0	38877	48	RW	Word	-	0...9	num
V7-H34	Configurabilità tasto Free 1	V7	36861	0	38877	192	RW	Word	-	0...9	num
V7-H35	Configurabilità tasto Free 2	V7	36862	0	38877	768	RW	Word	-	0...9	num
V7-H36	Configurabilità tasto Free 3	V7	36863	0	38877	3072	RW	Word	-	0...9	num
V7-H37	Configurabilità tasto Free 4	V7	36864	0	38877	12288	RW	Word	-	0...9	num
V7-H41	Calibrazione ingresso analogico 1	V7	36640	0	38877	49152	RW	Word	-	0...2	num
V7-H42	Calibrazione ingresso analogico 2	V7	36641	0	38878	3	RW	Word	-	0...2	num
V7-H43	Calibrazione ingresso analogico 3	V7	36642	0	38878	12	RW	Word	-	0...2	num
V7-H44	Calibrazione ingresso analogico 4	V7	36643	0	38878	48	RW	Word	-	0...2	num
V7-H45	Calibrazione ingresso analogico 5	V7	36644	0	38878	192	RW	Word	-	0...2	num
V7-H46	Calibrazione ingresso analogico 6	V7	36645	0	38878	768	RW	Word	-	0...2	num
V7-H47	Calibrazione ingresso analogico 7	V7	36646	0	38878	3072	RW	Word	-	0...2	num
V7-H48	Calibrazione ingresso analogico 8	V7	36894	0	38885	49152	RW	Word	-	0...2	num
V7-H50	Configurabilità uscita analogica 1	V7	36668	0	38878	12288	RW	Word	-	0...1	num
V7-H51	Funzione associata all'uscita analogica	V7	36669	0	38878	49152	RW	Word	-	0...3	num
V7-H68	Presenza RTC	V7	36670	0	38879	3	RW	Word	-	0...1	num
V7-H70	Selezione sensore 1 per sonda virtuale	V7	36648	0	38879	12	RW	Word	-	0...5	num
V7-H71	Selezione sensore 2 per sonda virtuale	V7	36649	0	38879	48	RW	Word	-	0...5	num
V7-H72	% calcolo sonda virtuale day	V7	36650	0	38879	192	RW	Word	-	0...100	%
V7-H73	% calcolo sonda virtuale night	V7	36651	0	38879	768	RW	Word	-	0...100	%
V7-H74	Selezione sensore 1 per sonda virtuale filtrata	V7	36880	0	38883	49152	RW	Word	-	0...65635	num
V7-H75	Percentuale in millesimi del segnale in ingresso per sonda virtuale filtrata	V7	36881	0	38884	3	RW	Word	-	0...65635	num
V7-H76	Offset sonda virtuale filtrata	V7	36882	0	38884	12	RW	Word	-	0...65635	num
V7-EtY	Selezione driver valvola espansione elettronica	V7	36865	0	38879	3072	RW	Word	-	0...1	flag
V7-UL	Visibilità funzione trasferimento parametri (Dispositivo -> UNICARD/MFK)	V7	-	-	38882	3	RW	Word	-	0...3	num
V7-dL	Visibilità funzione trasferimento parametri (UNICARD/MFK -> Dispositivo)	V7	-	-	38882	12	RW	Word	-	0...3	num
V7-Fr	Visibilità funzione Formattazione UNICARD/MFK	V7	-	-	38882	48	RW	Word	-	0...3	num

Label	Description	Folder	Val. Par. Address	Val. Filter	Vis. Par. Address	Vis. Filter	R/W	Data Size	CPL	Range	MU
V7-OHP	Selezione sonda temperatura olio	V7	36872	0	38882	12288	RW	Word	-	0...8	num
V7-OSP	Setpoint riscaldatore olio	V7	36873	0	38882	49152	RW	Word	Y	V7-OLS...V7-OHS	°C/°F
V7-OHd	Differenziale riscaldatore olio	V7	36874	0	38883	3	RW	Word	-	0,1...25,0	°C/°F
V7-OHS	Massimo valore impostabile setpoint riscaldatore olio	V7	36876	0	38883	48	RW	Word	Y	V7-OLS...302	°C/°F
V7-OLS	Minimo valore impostabile setpoint riscaldatore olio	V7	36877	0	38883	192	RW	Word	Y	-58,0...V7-OHS	°C/°F
Parametri applicazione 8											
V8-rE	Tipo di regolazione	V8	37116	0	38944	3	RW	Word	-	0...6	num
V8-rP1	Sonda regolazione termostato 1	V8	37117	0	38944	12	RW	Word	-	0...8	num
V8-rP2	Sonda regolazione termostato 2	V8	37118	0	38944	48	RW	Word	-	0...9	num
V8-SP1	Set point di regolazione 1	V8	37119	0	38944	192	RW	Word	Y	V8-LS1...V8-HS1	°C/°F
V8-dF1	Differenziale set point 1	V8	37120	0	38944	768	RW	Word	Y	-58,0...302	°C/°F
V8-SP2	Set point di regolazione 2	V8	37121	0	38944	3072	RW	Word	Y	V8-LS2...V8-HS2	°C/°F
V8-dF2	Differenziale set point 2	V8	37122	0	38944	12288	RW	Word	Y	-58,0...302	°C/°F
V8-Stt	Modalità gestione differenziale	V8	37125	0	38944	49152	RW	Word	-	0...1	flag
V8-HS1	Massimo valore impostabile Set point 1	V8	37128	0	38945	3	RW	Word	Y	V8-LS1...V8-HdL	°C/°F
V8-LS1	Minimo valore impostabile Set point 1	V8	37129	0	38945	12	RW	Word	Y	V8-LdL...V8-HS1	°C/°F
V8-HS2	Massimo valore impostabile Set point 2	V8	37130	0	38945	48	RW	Word	Y	V8-LS2...V8-HdL	°C/°F
V8-LS2	Minimo valore impostabile Set point 2	V8	37131	0	38945	192	RW	Word	Y	V8-LdL...V8-HS2	°C/°F
V8-HC1	Modalità di funzionamento Set point 1 (Heating/Cooling)	V8	37126	0	38945	768	RW	Word	-	0...1	flag
V8-HC2	Modalità di funzionamento Set point 2 (Heating/Cooling)	V8	37127	0	38945	3072	RW	Word	-	0...1	flag
V8-Cit	Tempo minimo attivazione uscita compressore	V8	37136	0	38945	49152	RW	Word	-	0...250	min
V8-CAt	Tempo massimo attivazione uscita compressore	V8	37137	0	38946	3	RW	Word	-	0...250	min
V8-Ont	Tempo ON uscita compressore in caso di sonda regolazione guasta	V8	37142	0	38946	12	RW	Word	-	0...250	min
V8-OFt	Tempo OFF uscita compressore in caso di sonda regolazione guasta	V8	37143	0	38946	48	RW	Word	-	0...250	min
V8-dOn	Ritardo attivazione uscita compressore dalla chiamata	V8	37138	0	38946	192	RW	Word	-	0...250	s
V8-dOF	Ritardo attivazione uscita compressore dallo spegnimento	V8	37139	0	38946	768	RW	Word	-	0...250	min

Label	Description	Folder	Val. Par. Address	Val. Filter	Vis. Par. Address	Vis. Filter	R/W	Data Size	CPL	Range	MU
V8-dbi	Ritardo tra due accensioni consecutive dell'uscita compressore	V8	37140	0	38946	3072	RW	Word	-	0...250	min
V8-OdO	Ritardo attivazione uscite all'accensione	V8	37141	0	38946	12288	RW	Word	-	0...250	min
V8-CFP	Tempo di preventilazione condensatore in Heat/Cool	V8	37225	0	38947	12	RW	Word	-	0...255	s
V8-CFd	Esclusione ventole condensatore durante lo sbrinamento.	V8	37226	0	38947	48	RW	Word	-	0...1	flag
V8-OF1	Offset remoto	V8	37147	0	38947	192	RW	Word	Y	-50,0...50,0	°C/°F
V8-Pot	Tempo di pump down	V8	37253	0	38978	192	RW	Word	-	0...250	s
V8-SS1	Softstart compressore: anticipo apertura valvola hotgas	V8	37254	0	38978	768	RW	Word	-	0...250	s
V8-SS2	Softstart compressore: ritardo chiusura valvola hotgas	V8	37255	0	38978	3072	RW	Word	-	0...250	s
V8-dP1	Selezione sonda di sbrinamento 1	V8	37148	0	38947	768	RW	Word	-	0...8	num
V8-dP2	Selezione sonda di sbrinamento 2	V8	37149	0	38947	3072	RW	Word	-	0...8	num
V8-dty	Tipo di sbrinamento	V8	37152	0	38947	12288	RW	Word	-	0...4	num
V8-dFt	Modo attivazione sbrinamento doppio evaporatore	V8	37150	0	38947	49152	RW	Word	-	0...2	num
V8-dit	Intervallo tra gli sbrinamenti	V8	37153	0	38948	3	RW	Word	-	0...250	ore
V8-dt1	Unità di misura per intervalli sbrinamento	V8	37156	0	38948	12	RW	Word	-	0...2	num
V8-dt2	Unità di misura per durata sbrinamento	V8	37157	0	38948	48	RW	Word	-	0...2	num
V8-dCt	Modo conteggio intervallo sbrinamento	V8	37151	0	38948	192	RW	Word	-	0...5	num
V8-dOH	Ritardo attivazione ciclo di sbrinamento dalla chiamata	V8	37158	0	38948	768	RW	Word	-	0...250	min
V8-dE1	Durata massima sbrinamento evaporatore 1	V8	37154	0	38948	3072	RW	Word	-	1...250	min
V8-dE2	Durata massima sbrinamento evaporatore 2	V8	37155	0	38948	12288	RW	Word	-	1...250	min
V8-dS1	Temperatura di fine sbrinamento evaporatore 1	V8	37160	0	38948	49152	RW	Word	Y	-58,0...302	°C/°F
V8-dS2	Temperatura di fine sbrinamento evaporatore 2	V8	37161	0	38949	3	RW	Word	Y	-58,0...302	°C/°F
V8-dSS	Soglia temperatura per inizio sbrinamento	V8	37159	0	38949	12	RW	Word	Y	-58,0...302	°C/°F
V8-dPO	Richiesta attivazione sbrinamento all'accensione	V8	37162	0	38949	48	RW	Word	-	0...1	flag
V8-tcd	Tempo attivazione/disattivazione uscita compressore prima di uno sbrinamento	V8	37163	0	38949	192	RW	Word	Y	-60...60	min

Label	Description	Folder	Val. Par. Address	Val. Filter	Vis. Par. Address	Vis. Filter	R/W	Data Size	CPL	Range	MU
V8-ndE	tempo minimo durata sbrinamento	V8	37164	0	38949	768	RW	Word	-	0...250	min
V8-PdC	Tempo estrazione gas caldo a fine defrost	V8	37165	0	38949	3072	RW	Word	-	0...250	min
V8-tPd	Tempo di pump down prima di avvio sbrinamento	V8	37167	0	38949	12288	RW	Word	-	0...255	min
V8-dPH	Ora inizio sbrinamento periodico	V8	37106	0	38949	49152	RW	Word	-	0...24	ore
V8-dPn	Minuti inizio sbrinamento periodico	V8	37107	0	38950	3	RW	Word	-	0...59	min
V8-dPd	Durata intervallo sbrinamento periodico	V8	37108	0	38950	12	RW	Word	-	1...7	giorno
V8-Fd1	1° giorno festivo	V8	37055	0	38950	48	RW	Word	-	0...7	num
V8-Fd2	2° giorno festivo	V8	37056	0	38950	192	RW	Word	-	0...7	num
V8-Edt	Timeout e temperatura di fine sbrinamento specifiche per ogni evento	V8	37057	0	38950	768	RW	Word	-	0...1	flag
V8-Fdn	Numero defrost giorno feriale	V8	37005	0	38984	3	RW	Word	-	0...250	num
V8-FFn	Numero defrost giorno festivo	V8	37006	0	38984	12	RW	Word	-	0...250	num
V8-PrH	Tempo di preattivazione resistenza bacinella	V8	37262	0	38979	3072	RW	Word	-	0...255	min
V8-d1H	Ore inizio defrost n. 1 feriale	V8	37058	0	38950	3072	RW	Word	-	0...24	ore
V8-d1n	Minuti inizio defrost n. 1 feriale	V8	37059	0	38950	12288	RW	Word	-	0...59	min
V8-d1t	Durata 1° sbrinamento feriale	V8	37060	0	38950	49152	RW	Word	-	0...250	min
V8-d1S	Temperatura fine 1° sbrinamento feriale	V8	37061	0	38951	3	RW	Word	Y	-58,0...302	°C/°F
V8-d2H	Ore inizio defrost n. 2 feriale	V8	37062	0	38951	12	RW	Word	-	V8-d1H...24	ore
V8-d2n	Minuti inizio defrost n. 2 feriale	V8	37063	0	38951	48	RW	Word	-	0...59	min
V8-d2t	Durata 2° sbrinamento feriale	V8	37064	0	38951	192	RW	Word	-	0...250	min
V8-d2S	Temperatura fine 2° sbrinamento feriale	V8	37065	0	38951	768	RW	Word	Y	-58,0...302	°C/°F
V8-d3H	Ore inizio defrost n. 3 feriale	V8	37066	0	38951	3072	RW	Word	-	V8-d2H...24	ore
V8-d3n	Minuti inizio defrost n. 3 feriale	V8	37067	0	38951	12288	RW	Word	-	0...59	min
V8-d3t	Durata 3° sbrinamento feriale	V8	37068	0	38951	49152	RW	Word	-	0...250	min
V8-d3S	Temperatura fine 3° sbrinamento feriale	V8	37069	0	38952	3	RW	Word	Y	-58,0...302	°C/°F
V8-d4H	Ore inizio defrost n. 4 feriale	V8	37070	0	38952	12	RW	Word	-	V8-d3H...24	ore
V8-d4n	Minuti inizio defrost n. 4 feriale	V8	37071	0	38952	48	RW	Word	-	0...59	min
V8-d4t	Durata 4° sbrinamento feriale	V8	37072	0	38952	192	RW	Word	-	0...250	min
V8-d4S	Temperatura fine 4° sbrinamento feriale	V8	37073	0	38952	768	RW	Word	Y	-58,0...302	°C/°F
V8-d5H	Ore inizio defrost n. 5 feriale	V8	37074	0	38952	3072	RW	Word	-	V8-d4H...24	ore

Label	Description	Folder	Val. Par. Address	Val. Filter	Vis. Par. Address	Vis. Filter	R/W	Data Size	CPL	Range	MU
V8-d5n	Minuti inizio defrost n. 5 feriale	V8	37075	0	38952	12288	RW	Word	-	0...59	min
V8-d5t	Durata 5° sbrinamento feriale	V8	37076	0	38952	49152	RW	Word	-	0...250	min
V8-d5S	Temperatura fine 5° sbrinamento feriale	V8	37077	0	38953	3	RW	Word	Y	-58,0...302	°C/°F
V8-d6H	Ore inizio defrost n. 6 feriale	V8	37078	0	38953	12	RW	Word	-	V8-d5H...24	ore
V8-d6n	Minuti inizio defrost n. 6 feriale	V8	37079	0	38953	48	RW	Word	-	0...59	min
V8-d6t	Durata 6° sbrinamento feriale	V8	37080	0	38953	192	RW	Word	-	0...250	min
V8-d6S	Temperatura fine 6° sbrinamento feriale	V8	37081	0	38953	768	RW	Word	Y	-58,0...302	°C/°F
V8-F1H	Ore inizio defrost n. 1 festivo	V8	37082	0	38953	3072	RW	Word	-	0...24	ore
V8-F1n	Minuti inizio defrost n. 1 festivo	V8	37083	0	38953	12288	RW	Word	-	0...59	min
V8-F1t	Durata 1° sbrinamento festivo	V8	37084	0	38953	49152	RW	Word	-	0...250	min
V8-F1S	Temperatura fine 1° sbrinamento festivo	V8	37085	0	38954	3	RW	Word	Y	-58,0...302	°C/°F
V8-F2H	Ore inizio defrost n. 2 festivo	V8	37086	0	38954	12	RW	Word	-	V8-F1H...24	ore
V8-F2n	Minuti inizio defrost n. 2 festivo	V8	37087	0	38954	48	RW	Word	-	0...59	min
V8-F2t	Durata 2° sbrinamento festivo	V8	37088	0	38954	192	RW	Word	-	0...250	min
V8-F2S	Temperatura fine 2° sbrinamento festivo	V8	37089	0	38954	768	RW	Word	Y	-58,0...302	°C/°F
V8-F3H	Ore inizio defrost n. 3 festivo	V8	37090	0	38954	3072	RW	Word	-	V8-F2H...24	ore
V8-F3n	Minuti inizio defrost n. 3 festivo	V8	37091	0	38954	12288	RW	Word	-	0...59	min
V8-F3t	Durata 3° sbrinamento festivo	V8	37092	0	38954	49152	RW	Word	-	0...250	min
V8-F3S	Temperatura fine 3° sbrinamento festivo	V8	37093	0	38955	3	RW	Word	Y	-58,0...302	°C/°F
V8-F4H	Ore inizio defrost n. 4 festivo	V8	37094	0	38955	12	RW	Word	-	V8-F3H...24	ore
V8-F4n	Minuti inizio defrost n. 4 festivo	V8	37095	0	38955	48	RW	Word	-	0...59	min
V8-F4t	Durata 4° sbrinamento festivo	V8	37096	0	38955	192	RW	Word	-	0...250	min
V8-F4S	Temperatura fine 4° sbrinamento festivo	V8	37097	0	38955	768	RW	Word	Y	-58,0...302	°C/°F
V8-F5H	Ore inizio defrost n. 5 festivo	V8	37098	0	38955	3072	RW	Word	-	V8-F4H...24	ore
V8-F5n	Minuti inizio defrost n. 5 festivo	V8	37099	0	38955	12288	RW	Word	-	0...59	min
V8-F5t	Durata 5° sbrinamento festivo	V8	37100	0	38955	49152	RW	Word	-	0...250	min
V8-F5S	Temperatura fine 5° sbrinamento festivo	V8	37101	0	38956	3	RW	Word	Y	-58,0...302	°C/°F
V8-F6H	Ore inizio defrost n. 6 festivo	V8	37102	0	38956	12	RW	Word	-	V8-F5H...24	ore
V8-F6n	Minuti inizio defrost n. 6 festivo	V8	37103	0	38956	48	RW	Word	-	0...59	min
V8-F6t	Durata 6° sbrinamento festivo	V8	37104	0	38956	192	RW	Word	-	0...250	min

Label	Description	Folder	Val. Par. Address	Val. Filter	Vis. Par. Address	Vis. Filter	R/W	Data Size	CPL	Range	MU
V8-F6S	Temperatura fine 6° sbrinamento festivo	V8	37105	0	38956	768	RW	Word	Y	-58,0...302	°C/°F
V8-FP1	Selezione sonda ventole evaporatore in modalità normale	V8	37168	0	38956	3072	RW	Word	-	0...7	num
V8-FP2	Selezione sonda ventole evaporatore in sbrinamento	V8	37169	0	38956	12288	RW	Word	-	0...7	num
V8-FPt	Modalità parametro FSt (assoluto o relativo)	V8	37170	0	38956	49152	RW	Word	-	0...1	flag
V8-FSt	Temperatura blocco ventole evaporatore	V8	37171	0	38957	3	RW	Word	Y	-58,0...302	°C/°F
V8-FAd	Differenziale di intervento ventole evaporatore	V8	37172	0	38957	12	RW	Word	-	0,1...25,0	°C/°F
V8-Fdt	Tempo ritardo attivazione ventole evaporatore dopo ciclo di sbrinamento	V8	37173	0	38957	48	RW	Word	-	0...250	min
V8-dt	Tempo di sgocciolamento	V8	37178	0	38957	192	RW	Word	-	0...250	min
V8-dFd	Esclusione ventole evaporatore durante lo sbrinamento	V8	37176	0	38957	768	RW	Word	-	0...1	flag
V8-FCO	Stato ventole evaporatore in caso di uscita compressore Off	V8	37175	0	38957	3072	RW	Word	-	0...4	num
V8-Fod	Stato ventole evaporatore in caso di porta aperta	V8	37177	0	38957	12288	RW	Word	-	0...1	flag
V8-FdC	Ritardo spegnimento ventole evaporatore dopo la disattivazione del compressore	V8	37174	0	38957	49152	RW	Word	-	0...250	min
V8-FOn	Tempo di On ventole evaporatore in modalità regolatore ciclico	V8	37179	0	38958	3	RW	Word	-	0...250	min
V8-FOF	Tempo di Off ventole evaporatore in modalità regolatore ciclico	V8	37180	0	38958	12	RW	Word	-	0...250	min
V8-Fnn	Tempo di ON ventole evaporatore in modalità night (duty cycle)	V8	37181	0	38958	48	RW	Word	-	0...250	min
V8-FnF	Tempo di OFF ventole evaporatore in modalità night (duty cycle)	V8	37182	0	38958	192	RW	Word	-	0...250	min
V8-FE1	Selezione sonda ventole velocità variabile	V8	37281	0	38982	48	RW	Word	-	0...12	num
V8-FEt	Modalità setpoint	V8	37282	0	38982	192	RW	Word	-	0...1	flag
V8-FES	Setpoint	V8	37283	0	38982	768	RW	Word	Y	-58,0...302	°C/°F
V8-FEd	Banda	V8	37284	0	38982	3072	RW	Word	-	0,1...50,0	°C/°F
V8-FEu	Banda cut-off	V8	37285	0	38982	12288	RW	Word	-	0,0...25,0	°C/°F
V8-FEC	Differenziale cut-off	V8	37286	0	38982	49152	RW	Word	-	0,1...25,0	°C/°F
V8-FEr	Ritardo spegnimento ventole dopo la disattivazione del compressore	V8	37287	0	38983	3	RW	Word	-	0...250	min
V8-FE2	Percentuale minima giorno	V8	37288	0	38983	12	RW	Word	-	0...100	%

Label	Description	Folder	Val. Par. Address	Val. Filter	Vis. Par. Address	Vis. Filter	R/W	Data Size	CPL	Range	MU
V8-FE3	Percentuale massima giorno con compressore acceso	V8	37289	0	38983	48	RW	Word	-	0...100	%
V8-FE4	Percentuale massima giorno con compressore spento	V8	37290	0	38983	192	RW	Word	-	0...100	%
V8-FE5	Percentuale minima notte	V8	37291	0	38983	768	RW	Word	-	0...100	%
V8-FE6	Percentuale massima notte con compressore acceso	V8	37292	0	38983	3072	RW	Word	-	0...100	%
V8-FE7	Percentuale massima notte con compressore spento	V8	37293	0	38983	12288	RW	Word	-	0...100	%
V8-FE8	Percentuale durante lo sbrinamento	V8	37294	0	38983	49152	RW	Word	-	0...100	%
V8-FE9	Percentuale in caso errore sonda	V8	37295	0	38995	12	RW	Word	-	0...100	%
V8-FEA	Velocità massima di spunto	V8	37296	0	38995	48	RW	Word	-	0...100	%
V8-FEb	Tempo di spunto ventole	V8	37297	0	38995	192	RW	Word	-	0...250	s
V8-FEP	Periodo di forzatura ventilatori alla velocità di spunto	V8	37298	0	38995	768	RW	Word	-	0...250	min
V8-rA1	Selezione sonda 1 allarmi temperatura	V8	37196	0	38958	768	RW	Word	-	0...7	num
V8-rA2	Selezione sonda 2 allarmi temperatura	V8	37197	0	38958	3072	RW	Word	-	0...7	num
V8-Att	Modalità allarmi (assoluti o relativi)	V8	37198	0	38958	12288	RW	Word	-	0...1	flag
V8-AFd	Differenziale di intervento allarme	V8	37199	0	38958	49152	RW	Word	-	0,1...25,0	°C/°F
V8-HA1	Soglia allarme 1 di massima	V8	37200	0	38959	3	RW	Word	Y	V8-LA1...302	°C/°F
V8-LA1	Soglia allarme 1 di minima	V8	37201	0	38959	12	RW	Word	Y	-58,0...V8-HA1	°C/°F
V8-HA2	Soglia allarme 2 di massima	V8	37202	0	38959	48	RW	Word	Y	V8-LA2...302	°C/°F
V8-LA2	Soglia allarme 2 di minima	V8	37203	0	38959	192	RW	Word	Y	-58,0...V8-HA2	°C/°F
V8-PAO	Tempo esclusione allarmi di temperatura dal power on	V8	37204	0	38959	768	RW	Word	-	0...10	ore
V8-dAO	Tempo esclusione allarmi di temperatura dopo un ciclo di sbrinamento	V8	37206	0	38959	3072	RW	Word	-	0...250	min
V8-OAO	Tempo esclusione allarmi di alta e bassa temperatura dopo la chiusura della porta	V8	37205	0	38959	12288	RW	Word	-	0...10	ore
V8-tdO	Tempo esclusione allarme di porta aperta	V8	37250	0	38959	49152	RW	Word	-	0...250	min
V8-tA1	Ritardo Allarme Alta/Minima su sonda 1	V8	37207	0	38960	3	RW	Word	-	0...250	min
V8-tA2	Ritardo Allarme Alta/Minima su sonda 2	V8	37208	0	38960	12	RW	Word	-	0...250	min
V8-dAt	Segnalazione allarme di defrost terminato per time out	V8	37166	0	38960	48	RW	Word	-	0...1	flag
V8-EAL	Regolatori bloccati da allarme esterno	V8	37210	0	38960	192	RW	Word	-	0...2	num

Label	Description	Folder	Val. Par. Address	Val. Filter	Vis. Par. Address	Vis. Filter	R/W	Data Size	CPL	Range	MU
V8-rA3	Imposta l'ingresso utilizzato dal regolatore di allarme a due soglie	V8	37269	0	38980	12288	RW	Word	-	0...8	num
V8-ALL	Soglia di allarme minima (avvertimento).	V8	37270	0	38980	49152	RW	Word	-	0,0...V8-ALH	num
V8-ALH	Soglia di allarme massima (allarme).	V8	37271	0	38981	3	RW	Word	-	V8-ALL...100	num
V8-dAL	Differenziale di intervento allarme regolatore a due soglie.	V8	37272	0	38981	12	RW	Word	-	0,1...100	°C/°F
V8-AL1	Tempo minimo di permanenza del valore letto sopra la soglia ALL per attivazione allarme	V8	37273	0	38981	48	RW	Word	-	0...250	min
V8-AL2	Tempo minimo di permanenza del valore letto sopra la soglia ALK per attivazione allarme	V8	37280	0	38982	12	RW	Word	-	0...250	min
V8-tP	Abilita tacitazione allarme con ogni tasto	V8	37251	0	38960	768	RW	Word	-	0...1	flag
V8-Art	Periodo attivazione allarme watchdog periodico	V8	37195	0	38960	3072	RW	Word	-	0...250	min*10
V8-ttA	Gestione allarmi di temperatura con porta aperta	V8	37299	0	38986	3072	RW	Word	-	0...1	flag
V8-dSd	Abilitazione relè luce da micro porta	V8	37192	0	38960	12288	RW	Word	-	0...1	flag
V8-dLt	Ritardo spegnimento relè luce dalla chiusura della porta	V8	37193	0	38960	49152	RW	Word	-	0...250	min
V8-OFL	Abilitazione spegnimento luce cella da tasto durante il ritardo impostato al parametro dLt	V8	37194	0	38961	3	RW	Word	-	0...1	flag
V8-dOd	Abilitazione spegnimento utenze su attivazione del micro porta	V8	37209	0	38961	12	RW	Word	-	0...3	num
V8-dOA	Comportamento forzato da ingresso digitale	V8	37211	0	38961	48	RW	Word	-	0...5	num
V8-PEA	Abilita comportamento forzato da micro porta e/o allarme esterno.	V8	37212	0	38961	192	RW	Word	-	0...3	num
V8-dCO	Ritardo attivazione compressore dal consenso	V8	37213	0	38961	768	RW	Word	-	0...250	min
V8-dFO	Ritardo attivazione ventole dal consenso	V8	37214	0	38961	3072	RW	Word	-	0...250	min
V8-ASb	Tasto o ingresso digitale ausiliario/ luce attivi a strumento in Off	V8	37240	0	38961	12288	RW	Word	-	0...1	flag
V8-L00	Sonda condivisa	V8	36992	0	38961	49152	RW	Word	-	0...7	num
V8-L01	Visualizzazione distribuita (riferita al dispositivo secondario)	V8	36993	0	38962	3	RW	Word	-	0...2	num
V8-L02	Sincronizzazione setpoint	V8	36994	0	38962	12	RW	Word	-	0...1	flag
V8-L03	Sincronizzazione sbrinamento	V8	36995	0	38962	48	RW	Word	-	0...2	num
V8-L04	Blocco risorse alla fine dello sbrinamento	V8	36996	0	38962	192	RW	Word	-	0...1	flag

Label	Description	Folder	Val. Par. Address	Val. Filter	Vis. Par. Address	Vis. Filter	R/W	Data Size	CPL	Range	MU
V8-L05	Sincronizzazione stand-by	V8	36997	0	38962	768	RW	Word	-	0...1	flag
V8-L06	Sincronizzazione luci	V8	36998	0	38962	3072	RW	Word	-	0...1	flag
V8-L07	Sincronizzazione set ridotto	V8	36999	0	38962	12288	RW	Word	-	0...1	flag
V8-L08	Sincronizzazione AUX	V8	37000	0	38962	49152	RW	Word	-	0...1	flag
V8-L09	Sonda di saturazione condivisa	V8	37001	0	38963	3	RW	Word	-	0...1	flag
V8-L10	Timeout sblocco risorse durante gli sbrinamenti sincronizzati	V8	37252	0	38963	12	RW	Word	-	0...250	min
V8-L11	Numero dispositivi connessi in Link2	V8	37002	0	38980	48	RW	Word	-	0...8	num
V8-L12	Condivisione relè allarme in Link2	V8	37003	0	38980	192	RW	Word	-	0...2	num
V8-L13	Configurazione frame seriale Link2	V8	37263	0	38979	12288	RW	Word	-	0...1	flag
V8-L14	Forza modalità freddo	V8	37279	0	38982	3	RW	Word	-	0...1	flag
V8-L15	Condivisione buzzer e comando tacitazione allarmi su Link2	V8	37259	0	38984	48	RW	Word	-	0...2	num
V8-dcS	Set point abbattimento	V8	37186	0	38963	768	RW	Word	Y	-58,0...302	°C/°F
V8-tdc	Durata abbattimento	V8	37187	0	38963	3072	RW	Word	-	0...250	min
V8-dcc	Ritardo sbrinamento dopo abbattimento	V8	37188	0	38963	12288	RW	Word	-	0...250	min
V8-ESt	Tipo di azione per la funzione di Energy Saving	V8	37115	0	38963	49152	RW	Word	-	0...8	num
V8-ESF	Attivazione modalità night (Energy Saving)	V8	37183	0	38964	3	RW	Word	-	0...1	flag
V8-Cdt	Tempo chiusura porta	V8	37184	0	38964	12	RW	Word	-	0...255	min*10
V8-ESo	Time out disabilitazione modalità basso consumo (micro porta)	V8	37185	0	38964	48	RW	Word	-	0...10	num
V8-OS1	Offset sul set point 1	V8	37132	0	38964	192	RW	Word	Y	-50,0...50,0	°C/°F
V8-OS2	Offset sul set point 2	V8	37133	0	38964	768	RW	Word	Y	-50,0...50,0	°C/°F
V8-Od1	Offset energy saving banchi frigoriferi 1	V8	37134	0	38964	3072	RW	Word	Y	-50,0...50,0	°C/°F
V8-Od2	Offset energy saving banchi frigoriferi 2	V8	37135	0	38964	12288	RW	Word	Y	-50,0...50,0	°C/°F
V8-dn1	Differenziale durante la modalità energy saving 1	V8	37123	0	38964	49152	RW	Word	Y	-58,0...302	°C/°F
V8-dn2	Differenziale durante la modalità energy saving 2	V8	37124	0	38965	3	RW	Word	Y	-58,0...302	°C/°F
V8-EdH	Ora inizio energy saving feriale	V8	37109	0	38965	12	RW	Word	-	0...24	ore
V8-Edn	Minuti inizio energy saving feriale	V8	37110	0	38965	48	RW	Word	-	0...59	min
V8-Edd	Durata energy saving feriale	V8	37111	0	38965	192	RW	Word	-	1...72	ore
V8-EFH	Ora inizio energy saving festivo	V8	37112	0	38965	768	RW	Word	-	0...24	ore
V8-EFn	Minuti inizio energy saving festivo	V8	37113	0	38965	3072	RW	Word	-	0...59	min

Label	Description	Folder	Val. Par. Address	Val. Filter	Vis. Par. Address	Vis. Filter	R/W	Data Size	CPL	Range	MU
V8-EFd	Durata energy saving festivo	V8	37114	0	38965	12288	RW	Word	-	1...72	ore
V8-FH	Selezione sonda frame heater	V8	37215	0	38965	49152	RW	Word	-	0...9	num
V8-FHt	Periodo frame heater	V8	37217	0	38966	3	RW	Word	-	1...250	s
V8-FH0	Set frame heater	V8	37218	0	38966	12	RW	Word	Y	-58,0...302	°C/°F
V8-FH1	Offset frame heater	V8	37219	0	38966	48	RW	Word	-	0,0...25,0	°C/°F
V8-FH2	Banda frame heater	V8	37220	0	38966	192	RW	Word	Y	-58,0...302	°C/°F
V8-FH3	Percentuale minima/duty-cycle frame heater	V8	37221	0	38966	768	RW	Word	-	0...100	%
V8-FH4	Percentuale massima/duty-cycle day frame heater	V8	37222	0	38966	3072	RW	Word	-	0...100	%
V8-FH5	Percentuale massima/duty-cycle night frame heater	V8	37223	0	38966	12288	RW	Word	-	0...100	%
V8-FH6	Percentuale/duty-cycle frame heater in sbrinamento	V8	37224	0	38966	49152	RW	Word	-	0...100	%
V8-LOC	Disabilitazione terminale	V8	37227	0	38967	3	RW	Word	-	0...1	flag
V8-PS1	Valore Password 1	V8	37228	0	38967	12	RW	Word	-	0...250	num
V8-PS2	Valore Password 2	V8	37229	0	38967	48	RW	Word	-	0...250	num
V8-ndt	Visualizzazione con punto decimale	V8	37230	0	38967	192	RW	Word	-	0...1	flag
V8-CA1	Calibrazione ingresso analogico 1	V8	37036	0	38967	768	RW	Word	Y	-30,0...30,0	°C/°F
V8-CA2	Calibrazione ingresso analogico 2	V8	37037	0	38967	3072	RW	Word	Y	-30,0...30,0	°C/°F
V8-CA3	Calibrazione ingresso analogico 3	V8	37038	0	38967	12288	RW	Word	Y	-30,0...30,0	°C/°F
V8-CA4	Calibrazione ingresso analogico 4	V8	37039	0	38967	49152	RW	Word	Y	-30,0...30,0	°C/°F
V8-CA5	Calibrazione ingresso analogico 5	V8	37040	0	38968	3	RW	Word	Y	-30,0...30,0	°C/°F
V8-CA6	Calibrazione ingresso analogico 6	V8	37041	0	38968	12	RW	Word	Y	-30,0...30,0	bar/psi
V8-CA7	Calibrazione ingresso analogico 7	V8	37042	0	38968	48	RW	Word	Y	-30,0...30,0	bar/psi
V8-LdL	Valore minimo visualizzabile	V8	37231	0	38968	192	RW	Word	Y	-58,0...V8-HdL	°C/°F
V8-HdL	Valore massimo visualizzabile	V8	37232	0	38968	768	RW	Word	Y	V8-LdL...302	°C/°F
V8-ddL	Modalità blocco display durante uno sbrinamento	V8	37233	0	38968	3072	RW	Word	-	0...2	num
V8-Ldd	Time out blocco display dalla fine dello sbrinamento	V8	37234	0	38968	12288	RW	Word	-	0...250	min
V8-dro	Selezione °C / °F	V8	37235	0	38968	49152	RW	Word	-	0...1	flag
V8-SbP	Unità di misura pressione	V8	37236	0	38969	3	RW	Word	-	0...1	flag
V8-ddd	Selezione valore visualizzazione principale	V8	37237	0	38969	12	RW	Word	-	0...8	num

Label	Description	Folder	Val. Par. Address	Val. Filter	Vis. Par. Address	Vis. Filter	R/W	Data Size	CPL	Range	MU
V8-ddE	Risorsa visualizzata su ECHO	V8	37238	0	38969	48	RW	Word	-	0...11	num
V8-rPH	Ricevitore % massima apertura valvola	V8	37189	0	38969	192	RW	Word	-	0...5	num
V8-H00	Selezione tipo ingresso analogico NTC/PTC/Pt1000	V8	37004	0	38969	768	RW	Word	-	0...2	num
V8-H02	Tempo attivazione funzioni da terminale	V8	37239	0	38969	3072	RW	Word	-	0...250	s
V8-H08	Modalità di funzionamento in Stand by	V8	37241	0	38969	12288	RW	Word	-	0...2	num
V8-H11	Configurabilità e polarità ingresso digitale 1	V8	37007	0	38969	49152	RW	Word	Y	-19...19	num
V8-H12	Configurabilità e polarità ingresso digitale 2	V8	37008	0	38970	3	RW	Word	Y	-19...19	num
V8-H13	Configurabilità e polarità ingresso digitale 3	V8	37009	0	38970	12	RW	Word	Y	-19...19	num
V8-H14	Configurabilità e polarità ingresso digitale 4	V8	37010	0	38970	48	RW	Word	Y	-19...19	num
V8-H15	Configurabilità e polarità ingresso digitale 5	V8	37011	0	38970	192	RW	Word	Y	-19...19	num
V8-H16	Configurabilità e polarità ingresso digitale 6	V8	37012	0	38970	768	RW	Word	Y	-19...19	num
V8-H17	Configurabilità e polarità ingresso digitale 7	V8	37013	0	38970	3072	RW	Word	Y	-19...19	num
V8-H18	Configurabilità e polarità ingresso digitale 8	V8	37014	0	38970	12288	RW	Word	Y	-19...19	num
V8-i01	Configurabilità e polarità ingresso digitale 9	V8	37274	0	38981	192	RW	Word	Y	-19...19	num
V8-i02	Configurabilità e polarità ingresso digitale 10	V8	37275	0	38981	768	RW	Word	Y	-19...19	num
V8-dti	Unità di misura ritardo ingressi digitali 1 e 2	V8	37023	0	38970	49152	RW	Word	-	0...1	flag
V8-d11	tempo di ritardo segnalazione attivazione del D.I 1	V8	37015	0	38971	3	RW	Word	-	0...255	min
V8-d12	tempo di ritardo segnalazione attivazione del D.I 2	V8	37016	0	38971	12	RW	Word	-	0...255	min
V8-d13	tempo di ritardo segnalazione attivazione del D.I 3	V8	37017	0	38971	48	RW	Word	-	0...255	min
V8-d14	tempo di ritardo segnalazione attivazione del D.I 4	V8	37018	0	38971	192	RW	Word	-	0...255	min
V8-d15	tempo di ritardo segnalazione attivazione del D.I 5	V8	37019	0	38971	768	RW	Word	-	0...255	min
V8-d16	tempo di ritardo segnalazione attivazione del D.I 6	V8	37020	0	38971	3072	RW	Word	-	0...255	min
V8-d17	tempo di ritardo segnalazione attivazione del D.I 7	V8	37021	0	38971	12288	RW	Word	-	0...255	min
V8-d18	tempo di ritardo segnalazione attivazione del D.I 8	V8	37022	0	38971	49152	RW	Word	-	0...255	min
V8-01i	tempo di ritardo segnalazione attivazione del D.I 9	V8	37276	0	38981	3072	RW	Word	-	0...255	min

Label	Description	Folder	Val. Par. Address	Val. Filter	Vis. Par. Address	Vis. Filter	R/W	Data Size	CPL	Range	MU
V8-02i	tempo di ritardo segnalazione attivazione del D.I 10	V8	37277	0	38981	12288	RW	Word	-	0...255	min
V8-H21	Configurabilità uscita digitale 1	V8	37044	0	38972	3	RW	Word	-	0...19	num
V8-H22	Configurabilità uscita digitale 2	V8	37045	0	38972	12	RW	Word	-	0...19	num
V8-H23	Configurabilità uscita digitale 3	V8	37046	0	38972	48	RW	Word	-	0...19	num
V8-H24	Configurabilità uscita digitale 4	V8	37047	0	38972	192	RW	Word	-	0...19	num
V8-H25	Configurabilità uscita digitale 5	V8	37048	0	38972	768	RW	Word	-	0...19	num
V8-H27	Configurabilità uscita digitale 7	V8	37050	0	38972	12288	RW	Word	-	0...19	num
V8-H29	Abilitazione buzzer	V8	37051	0	38972	49152	RW	Word	-	0...1	num
V8-d01	Configurabilità uscita digitale 8	V8	37267	0	38980	768	RW	Word	-	0...19	num
V8-d02	Configurabilità uscita digitale 9	V8	37268	0	38980	3072	RW	Word	-	0...19	num
V8-H31	Configurabilità tasto UP	V8	37242	0	38973	3	RW	Word	-	0...9	num
V8-H32	Configurabilità tasto DOWN	V8	37243	0	38973	12	RW	Word	-	0...9	num
V8-H33	Configurabilità tasto ESC	V8	37244	0	38973	48	RW	Word	-	0...9	num
V8-H34	Configurabilità tasto Free 1	V8	37245	0	38973	192	RW	Word	-	0...9	num
V8-H35	Configurabilità tasto Free 2	V8	37246	0	38973	768	RW	Word	-	0...9	num
V8-H36	Configurabilità tasto Free 3	V8	37247	0	38973	3072	RW	Word	-	0...9	num
V8-H37	Configurabilità tasto Free 4	V8	37248	0	38973	12288	RW	Word	-	0...9	num
V8-H41	Calibrazione ingresso analogico 1	V8	37024	0	38973	49152	RW	Word	-	0...2	num
V8-H42	Calibrazione ingresso analogico 2	V8	37025	0	38974	3	RW	Word	-	0...2	num
V8-H43	Calibrazione ingresso analogico 3	V8	37026	0	38974	12	RW	Word	-	0...2	num
V8-H44	Calibrazione ingresso analogico 4	V8	37027	0	38974	48	RW	Word	-	0...2	num
V8-H45	Calibrazione ingresso analogico 5	V8	37028	0	38974	192	RW	Word	-	0...2	num
V8-H46	Calibrazione ingresso analogico 6	V8	37029	0	38974	768	RW	Word	-	0...2	num
V8-H47	Calibrazione ingresso analogico 7	V8	37030	0	38974	3072	RW	Word	-	0...2	num
V8-H48	Calibrazione ingresso analogico 8	V8	37278	0	38981	49152	RW	Word	-	0...2	num
V8-H50	Configurabilità uscita analogica 1	V8	37052	0	38974	12288	RW	Word	-	0...1	num
V8-H51	Funzione associata all'uscita analogica	V8	37053	0	38974	49152	RW	Word	-	0...3	num
V8-H68	Presenza RTC	V8	37054	0	38975	3	RW	Word	-	0...1	num
V8-H70	Selezione sensore 1 per sonda virtuale	V8	37032	0	38975	12	RW	Word	-	0...5	num

Label	Description	Folder	Val. Par. Address	Val. Filter	Vis. Par. Address	Vis. Filter	R/W	Data Size	CPL	Range	MU
V8-H71	Selezione sensore 2 per sonda virtuale	V8	37033	0	38975	48	RW	Word	-	0...5	num
V8-H72	% calcolo sonda virtuale day	V8	37034	0	38975	192	RW	Word	-	0...100	%
V8-H73	% calcolo sonda virtuale night	V8	37035	0	38975	768	RW	Word	-	0...100	%
V8-H74	Selezione sensore 1 per sonda virtuale filtrata	V8	37264	0	38979	49152	RW	Word	-	0...65635	num
V8-H75	Percentuale in millesimi del segnale in ingresso per sonda virtuale filtrata	V8	37265	0	38980	3	RW	Word	-	0...65635	num
V8-H76	Offset sonda virtuale filtrata	V8	37266	0	38980	12	RW	Word	-	0...65635	num
V8-EtY	Selezione driver valvola espansione elettronica	V8	37249	0	38975	3072	RW	Word	-	0...1	flag
V8-UL	Visibilità funzione trasferimento parametri (Dispositivo -> UNICARD/MFK)	V8	-	-	38978	3	RW	Word	-	0...3	num
V8-dL	Visibilità funzione trasferimento parametri (UNICARD/MFK -> Dispositivo)	V8	-	-	38978	12	RW	Word	-	0...3	num
V8-Fr	Visibilità funzione Formattazione UNICARD/MFK	V8	-	-	38978	48	RW	Word	-	0...3	num
V8-OHP	Selezione sonda temperatura olio	V8	37256	0	38978	12288	RW	Word	-	0...8	num
V8-OSP	Setpoint riscaldatore olio	V8	37257	0	38978	49152	RW	Word	Y	V8-OLS...V8-OHS	°C/°F
V8-OHd	Differenziale riscaldatore olio	V8	37258	0	38979	3	RW	Word	-	0,1...25,0	°C/°F
V8-OHS	Massimo valore impostabile setpoint riscaldatore olio	V8	37260	0	38979	48	RW	Word	Y	V8-OLS...302	°C/°F
V8-OLS	Minimo valore impostabile setpoint riscaldatore olio	V8	37261	0	38979	192	RW	Word	Y	-58,0...V8-OHS	°C/°F

Tabella Visibilità Cartelle

Etichetta	Descrizione	Indirizzo	Filtro	Data size	Range	UM
Visibilità cartelle applicazione caricata						
CP	Visibilità cartella CP (compressore)	38175	12288	Word	0...3	num
dEF	Visibilità cartella dEF (sbrinamento)	38175	49152	Word	0...3	num
FAn	Visibilità cartella FAn (ventole)	38176	3	Word	0...3	num
FE	Visibilità cartella FE (ventole modulate)	38179	12	Word	0...3	num
AL	Visibilità cartella AL (allarmi)	38176	12	Word	0...3	num
Lit	Visibilità cartella Lit (luci e ingressi digitali)	38176	48	Word	0...3	num
Lin	Visibilità cartella Lin (Link2)	38176	192	Word	0...3	num
dEC	Visibilità cartella dEC (Ciclo Abbattimento)	38176	12288	Word	0...3	num
EnS	Visibilità cartella EnS (risparmio energetico)	38176	49152	Word	0...3	num
FrH	Visibilità cartella FrH (resistenze anticondensa)	38177	3	Word	0...3	num
Add	Visibilità cartella Add (comunicazione)	38177	12	Word	0...3	num
diS	Visibilità cartella diS (display)	38177	48	Word	0...3	num
HCP	Visibilità cartella HCP (HACCP)	38177	192	Word	0...3	num
CnF	Visibilità cartella CnF (configurazione)	38177	768	Word	0...3	num
EE0	Visibilità cartella EE0 (Valvola Espansione Elettronica)	38177	3072	Word	0...3	num
FPr	Visibilità cartella FPr (CopyCard)	38177	12288	Word	0...3	num
FnC	Visibilità cartella FnC (funzioni)	38177	49152	Word	0...3	num
OIL	Visibilità cartella OIL (Riscaldatore olio compressore)	38179	768	Word	0...3	num
Visibilità cartelle applicazione AP1						
V1-CP	Visibilità cartella CP (compressore)	38303	12288	Word	0...3	num
V1-dEF	Visibilità cartella dEF (sbrinamento)	38303	49152	Word	0...3	num
V1-FAn	Visibilità cartella FAn (ventole)	38304	3	Word	0...3	num
V1-FE	Visibilità cartella FE (ventole modulate)	38307	12	Word	0...3	num
V1-AL	Visibilità cartella AL (allarmi)	38304	12	Word	0...3	num
V1-Lit	Visibilità cartella Lit (luci e ingressi digitali)	38304	48	Word	0...3	num
V1-Lin	Visibilità cartella Lin (Link2)	38304	192	Word	0...3	num
V1-dEC	Visibilità cartella dEC (Ciclo Abbattimento)	38304	12288	Word	0...3	num
V1-EnS	Visibilità cartella EnS (risparmio energetico)	38304	49152	Word	0...3	num
V1-FrH	Visibilità cartella FrH (resistenze anticondensa)	38305	3	Word	0...3	num
V1-Add	Visibilità cartella Add (comunicazione)	38305	12	Word	0...3	num
V1-diS	Visibilità cartella diS (display)	38305	48	Word	0...3	num
V1-HCP	Visibilità cartella HCP (HACCP)	38305	192	Word	0...3	num
V1-CnF	Visibilità cartella CnF (configurazione)	38305	768	Word	0...3	num
V1-EE0	Visibilità cartella EE0 (Valvola Espansione Elettronica)	38305	3072	Word	0...3	num
V1-FPr	Visibilità cartella FPr (CopyCard)	38305	12288	Word	0...3	num
V1-FnC	Visibilità cartella FnC (funzioni)	38305	49152	Word	0...3	num
V1-OiL	Visibilità cartella OiL (Riscaldatore olio compressore)	38307	768	Word	0...3	num
Visibilità cartelle applicazione AP2						
V2-CP	Visibilità cartella CP (compressore)	38399	12288	Word	0...3	num
V2-dEF	Visibilità cartella dEF (sbrinamento)	38399	49152	Word	0...3	num
V2-FAn	Visibilità cartella FAn (ventole)	38400	3	Word	0...3	num
V2-FE	Visibilità cartella FE (ventole modulate)	38403	12	Word	0...3	num
V2-AL	Visibilità cartella AL (allarmi)	38400	12	Word	0...3	num
V2-Lit	Visibilità cartella Lit (luci e ingressi digitali)	38400	48	Word	0...3	num
V2-Lin	Visibilità cartella Lin (Link2)	38400	192	Word	0...3	num
V2-dEC	Visibilità cartella dEC (Ciclo Abbattimento)	38400	12288	Word	0...3	num
V2-EnS	Visibilità cartella EnS (risparmio energetico)	38400	49152	Word	0...3	num
V2-FrH	Visibilità cartella FrH (resistenze anticondensa)	38401	3	Word	0...3	num
V2-Add	Visibilità cartella Add (comunicazione)	38401	12	Word	0...3	num

Etichetta	Descrizione	Indirizzo	Filtro	Data size	Range	UM
V2-diS	Visibilità cartella diS (display)	38401	48	Word	0...3	num
V2-HCP	Visibilità cartella HCP (HACCP)	38401	192	Word	0...3	num
V2-CnF	Visibilità cartella CnF (configurazione)	38401	768	Word	0...3	num
V2-EE0	Visibilità cartella EE0 (Valvola Espansione Elettronica)	38401	3072	Word	0...3	num
V2-FPr	Visibilità cartella FPr (CopyCard)	38401	12288	Word	0...3	num
V2-FnC	Visibilità cartella FnC (funzioni)	38401	49152	Word	0...3	num
V2-OiL	Visibilità cartella OiL (Riscaldatore olio compressore)	38403	768	Word	0...3	num
Visibilità cartelle applicazione AP3						
V3-CP	Visibilità cartella CP (compressore)	38495	12288	Word	0...3	num
V3-dEF	Visibilità cartella dEF (sbrinamento)	38495	49152	Word	0...3	num
V3-FAn	Visibilità cartella FAn (ventole)	38496	3	Word	0...3	num
V3-FE	Visibilità cartella FE (ventole modulate)	38499	12	Word	0...3	num
V3-AL	Visibilità cartella AL (allarmi)	38496	12	Word	0...3	num
V3-Lit	Visibilità cartella Lit (luci e ingressi digitali)	38496	48	Word	0...3	num
V3-Lin	Visibilità cartella Lin (Link2)	38496	192	Word	0...3	num
V3-dEC	Visibilità cartella dEC (Ciclo Abbattimento)	38496	12288	Word	0...3	num
V3-EnS	Visibilità cartella EnS (risparmio energetico)	38496	49152	Word	0...3	num
V3-FrH	Visibilità cartella FrH (resistenze anticondensa)	38497	3	Word	0...3	num
V3-Add	Visibilità cartella Add (comunicazione)	38497	12	Word	0...3	num
V3-diS	Visibilità cartella diS (display)	38497	48	Word	0...3	num
V3-HCP	Visibilità cartella HCP (HACCP)	38497	192	Word	0...3	num
V3-CnF	Visibilità cartella CnF (configurazione)	38497	768	Word	0...3	num
V3-EE0	Visibilità cartella EE0 (Valvola Espansione Elettronica)	38497	3072	Word	0...3	num
V3-FPr	Visibilità cartella FPr (CopyCard)	38497	12288	Word	0...3	num
V3-FnC	Visibilità cartella FnC (funzioni)	38497	49152	Word	0...3	num
V3-OiL	Visibilità cartella OiL (Riscaldatore olio compressore)	38499	768	Word	0...3	num
Visibilità cartelle applicazione AP4						
V4-CP	Visibilità cartella CP (compressore)	38591	12288	Word	0...3	num
V4-dEF	Visibilità cartella dEF (sbrinamento)	38591	49152	Word	0...3	num
V4-FAn	Visibilità cartella FAn (ventole)	38592	3	Word	0...3	num
V4-FE	Visibilità cartella FE (ventole modulate)	38595	12	Word	0...3	num
V4-AL	Visibilità cartella AL (allarmi)	38592	12	Word	0...3	num
V4-Lit	Visibilità cartella Lit (luci e ingressi digitali)	38592	48	Word	0...3	num
V4-Lin	Visibilità cartella Lin (Link2)	38592	192	Word	0...3	num
V4-dEC	Visibilità cartella dEC (Ciclo Abbattimento)	38592	12288	Word	0...3	num
V4-EnS	Visibilità cartella EnS (risparmio energetico)	38592	49152	Word	0...3	num
V4-FrH	Visibilità cartella FrH (resistenze anticondensa)	38593	3	Word	0...3	num
V4-Add	Visibilità cartella Add (comunicazione)	38593	12	Word	0...3	num
V4-diS	Visibilità cartella diS (display)	38593	48	Word	0...3	num
V4-HCP	Visibilità cartella HCP (HACCP)	38593	192	Word	0...3	num
V4-CnF	Visibilità cartella CnF (configurazione)	38593	768	Word	0...3	num
V4-EE0	Visibilità cartella EE0 (Valvola Espansione Elettronica)	38593	3072	Word	0...3	num
V4-FPr	Visibilità cartella FPr (CopyCard)	38593	12288	Word	0...3	num
V4-FnC	Visibilità cartella FnC (funzioni)	38593	49152	Word	0...3	num
V4-OiL	Visibilità cartella OiL (Riscaldatore olio compressore)	38595	768	Word	0...3	num
Visibilità cartelle applicazione AP5						
V5-CP	Visibilità cartella CP (compressore)	38687	12288	Word	0...3	num
V5-dEF	Visibilità cartella dEF (sbrinamento)	38687	49152	Word	0...3	num
V5-FAn	Visibilità cartella FAn (ventole)	38688	3	Word	0...3	num
V5-FE	Visibilità cartella FE (ventole modulate)	38691	12	Word	0...3	num
V5-AL	Visibilità cartella AL (allarmi)	38688	12	Word	0...3	num

Etichetta	Descrizione	Indirizzo	Filtro	Data size	Range	UM
V5-Lit	Visibilità cartella Lit (luci e ingressi digitali)	38688	48	Word	0...3	num
V5-Lin	Visibilità cartella Lin (Link2)	38688	192	Word	0...3	num
V5-dEC	Visibilità cartella dEC (Ciclo Abbattimento)	38688	12288	Word	0...3	num
V5-EnS	Visibilità cartella EnS (risparmio energetico)	38688	49152	Word	0...3	num
V5-FrH	Visibilità cartella FrH (resistenze anticondensa)	38689	3	Word	0...3	num
V5-Add	Visibilità cartella Add (comunicazione)	38689	12	Word	0...3	num
V5-diS	Visibilità cartella diS (display)	38689	48	Word	0...3	num
V5-HCP	Visibilità cartella HCP (HACCP)	38689	192	Word	0...3	num
V5-CnF	Visibilità cartella CnF (configurazione)	38689	768	Word	0...3	num
V5-EE0	Visibilità cartella EE0 (Valvola Espansione Elettronica)	38689	3072	Word	0...3	num
V5-FPr	Visibilità cartella FPr (CopyCard)	38689	12288	Word	0...3	num
V5-FnC	Visibilità cartella FnC (funzioni)	38689	49152	Word	0...3	num
V5-OiL	Visibilità cartella OiL (Riscaldatore olio compressore)	38691	768	Word	0...3	num
Visibilità cartelle applicazione AP6						
V6-CP	Visibilità cartella CP (compressore)	38783	12288	Word	0...3	num
V6-dEF	Visibilità cartella dEF (sbrinamento)	38783	49152	Word	0...3	num
V6-FAn	Visibilità cartella FAn (ventole)	38784	3	Word	0...3	num
V6-FE	Visibilità cartella FE (ventole modulate)	38787	12	Word	0...3	num
V6-AL	Visibilità cartella AL (allarmi)	38784	12	Word	0...3	num
V6-Lit	Visibilità cartella Lit (luci e ingressi digitali)	38784	48	Word	0...3	num
V6-Lin	Visibilità cartella Lin (Link2)	38784	192	Word	0...3	num
V6-dEC	Visibilità cartella dEC (Ciclo Abbattimento)	38784	12288	Word	0...3	num
V6-EnS	Visibilità cartella EnS (risparmio energetico)	38784	49152	Word	0...3	num
V6-FrH	Visibilità cartella FrH (resistenze anticondensa)	38785	3	Word	0...3	num
V6-Add	Visibilità cartella Add (comunicazione)	38785	12	Word	0...3	num
V6-diS	Visibilità cartella diS (display)	38785	48	Word	0...3	num
V6-HCP	Visibilità cartella HCP (HACCP)	38785	192	Word	0...3	num
V6-CnF	Visibilità cartella CnF (configurazione)	38785	768	Word	0...3	num
V6-EE0	Visibilità cartella EE0 (Valvola Espansione Elettronica)	38785	3072	Word	0...3	num
V6-FPr	Visibilità cartella FPr (CopyCard)	38785	12288	Word	0...3	num
V6-FnC	Visibilità cartella FnC (funzioni)	38785	49152	Word	0...3	num
V6-OiL	Visibilità cartella OiL (Riscaldatore olio compressore)	38787	768	Word	0...3	num
Visibilità cartelle applicazione AP7						
V7-CP	Visibilità cartella CP (compressore)	38879	12288	Word	0...3	num
V7-dEF	Visibilità cartella dEF (sbrinamento)	38879	49152	Word	0...3	num
V7-FAn	Visibilità cartella FAn (ventole)	38880	3	Word	0...3	num
V7-FE	Visibilità cartella FE (ventole modulate)	38883	12	Word	0...3	num
V7-AL	Visibilità cartella AL (allarmi)	38880	12	Word	0...3	num
V7-Lit	Visibilità cartella Lit (luci e ingressi digitali)	38880	48	Word	0...3	num
V7-Lin	Visibilità cartella Lin (Link2)	38880	192	Word	0...3	num
V7-dEC	Visibilità cartella dEC (Ciclo Abbattimento)	38880	12288	Word	0...3	num
V7-EnS	Visibilità cartella EnS (risparmio energetico)	38880	49152	Word	0...3	num
V7-FrH	Visibilità cartella FrH (resistenze anticondensa)	38881	3	Word	0...3	num
V7-Add	Visibilità cartella Add (comunicazione)	38881	12	Word	0...3	num
V7-diS	Visibilità cartella diS (display)	38881	48	Word	0...3	num
V7-HCP	Visibilità cartella HCP (HACCP)	38881	192	Word	0...3	num
V7-CnF	Visibilità cartella CnF (configurazione)	38881	768	Word	0...3	num
V7-EE0	Visibilità cartella EE0 (Valvola Espansione Elettronica)	38881	3072	Word	0...3	num
V7-FPr	Visibilità cartella FPr (CopyCard)	38881	12288	Word	0...3	num
V7-FnC	Visibilità cartella FnC (funzioni)	38881	49152	Word	0...3	num
V7-OiL	Visibilità cartella OiL (Riscaldatore olio compressore)	38883	768	Word	0...3	num

Etichetta	Descrizione	Indirizzo	Filtro	Data size	Range	UM
Visibilità cartelle applicazione AP8						
V8-CP	Visibilità cartella CP (compressore)	38975	12288	Word	0...3	num
V8-dEF	Visibilità cartella dEF (sbrinamento)	38975	49152	Word	0...3	num
V8-FAn	Visibilità cartella FAn (ventole)	38976	3	Word	0...3	num
V8-FE	Visibilità cartella FE (ventole modulate)	38979	12	Word	0...3	num
V8-AL	Visibilità cartella AL (allarmi)	38976	12	Word	0...3	num
V8-Lit	Visibilità cartella Lit (luci e ingressi digitali)	38976	48	Word	0...3	num
V8-Lin	Visibilità cartella Lin (Link2)	38976	192	Word	0...3	num
V8-dEC	Visibilità cartella dEC (Ciclo Abbattimento)	38976	12288	Word	0...3	num
V8-EnS	Visibilità cartella EnS (risparmio energetico)	38976	49152	Word	0...3	num
V8-FrH	Visibilità cartella FrH (resistenze anticondensa)	38977	3	Word	0...3	num
V8-Add	Visibilità cartella Add (comunicazione)	38977	12	Word	0...3	num
V8-diS	Visibilità cartella diS (display)	38977	48	Word	0...3	num
V8-HCP	Visibilità cartella HCP (HACCP)	38977	192	Word	0...3	num
V8-CnF	Visibilità cartella CnF (configurazione)	38977	768	Word	0...3	num
V8-EE0	Visibilità cartella EE0 (Valvola Espansione Elettronica)	38977	3072	Word	0...3	num
V8-FPr	Visibilità cartella FPr (CopyCard)	38977	12288	Word	0...3	num
V8-FnC	Visibilità cartella FnC (funzioni)	38977	49152	Word	0...3	num
V8-OiL	Visibilità cartella OiL (Riscaldatore olio compressore)	38979	768	Word	0...3	num

Tabella Risorse Modbus

Label	Descrizione	Indirizzo	Filtro	R/W	Data Size	CPL	Range	UM
A1	Sonda di regolazione 1	6145	0	R	Word	Y	-67,0...320	°C/°F
A2	Sonda di regolazione 2	6146	0	R	Word	Y	-67,0...320	°C/°F
A2_PbC	Sonda di regolazione 2	6146	0	R	Word	Y	-67,0...320	vedere parametro 08U
A3	Sonda allarmi di temperatura 1	6147	0	R	Word	Y	-67,0...320	°C/°F
A4	Sonda allarmi di temperatura 2	6148	0	R	Word	Y	-67,0...320	°C/°F
A5	Sonda di sbrinamento 1	6149	0	R	Word	Y	-67,0...320	°C/°F
A6	Sonda di sbrinamento 2	6150	0	R	Word	Y	-67,0...320	°C/°F
A7	Sonda ventole evaporatore	6151	0	R	Word	Y	-67,0...320	°C/°F
A8	Sonda frame heater	6152	0	R	Word	Y	-67,0...320	°C/°F
A8_PbC	Sonda frame heater	6152	0	R	Word	Y	-67,0...320	vedere parametro 08U
A9	pressione evaporatore valvola 1	6153	0	R	Word	Y	-67,0...320	bar/Psi
A9-abs_bar	pressione evaporatore valvola 1	6153	0	R	Word	Y	-67,0...320	bar
A9-abs_psi	pressione evaporatore valvola 1	6153	0	R	Word	Y	-67,0...320	psi
SAT_T	Temperatura di saturazione	6174	0	R	Word	Y	-67,0...320	°C/°F
A10	Temperatura surriscaldamento valvola 1	6154	0	R	Word	Y	-67,0...320	°C/°F
A11	Sonda HACCP	6155	0	R	Word	Y	-67,0...320	°C/°F
SP1	Valore setpoint di regolazione 1	6156	0	R	Word	Y	-67,0...320	°C/°F
SP2	Valore setpoint di regolazione 2	6157	0	R	Word	Y	-67,0...320	°C/°F
OH1	Surriscaldamento valvola 1	6158	0	R	Word	Y	-67,0...320	°C/°F
BKP_bar	Sonda saturazione di backup 1	6180	0	R	Word	Y	-6,7...32,0	bar
BKP_psi	Sonda saturazione di backup 1	6180	0	R	Word	Y	-67...320	Psi
rDP	Valore punto di rugiada da remoto 1	6173	0	R	Word	Y	-67,0...320	°C/°F
dis	Ingresso analogico (visualizzazione) 1	6159	0	R	Word	Y	-67,0...320	°C/°F
vr1	Sonda virtuale 1	6160	0	R	Word	Y	-67,0...320	°C/°F
vr2	Sonda virtuale 2	6161	0	R	Word	Y	-67,0...320	°C/°F
EEV	percentuale apertura valvola 1	6177	0	R	Word	N	0...100	%
FrH	Uscita frame heater	6176	0	R	Word	N	0...100	%
FE1	Sonda ventole modulate	6189	0	R	Word	Y	-67,0...320	°C/°F
FE1_mA	Sonda ventole modulate	6189	0	R	Word	Y	-67,0...320	num
FE1_PbC	Sonda ventole modulate	6189	0	R	Word	Y	-67,0...320	vedere parametro 08U
FAn	Uscita analogica ventole 1	6188	0	R	Word	N	0...100	%
OIL	Olio sonda temperatura	6169	0	R	Word	Y	-67,0...320	°C/°F
A12	Concentrazione gas	6170	0	R	Word	N	0...100	%
A12_PbC	Livello concentrazione gas sonda Pb8 (su KDX) (se 08P = 0)	6170	0	R	Word	N	0...100	vedere parametro 08U
A12_PbC	Livello concentrazione gas sonda Pb8 (su KDX) (se 08P = 1)	6170	0	R	Word	N	0...1000	vedere parametro 08U
A12_PbC	Livello concentrazione gas sonda Pb8 (su KDX) (se 08P = 2)	6170	0	R	Word	N	0...10000	vedere parametro 08U
OLt	Soglia bassa surriscaldamento	6172	0	R	Word	Y	-67,0...320	°C/°F
E1	Errore sonda Pb1	6162	1	R	Word	N	0...1	flag
E2	Errore sonda Pb2	6162	2	R	Word	N	0...1	flag
E3	Errore sonda Pb3	6162	4	R	Word	N	0...1	flag

Label	Descrizione	Indirizzo	Filtro	R/W	Data Size	CPL	Range	UM
E4	Errore sonda Pb4	6162	8	R	Word	N	0...1	flag
E5	Errore sonda Pb5	6162	16	R	Word	N	0...1	flag
E6	Errore sonda Pb6	6162	32	R	Word	N	0...1	flag
E7	Errore sonda Pb7	6162	64	R	Word	N	0...1	flag
AL1	Allarme di bassa regolatore 1	6162	8192	R	Word	N	0...1	flag
AH1	Allarme di alta regolatore 1	6162	16384	R	Word	N	0...1	flag
AL2	Allarme di bassa regolatore 2	6162	32768	R	Word	N	0...1	flag
AH2	Allarme di alta regolatore 2	6163	1	R	Word	N	0...1	flag
OPd	Allarme porta aperta	6163	2	R	Word	N	0...1	flag
EA	Allarme esterno	6163	4	R	Word	N	0...1	flag
Prr	Regolatore ingresso preriscaldamento	6163	8	R	Word	N	0...1	flag
Ad2	Fine sbrinamento per time out	6163	16	R	Word	N	0...1	flag
E10	Allarme RTC batteria scarica	6163	256	R	Word	N	0...1	flag
AtS	Allarme watchdog periodico	6162	512	R	Word	N	0...1	flag
HOt	Allarme MOP valvola 1	6163	512	R	Word	N	0...1	flag
tHA	Allarme massimo uscita valvola 1	6163	1024	R	Word	N	0...1	flag
LoP	Superamento soglia minima di tensione	6163	2048	R	Word	N	0...1	flag
HiP	Superamento soglia di massima tensione	6163	4096	R	Word	N	0...1	flag
ELi	Allarme Link2	6163	16384	R	Word	N	0...1	flag
E08	Errore sonda Pb8	6164	16	R	Word	N	0...1	flag
LEL	Refrigerante allarme livello 1	6164	32	R	Word	N	0...1	flag
LEH	Refrigerante allarme livello 2	6164	64	R	Word	N	0...1	flag
PAn	Allarme Uomo in cella (solo su KDX)	6164	128	R	Word	N	0...1	flag
OFF	Stand-by	6167	1	R	Word	N	0...1	flag
C1	Compressore 1	6167	2	R	Word	N	0...1	flag
C2	Compressore 2	6167	4	R	Word	N	0...1	flag
RegAUX	Stato regolatore ausiliario	6167	8	R	Word	N	0...1	flag
Def1	Sbrinamento 1	6167	16	R	Word	N	0...1	flag
Def2	Sbrinamento 2	6167	32	R	Word	N	0...1	flag
FEv	Ventole evaporatore	6167	64	R	Word	N	0...1	flag
FCo	Ventole condensatore	6167	128	R	Word	N	0...1	flag
ALM	Allarme	6167	256	R	Word	N	0...1	flag
AUX	Uscita comando relè ausiliario	6167	512	R	Word	N	0...1	flag
Lig	Luce	6167	1024	R	Word	N	0...1	flag
DP	Deep Cooling	6167	2048	R	Word	N	0...1	flag
FH	Resistenze anticondensa	6167	4096	R	Word	N	0...1	flag
SeR	Set ridotto	6167	8192	R	Word	N	0...1	flag
ES	Energy saving	6167	16384	R	Word	N	0...1	flag
do	Stato porta	6167	32768	R	Word	N	0...1	flag
dyS	Setpoint dinamico attivo	6168	1	R	Word	N	0...1	flag
gDI	Stato ingresso digitale per monitoraggio da supervisione	6168	2	R	Word	N	0...1	flag
FCool	Modalità freddo forzato	6168	32	R	Word	N	0...1	flag
LAN	Numero dispositivi riconosciuti nella Link2	6169	0	R	Word	N	0...255	num
nAU	Attiva uscita ausiliaria	2561	0	W	Word	N	0...1	flag
oAU	Disattiva uscita ausiliaria	2562	0	W	Word	N	0...1	flag
nSB	On strumento	2563	0	W	Word	N	0...1	flag
oSB	Off strumento	2564	0	W	Word	N	0...1	flag
nES	Attivazione funzione energy saving	2565	0	W	Word	N	0...1	flag
oNS	Disattivazione funzione energy saving	2566	0	W	Word	N	0...1	flag
nSR	Attiva modo economy	2567	0	W	Word	N	0...1	flag

Label	Descrizione	Indirizzo	Filtro	R/W	Data_Size	CPL	Range	UM
oSR	Disattiva modo economy	2568	0	W	Word	N	0...1	flag
nLI	Accensione luci	2569	0	W	Word	N	0...1	flag
oLI	Spegnimento luci	2570	0	W	Word	N	0...1	flag
nBT	Blocco terminale	2571	0	W	Word	N	0...1	flag
oBT	Sblocco terminale	2572	0	W	Word	N	0...1	flag
nDM	Attivazione Defrost Manuale	2573	0	W	Word	N	0...1	flag
oPV	Comando apertura valvola 1	2574	0	W	Word	N	0...1	flag
nPV	Comando chiusura valvola 1	2575	0	W	Word	N	0...1	flag
nOS	Attivazione offset setpoint addizionale	2576	0	W	Word	N	0...1	flag
oOS	Disattivazione offset setpoint addizionale	2577	0	W	Word	N	0...1	flag
dEC	Attivazione regolatore deep Cooling	2578	0	W	Word	N	0...1	flag
CikUp	Aggiorna orologio	2579	0	W	Word	N	0...1	flag

Eliwell Controls srl

Via dell'Industria, 15 Z.I. Paludi

32016 Alpago (BL) Italia

Telefono +39 (0) 437 986 111

www.eliwell.com

Assistenza Tecnica Clienti

Telefono +39 (0) 437 986 300

E techsuppeliwell@se.com

Ufficio commerciale

Telefono +39 (0) 437 986 100 (Italia)

Telefono +39 (0) 437 986 200 (altri paesi)

E saleseliwell@se.com